



Rockstar Plus

Karaokeanlage
Karaoke System
Système karaoke
Sistema de karaoke
Impianto di karaoke

100357A6

www.auna-multimedia.com

auna

Sehr geehrter Kunde,

wir gratulieren Ihnen zum Erwerb Ihres Gerätes. Lesen Sie die folgenden Hinweise sorgfältig durch und befolgen Sie diese, um möglichen Schäden vorzubeugen. Für Schäden, die durch Missachtung der Hinweise und unsachgemäßen Gebrauch entstehen, übernehmen wir keine Haftung. Scannen Sie den folgenden QR-Code, um Zugriff auf die aktuellste Bedienungsanleitung und weitere Informationen rund um das Produkt zu erhalten:

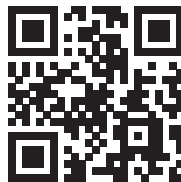

INHALT

Sicherheitshinweise	4
Lieferumfang	5
Geräteübersicht	6
Anschlüsse	8
Bedienung	9
Reinigung und Pflege	14
Fehlersuche und Fehlerbehebung	14
Spezielle Entsorgungshinweise für Verbraucher in Deutschland	17
Hinweise zur Entsorgung	19
Konformitätserklärung	19

English	21
Français	35
Español	51
Italiano	67

TECHNISCHE DATEN

Artikelnummer	10035746
Stromversorgung	100-240 V ~ 50/60 Hz (DC: 12 V, 1,2 A)
Ausgangsleistung	12 W 10 % THD
Betriebstemperatur	0-40 °C
Effektive BT-Reichweite	10 m (Luftlinie)
BT Frequenz	2402–2480 MHz
BT Sendeleistung (max.)	-1,62 dBm

SICHERHEITSHINWEISE

Allgemeine Hinweise

- **Blitzschlag** - Wenn Sie das Gerät länger nicht benutzen oder es gewittert, ziehen Sie den Stecker aus der Steckdose oder trennen Sie das Gerät vom Antennenanschluss. Dadurch werden Schäden am Produkt durch Blitzschlag und Überspannung vermieden.
- **Überlastung** - Überlasten Sie keine Steckdosen, Verlängerungskabel oder integrierten Steckdosen, da dies zu einem Brand oder Stromschlag führen kann.
- **Fremdkörper und Flüssigkeitseintritt** - Schieben Sie niemals Gegenstände jeglicher Art durch Öffnungen in das Gerät, da sie gefährliche Spannungspunkte berühren oder Teile kurzschließen können, die zu einem Brand oder einem elektrischen Schlag führen könnten. Verschütten Sie niemals Flüssigkeiten jeglicher Art auf dem Gerät.
- **Reparatur und Wartung** - Versuchen Sie nicht, dieses Produkt selbst zu warten, da Sie sich durch das Öffnen oder Entfernen von Abdeckungen gefährlichen Spannungen oder anderen Gefahren aussetzen. Überlassen Sie alle Wartungsarbeiten qualifiziertem Servicepersonal.
- **Schäden, die einen Service erfordern** - Ziehen Sie den Netzstecker aus der Steckdose und wenden Sie sich an einen qualifizierten Fachbetrieb wenn eine der folgenden Situationen eintritt:
 - a) Wenn das Netzkabel oder der Stecker beschädigt ist.
 - b) Wenn Flüssigkeit verschüttet wurde oder Gegenstände auf das Produkt gefallen sind.
 - c) Wenn das Produkt Regen oder Wasser ausgesetzt war.
 - d) Wenn das Produkt heruntergefallen oder beschädigt ist.
 - e) Wenn das Produkt eine deutliche verringerte Leistung aufweist.
- **Ersatzteile** - Wenn Ersatzteile benötigt werden, stellen Sie sicher, dass der Fachbetrieb, der die Teile ersetzt, nur Ersatzteile verwendet, die vom Hersteller zugelassen sind oder dieselben Eigenschaften wie das Originalteil haben. Unbefugter Austausch kann zu Feuer, Stromschlag oder anderen Gefahren führen.
- **Wärme** - Stellen Sie das Gerät nicht in der Nähe von Wärmequellen wie Heizkörpern, Heizregistern, Öfen oder anderen Produkten (einschließlich Verstärkern) auf.

Hinweis: Kinder ab 8 Jahren, psychisch, sensorisch und körperlich eingeschränkte Menschen dürfen das Gerät nur benutzen, wenn sie vorher von einer für sie verantwortlichen Aufsichtsperson ausführlich mit den Funktionen und den Sicherheitsvorkehrungen vertraut gemacht wurden und die damit verbundenen Risiken verstehen.

LIEFERUMFANG

- Karaokeanlage (1x)
- Netzteiladapter (1x)
- RCA-Kabel (1x)
- Mikrofon mit Kabel (1x)
- Bedienungsanleitung (1x)

GERÄTEÜBERSICHT

Vorderseite

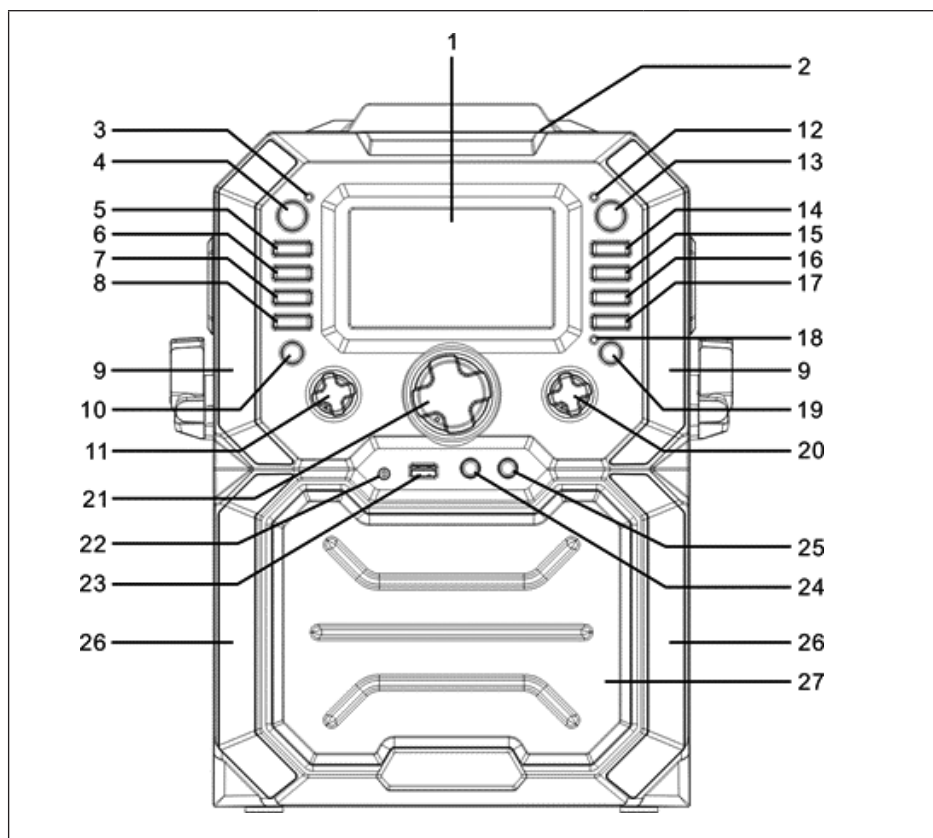

- | | | | | | |
|----|------------------------|----|------------------------------|----|------------------------|
| 1 | Bildschirm | 11 | Lautstärkereger Mikrofon | 21 | Hauptlautstärkereger |
| 2 | CD-Fach | 12 | Aufnahmeanzeige | 22 | AUX-IN-Anschluss |
| 3 | Leistungsanzeige | 13 | Aufnahmetaste (REC) | 23 | USB-Anschluss |
| 4 | Ein-/Ausschalten/Modus | 14 | Speichern/Wiederholen | 24 | Anschluss Mikrofon 1 |
| 5 | Monitor ein/aus | 15 | Überspringen - (SKIP -) | 25 | Anschluss Mikrofon 2 |
| 6 | AVC ein/aus | 16 | Überspringen + (SKIP +) | 26 | LED-Dekorationsleuchte |
| 7 | Echo + | 17 | Stopptaste | 27 | Metallgitter |
| 8 | Echo - | 18 | BT-Anzeige | | |
| 9 | LED-Dekorationsleuchte | 19 | Koppeln/Wiedergabe/
Pause | | |
| 10 | Lichtmodus | 20 | Balanceregler | | |

Rückseite

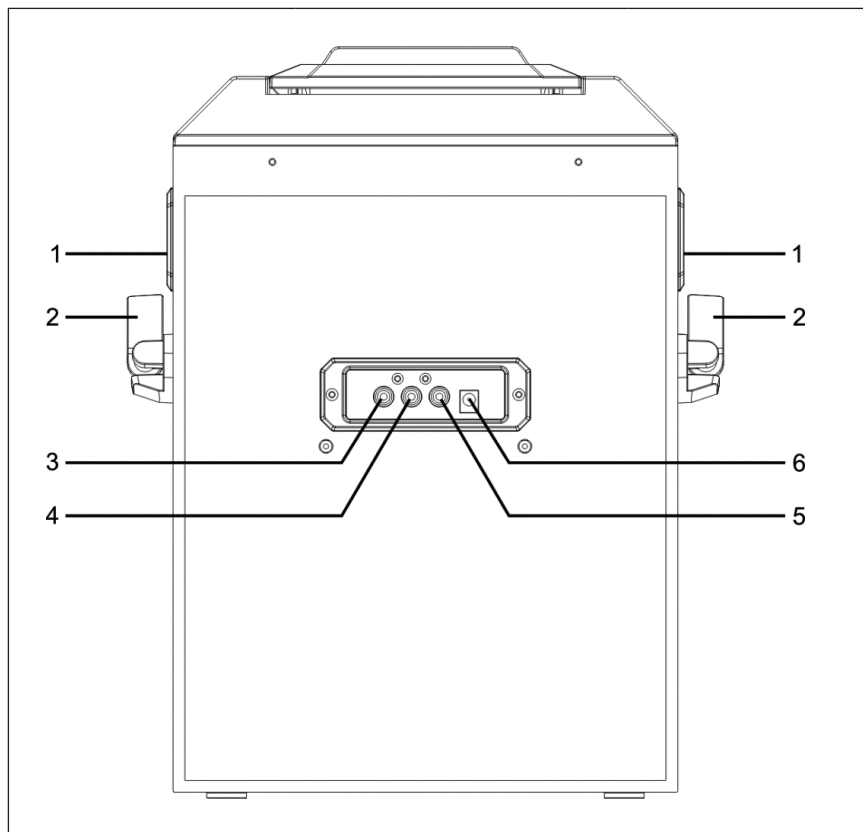

- | | | | | | |
|---|----------------|---|-------------------|---|--------------------|
| 1 | Griff | 3 | Video-Ausgang | 5 | Audio-Ausgang (L) |
| 2 | Mikrofonhalter | 4 | Audio-Ausgang (R) | 6 | Netzteil-Anschluss |

ANSCHLÜSSE

Mikrofon anschließen

Sie können das Mikrofon sowohl mit dem Anschluss MIC 1 (24) als auch mit dem Anschluss MIC 2 (25) verbinden.

Hinweis: Lassen Sie das Mikrofon nicht herunterfallen, da dies zu Schäden am Mikrofon oder am Lautsprecher führen kann. Verdrehen oder knicken Sie das Mikrofonkabel nicht, da es dadurch beschädigt werden könnte.

Das Gerät mit einem Fernseher verbinden

Um Video, Liedtexte und Audio über Ihren Fernseher abspielen zu können, müssen Sie die folgenden Schritte durchführen:

1. Verbinden Sie den Anschluss des RCA-Videokabels (gelb) mit dem Video-Ausgang (1) und die Audiokabel (weiß und rot) mit dem Audio-Ausgang (4 und 5) an der Rückseite des Geräts.
2. Verbinden Sie das andere Ende des RCA-Kabels (gelb) mit dem Video-Eingang und die Audiokabel (weiß und rot) mit dem Audio-Eingang Ihres Fernsehers.

HINWEISE:

- Dieses Gerät kann sowohl mit als auch ohne Fernseher verwendet werden. Es wird jedoch empfohlen, dass Gerät in Verbindung mit einem Fernseher zu verwenden, damit alle Funktionen genutzt werden können.
 - Lesen Sie sich in Bezug auf die Verwendung des Fernsehers dessen Bedienungsanleitung durch.
 - Damit die Liedtexte auf dem Bildschirm angezeigt werden können, muss eine CD+G oder MP3+G-Dateien genutzt werden.
-

Stromanschluss

Stecken Sie den Netzstecker in eine Steckdose mit 240 V~ 50 Hz.

Hinweis: Stecken Sie den Netzstecker erst dann in die Steckdose, nachdem alle Verbindungen hergestellt wurden.

BEDIENUNG

Line-IN-Anschluss

1. Drücken Sie die EIN/AUS-Taste (4), um das Gerät einzuschalten.
2. Stecken Sie den Anschluss des 3,5-mm-Audiokabels (nicht im Lieferumfang enthalten) in den AUX-IN-Anschluss (19) des Geräts.
3. Drücken Sie die MODE-Taste (4) auf der Vorderseite des Geräts, um in den AUX-IN-Modus zu wechseln.
4. Bedienen Sie das Gerät über das verbundene externe Audiogerät.

Disco-Lichter

Es stehen 3 verschiedene Lichtmodi zur Verfügung:



- **Lichtmodus 1:** Wenn Sie in das Mikrofon sprechen oder singen, synchronisiert das Gerät das Licht passend dazu.
- **Lichtmodus 2:** Das Gerät leuchtet in zufälligen Farben und Mustern auf.
- **Lichtmodus 3:** Die Lichteffekte werden deaktiviert.

HINWEIS: Wenn das Gerät eingeschaltet wird, ist automatisch Lichtmodus 1 aktiviert. Drücken Sie die LIGHT MODE-Taste (10) einmal, um in den Lichtmodus 2 zu wechseln. Wenn Sie die Taste erneut drücken, werden die Lichteffekte deaktiviert.

CD-Wiedergabe

1. Drücken Sie zum Einschalten des Geräts die EIN/AUS-Taste (4).
2. Öffnen Sie das CD-Fach und legen Sie eine CD (mit Standarddateien oder MP3+G-Datei) oder eine CD+G ein, und drücken Sie diese sanft auf die Mittelspindel. Schließen Sie anschließend das CD-Fach.

<p>Was ist eine CD+G?</p>	<p>Bei einer CD+G (CD+Graphics) handelt es sich um das Standardformat für die meisten Karaoke-CDs, bei denen die Wörter auf dem Bildschirm angezeigt werden.</p>
<p>Was ist eine MP3+G-Datei?</p>	<p>Bei MP3+G-Datei handelt es sich um das neueste Format für Karokemusik, bei welchem die kleine Größe der MP3-Dateien genutzt wird. Die Worte werden auf dem Bildschirm angezeigt.</p>

3. Drücken Sie mehrfach die MODE-Taste (4), um den CDF/CD-Modus auszuwählen. Auf dem Bildschirm wird dann „CD“ angezeigt. Während des Einlesens blinkt „CD Reading“ auf dem Bildschirm auf. Sobald die CD gelesen wurde wird die Gesamtzahl der auf der CD befindlichen Titel auf dem Bildschirm angezeigt.
4. Drücken Sie zum Starten der Wiedergabe die Taste Wiedergabe/Pause (19). Wenn Sie eine CD+G-Datei eingelegt haben, werden das Bild und die Liedtexte auf dem Fernsehbildschirm angezeigt (falls an den Fernseher angeschlossen).
5. Passen Sie die Lautstärke am Hauptlautstärkereger (21) an.
6. Verbinden Sie ein (oder zwei) Mikrofon(e) mit dem Mikrofonanschluss (24 oder 25). Schieben Sie die Ein-/Ausschalttaste am Mikrofon in die Position „Ein“.
7. Stellen Sie die gewünschte Mikrofonlautstärke am Mikrofon-Lautstärkereger (11) ein. Dies wirkt sich auf die Lautstärke aller verwendeten Mikrofone aus.
8. Drücken Sie die Tasten Echo +/- (7 oder 8), um Ihrer Stimme einen Halleffekt zu verleihen (von Stufe 00 bis Stufe 08).
9. Drehen Sie am Balancereger (20), um die Toneffekte anzupassen. Diese Funktion kann nur auf Lieder angewendet werden, bei denen der Gesang getrennt aufgenommen wurde.
10. Wenn Sie die Taste A.V.C. (6) drücken, wird die Hauptstimme leiser gestellt und von Ihrer eigenen Stimme überdeckt, wenn Sie ein Lied in das Mikrofon hinein singen. Diese Funktion kann nur auf Lieder angewendet werden, bei denen der Gesang getrennt aufgenommen wurde.
11. Wiederholungsfunktion
 - Drücken Sie die Wiederholungstaste (14) einmal, wird das ausgewählte Lied in Dauerschleife wiederholt. Auf dem Bildschirm wird das Symbol  angezeigt.
 - Drücken Sie die Wiederholungstaste (14) zweimal, werden alle auf der CD befindlichen Lieder wiederholt. Auf dem Bildschirm wird das Symbol  angezeigt.
 - Drücken Sie die Wiederholungstaste (14) dreimal, wird die Wiederholungsfunktion abgebrochen. Auf dem Bildschirm wird das Symbol  angezeigt.

HINWEISE:

- Legen Sie ausschließlich CDs in das CD-Fach ein, da dieses durch Fremdkörper beschädigt werden kann.
 - Wenn keine CD eingelegt wurde, wird auf dem Bildschirm „no“ angezeigt.
 - Wenn das Gerät an einen Fernseher oder an eine andere Audioquelle angeschlossen wurde, passen Sie die Lautstärke am Fernseher bzw. an der jeweiligen Audioquelle an.
-

USB-Wiedergabe





1. Drücken Sie zum Einschalten des Geräts die EIN/AUS-Taste (4) .
2. Stecken Sie einen USB-Stick in den USB-Anschluss (23) des Geräts.
3. Drücken Sie mehrfach die MODE-Taste (4), um in den USB-Modus zu gelangen. Auf dem Bildschirm wird „USB“ angezeigt. Solange der USB-Stick eingelesen wird, blinkt auf dem Bildschirm „USB READING“ auf. Anschließend wird auf dem Bildschirm die Gesamtanzahl der auf dem USB-Stick befindlichen Titel angezeigt.
4. Drücken Sie zum Starten der Wiedergabe die Taste Wiedergabe/ Pause (19). Wenn Sie eine MP3+G-Datei hören, werden das Bild und die Lyrics auf dem Fernsehbildschirm angezeigt (falls an den Fernseher angeschlossen).

HINWEISE:

- Die Titel und Ordner werden auf dem Bildschirm angezeigt. Drücken Sie zur Auswahl des Titels, welchen Sie wiedergeben möchten, die Taste SKIP +/- (15 oder 16).
-

5. Stellen Sie die Lautstärke mit dem MASTER VOL-Regler (21) ein.
-

HINWEIS: Wenn das Gerät an einen Fernseher oder an eine andere Audioquelle angeschlossen wurde, passen Sie die Lautstärke am Fernseher bzw. an der jeweiligen Audioquelle an.

6. Schließen Sie die Mikrofone an und schieben Sie den ON/OFF-Schalter (Ein/Aus) am Mikrofon in die Position „ON“ (Ein).
7. Stellen Sie die gewünschte Mikrofonlautstärke mit dem MIC VOL-Regler ein. Dies wirkt sich auf die Lautstärke beider Mikrofone aus.
8. Drücken Sie die Tasten ECHO -/+ , um Ihrer Stimme einen Halleffekt zu verleihen (von Stufe 00 bis Stufe 08).
9. WIEDERHOLEN (REPEAT):
 - Drücken Sie die Wiederholungstaste einmal, wird das ausgewählte Lied in Dauerschleife wiederholt. Auf dem Bildschirm wird das Symbol  angezeigt.
 - Drücken Sie die Wiederholungstaste zweimal, wird der ausgewählte Ordner wiederholt. Auf dem Bildschirm wird das Symbol  angezeigt.
 - Drücken Sie die Wiederholungstaste dreimal, werden alle auf der CD befindlichen Lieder wiederholt. Auf dem Bildschirm wird das Symbol  angezeigt.
 - Drücken Sie die Wiederholungstaste viermal, wird die Wiederholungsfunktion abgebrochen. Auf dem Bildschirm wird das Symbol  angezeigt.

10. PAUSE:
 - Drücken Sie zum Pausieren während der Wiedergabe die PLAY/PAUSE-Taste (19). Die PLAY/PAUSE-Anzeige blinkt während des Pausierens auf.
 - Drücken Sie die PLAY/PAUSE-Taste (19) erneut, um die Wiedergabe fortzusetzen.
11. Drücken Sie zum Stoppen der Wiedergabe die STOP-Taste (17).
12. Drücken Sie zum Ausschalten des Geräts die EIN/AUS-Taste (4).

BT-Funktion

Gehen Sie zum Koppeln eines externen BT-Geräts folgendermaßen vor:

1. Drücken Sie zum Einschalten des Geräts die EIN/AUS-Taste (4).
2. Drücken Sie zur Auswahl des BT-Modus mehrfach die MODE-Taste (4). Auf dem Bildschirm wird „BLUETOOTH“ angezeigt. Das Gerät sucht automatisch nach bereits zuvor verbundenen BT-Geräten (falls vorher externe BT-Geräte gekoppelt wurden). Fahren Sie, falls keine zuvor verbundenen Geräte vorhanden sind, mit dem nächsten Schritt fort.

HINWEIS: Wenn Sie die PAIR-Taste (16) lange drücken, werden alle verbundenen Geräte getrennt, so dass ein neues Gerät gekoppelt werden kann.

3. Aktivieren Sie die BT-Funktion Ihres externen Geräts. Öffnen Sie die Geräteliste und wählen Sie „Rockstar Plus“ aus.

HINWEIS: Weitere Hinweise zur Verwendung der BT-Funktion des externen Geräts befinden sich in dessen Bedienungsanleitung.

4. Die BT-Anzeige leuchtet permanent auf und ein Signal ertönt.

HINWEISE:

- Wenn Sie beim Herstellen der BT-Verbindung zur Eingabe eines Passworts aufgefordert werden, geben Sie zur Verbindungsherstellung „0000“ ein.
 - Bei manchen BT-Geräten, muss nach der erfolgreichen Koppelung zusätzlich noch „als Audiogerät verwenden“ oder Ähnliches ausgewählt werden.
 - Wenn die BT-Verbindung nach der Koppelung getrennt wird, verringern Sie den Abstand zwischen den beiden Geräten. Der Abstand zwischen BT-Gerät und Karaokeanlage darf nicht mehr als 10 Meter betragen.
-

5. Starten Sie die Wiedergabe auf dem BT-Gerät. Drücken Sie während der Wiedergabe die PLAY/PAUSE-Taste (16), um die Wiedergabe zu pausieren.
6. Drücken Sie zur Auswahl des nächsten oder vorherigen Titels die Tasten SKIP +/- (17).

Aufnahme-Funktion

1. Drücken Sie zum Aufnehmen Ihres Gesangs sowie der Musik die REC-Taste (13). Die Aufnahme beginnt und die REC-Anzeige (12) leuchtet währenddessen permanent auf.
2. Drücken Sie, sobald Sie die Aufnahme beenden möchten, erneut die REC-Taste (13). Die REC-Anzeige (12) erlischt.
3. Die aufgenommenen Dateien werden auf USB gespeichert.
4. Wählen Sie zum Anhören der aufgenommenen Dateien mit der MODE-Taste (4) den USB-Modus aus. Wählen Sie die aufgenommene Datei, die Sie wiedergeben möchten, mit den Tasten SKIP +/- (15 oder 16) aus.
5. Drücken Sie zur Wiedergabe des ausgewählten Titels die PLAY/PAUSE-Taste.

HINWEIS: Die Aufnahmefunktion ist in den folgenden Modi verfügbar: BT, AUX und CD. Im CD-Modus können ausschließlich Titel im Format CD, CD-R, CD-RW und CD+G aufgenommen werden. Das MP3-Format ist für den CD-Modus nicht verfügbar.

Speicherfunktion (PROGRAM)

1. Drücken Sie im Stoppmodus die Taste Speichern/Wiederholen (14). „P01“ wird auf dem Bildschirm angezeigt. Der erste Titel kann nun gespeichert werden.
2. Wählen Sie mit den Tasten Überspringen +/- (15 oder 16) den ersten Titel aus.
3. Drücken Sie zum Bestätigen erneut die Taste Speichern/Wiederholen (14).
4. Die oben genannten Schritte können für bis zu 20 Titel wiederholt werden. Drücken Sie zum Beginnen der Wiedergabe die Taste Wiedergabe/Pause (19).

REINIGUNG UND PFLEGE

- Schalten Sie das Gerät vor der Reinigung aus und ziehen Sie den Netzstecker aus der Steckdose.
- Wenn das Gerät staubig ist, wischen Sie es mit einem weichen und trockenen Staubtuch ab.
- Reinigen Sie das Gerät mit einem weichen Tuch.
- Verwenden Sie zur Reinigung kein Wachs, Poliersprays oder aggressive Reinigungsmittel.



VORSICHT

Stromschlaggefahr! Achten Sie während der Reinigung darauf, dass kein Wasser oder andere Flüssigkeiten in das Geräteinnere gelangen.

FEHLERSUCHE UND FEHLERBEHEBUNG

Überprüfen Sie, bevor Sie sich an den Kundendienst wenden, die in der Tabelle genannten Hinweise zur Problemlösung.

Problem	Mögliche Ursache	Lösungsmöglichkeit
Gerät ist aus	Das Gerät ist ausgeschaltet.	Schalten Sie das Gerät mit der EIN/AUS-Taste (4) ein.
	Das Netzkabel ist nicht richtig angeschlossen.	Vergewissern Sie sich, dass das Netzkabel richtig an der Rückseite des Geräts angeschlossen ist.
	Die Steckdose ist kaputt.	Nehmen Sie eine andere Steckdose.
Kein Ton	Der Lautstärkeregler befindet sich in der Minimaleinstellung.	Stellen Sie die Lautstärke mit dem MASTER VOL-Regler ein.
	Die falsche Funktion ist ausgewählt.	Wählen Sie mit der MODE-Taste die richtige Funktion aus.
	Ein externes Gerät wird verwendet.	Erhöhen Sie die Lautstärke am externen Gerät.

Problem	Mögliche Ursache	Lösungsmöglichkeit
Kein Ton, wenn an Fernseher angeschlossen.	Der Ton am Fernseher ist stummgeschaltet oder zu leise eingestellt.	Stellen Sie die Lautstärke am Fernseher ein.
	Es wurde nicht die richtige Quelle am Fernseher ausgewählt.	Wählen Sie die richtige Quelle aus (für gewöhnlich AV).
Die Liedtexte werden nicht auf dem Fernseh- bildschirm angezeigt	Der Videostecker wurde nicht richtig eingesteckt.	Stecken Sie den Videostecker richtig ein.
	Am Fernseher wurde die falsche Quelle ausgewählt.	Wählen Sie die richtige Quelle aus (für gewöhnlich AV).
	Die wiedergegebene Datei/der Titel enthält keine Liedtexte.	Nur bei Dateien, die Liedtexte enthalten, werden diese auf dem Fernseher angezeigt.
	AUX-IN oder BT-Funktion wird verwendet.	Im AUX IN- oder BT-Modus wird nichts auf dem Fernsehbildschirm angezeigt. Verwenden Sie einen anderen Modus zum Anzeigen der Liedtexte.
Mikrofon hat keinen Ton.	Das Mikrofon ist nicht richtig an einen der Mikrofonanschlüsse angeschlossen.	Stellen Sie sicher, dass das Mikrofon richtig an den Anschluss MIC 1 oder MIC 2 angeschlossen ist.
	Das Mikrofon ist ausgeschaltet.	Schieben Sie den ON/OFF-Schalter (Ein/Aus) am Mikrofon in die Position „ON“ (Ein).
	Die Mikrofonlautstärke ist zu leise eingestellt.	Stellen Sie die Mikrofon- Lautstärke mit dem MIC VOL-Regler ein.
	Die Master-Lautstärke ist zu leise eingestellt.	Stellen Sie die Lautstärke mit dem MASTER VOL-Regler ein.

Problem	Mögliche Ursache	Lösungsmöglichkeit
USB-Dateien werden nicht wiedergegeben.	Die USB-Dateien sind beschädigt.	Ersetzen Sie die Dateien.
	Das Dateiformat kann nicht vom Gerät wiedergegeben werden.	Nutzen Sie Dateien eines kompatiblen Formats.
	Der USB-Stick wird nicht vom Gerät unterstützt.	Nutzen Sie einen anderen USB-Stick.
Externes BT-Gerät kann nicht mit dem Gerät gekoppelt werden	Die BT-Funktion Ihres externen Geräts ist deaktiviert.	Aktivieren Sie die BT-Funktion Ihres externen Geräts (siehe dessen Bedienungsanleitung).
	Das Gerät befindet sich nicht im Kopplungsmodus.	Drücken Sie die PAIR-Taste, damit das Gerät für externe BT-Geräte sichtbar wird.
Nach erfolgreichem Herstellen der BT-Verbindung ist die Musik nicht verfügbar.	Das BT-Gerät unterstützt das A2DP-BT-Profil nicht.	Verwenden Sie ein BT-Gerät, das A2DP unterstützt.
	Die Lautstärke des externen BT-Geräts ist zu niedrig eingestellt.	Stellen Sie die Lautstärke am externen BT-Gerät ein.

SPEZIELLE ENTSORGUNGSHINWEISE FÜR VERBRAUCHER IN DEUTSCHLAND

Entsorgen Sie Ihre Altgeräte fachgerecht. Dadurch wird gewährleistet, dass die Altgeräte umweltgerecht verwertet und negative Auswirkungen auf die Umwelt und menschliche Gesundheit vermieden werden. Bei der Entsorgung sind folgende Regeln zu beachten:

- Jeder Verbraucher ist gesetzlich verpflichtet, Elektro- und Elektronikaltgeräte (Altgeräte) sowie Batterien und Akkus getrennt vom Hausmüll zu entsorgen. Sie erkennen die entsprechenden Altgeräte durch folgendes Symbol der durchgestrichene Mülltonne (WEEE-Symbol). 
- Sie haben Altbatterien und Altakkumulatoren, die nicht vom Altgerät umschlossen sind, sowie Lampen, die zerstörungsfrei aus dem Altgerät entnommen werden können, vor der Abgabe an einer Entsorgungsstelle vom Altgerät zerstörungsfrei zu trennen.
- Bestimmte Lampen und Leuchtmittel fallen ebenso unter das Elektro- und Elektronikgesetz und sind dementsprechend wie Altgeräte zu behandeln. Ausgenommen sind Glühlampen und Halogenlampen. Entsorgen Sie Glühlampen und Halogenlampen bitte über den Hausmüll, sofern sie nicht das WEEE-Symbol tragen.
- Jeder Verbraucher ist für das Löschen von personenbezogenen Daten auf dem Elektro- bzw. Elektronikgerät selbst verantwortlich.

Rücknahmepflicht der Vertreiber

Vertreiber mit einer Verkaufsfläche für Elektro- und Elektronikgeräte von mindestens 400 Quadratmetern sowie Vertreiber von Lebensmitteln mit einer Gesamtverkaufsfläche von mindestens 800 Quadratmetern, die mehrmals im Kalenderjahr oder dauerhaft Elektro- und Elektronikgeräte anbieten und auf dem Markt bereitstellen, sind verpflichtet,

1. bei der Abgabe eines neuen Elektro- oder Elektronikgerätes an einen Endnutzer ein Altgerät des Endnutzers der gleichen Geräteart, das im Wesentlichen die gleichen Funktionen wie das neue Gerät erfüllt, am Ort der Abgabe oder in unmittelbarer Nähe hierzu unentgeltlich zurückzunehmen und
2. auf Verlangen des Endnutzers Altgeräte, die in keiner äußeren Abmessung größer als 25 Zentimeter sind, im Einzelhandelsgeschäft oder in unmittelbarer Nähe hierzu unentgeltlich zurückzunehmen; die Rücknahme darf nicht an den Kauf eines Elektro- oder Elektronikgerätes geknüpft werden und ist auf drei Altgeräte pro Geräteart beschränkt.

- Bei einem Vertrieb unter Verwendung von Fernkommunikationsmitteln ist die unentgeltliche Abholung am Ort der Abgabe auf Elektro- und Elektronikgeräte der Kategorien 1, 2 und 4 gemäß § 2 Abs. 1 ElektroG, nämlich „Wärmeüberträger“, „Bildschirmgeräte“ (Oberfläche von mehr als 100 cm²) oder „Großgeräte“ (letztere mit mindestens einer äußeren Abmessung über 50 Zentimeter) beschränkt. Für andere Elektro- und Elektronikgeräte (Kategorien 3, 5, 6) ist eine Rückgabemöglichkeit in zumutbarer Entfernung zum jeweiligen Endnutzer zu gewährleisten.
- Altgeräte dürfen kostenlos auf dem lokalen Wertstoffhof oder in folgenden Sammelstellen in Ihrer Nähe abgegeben werden: www.take-e-back.de
- Für Elektro- und Elektronikgeräte der Kategorien 1, 2 und 4 bieten wir auch die Möglichkeit einer unentgeltlichen Abholung am Ort der Abgabe. Beim Kauf eines Neugeräts haben Sie die Möglichkeit, eine Altgerät abholung über die Webseite auszuwählen.
- Batterien können überall dort kostenfrei zurückgegeben werden, wo sie verkauft werden (z. B. Super-, Bau-, Drogeriemarkt). Auch Wertstoff- und Recyclinghöfe nehmen Batterien zurück. Sie können Batterien auch per Post an uns zurücksenden. Altbatterien in haushaltsüblichen Mengen können Sie direkt bei uns von Montag bis Freitag zwischen 08:00 und 16:00 Uhr unter der folgenden Adresse unentgeltlich zurückgeben:

Chal-Tec Fulfillment GmbH
Norddeutschlandstr. 3
47475 Kamp-Lintfort

- Wichtig zu beachten ist, dass Lithiumbatterien aus Sicherheitsgründen vor der Rückgabe gegen Kurzschluss gesichert werden müssen (z. B. durch Abkleben der Pole).
- Finden sich unter der durchgestrichenen Mülltonne auf der Batterie zusätzlich die Zeichen Cd, Hg oder Pb ist das ein Hinweis darauf, dass die Batterie gefährliche Schadstoffe enthält. (»Cd« steht für Cadmium, »Pb« für Blei und »Hg« für Quecksilber).

Hinweis zur Abfallvermeidung

Indem Sie die Lebensdauer Ihrer Altgeräte verlängern, tragen Sie dazu bei, Ressourcen effizient zu nutzen und zusätzlichen Müll zu vermeiden. Die Lebensdauer Ihrer Altgeräte können Sie verlängern, indem Sie defekte Altgeräte reparieren lassen. Wenn sich Ihr Altgerät in gutem Zustand befindet, könnten Sie es spenden, verschenken oder verkaufen.

HINWEISE ZUR ENTSORGUNG



Wenn es in Ihrem Land eine gesetzliche Regelung zur Entsorgung von elektrischen und elektronischen Geräten gibt, weist dieses Symbol auf dem Produkt oder auf der Verpackung darauf hin, dass dieses Produkt nicht im Hausmüll entsorgt werden darf. Stattdessen muss es zu einer Sammelstelle für das Recycling von elektrischen und elektronischen Geräten gebracht werden. Durch regelkonforme Entsorgung schützen Sie die Umwelt und die Gesundheit Ihrer Mitmenschen vor negativen Konsequenzen. Informationen zum Recycling und zur Entsorgung dieses Produkts, erhalten Sie von Ihrer örtlichen Verwaltung oder Ihrem Hausmüllentsorgungsdienst.

KONFORMITÄTSERKLÄRUNG

**Hersteller:**

Chal-Tec GmbH, Wallstraße 16, 10179 Berlin, Deutschland.

Importeur für Großbritannien:

Berlin Brands Group UK Limited
PO Box 42
272 Kensington High Street
London, W8 6ND
United Kingdom

Hiermit erklärt Chal-Tec GmbH, dass der Funkanlagentyp Rockstar Plus der Richtlinie 2014/53/EU entspricht. Der vollständige Text der EU-Konformitätserklärung ist unter der folgenden Internetadresse verfügbar: use.berlin/10035746

Dear Customer,

Congratulations on purchasing this device. Please read the following instructions carefully and follow them to prevent possible damages. We assume no liability for damage caused by disregard of the instructions and improper use. Scan the QR code to get access to the latest user manual and more product information.



CONTENTS

Technical Data	21
Safety Instructions	22
Scope of Delivery	23
Device Overview	24
Connections	26
Operation	27
Cleaning and Care	31
Troubleshooting	32
Disposal Considerations	34
Declaration of Conformity	34

TECHNICAL DATA

Item number	10035746
Power supply	100-240 V ~ 50/60 Hz (DC: 12 V, 1.2 A)
Output power	12 W 10 % THD
Operation temperature	0-40 °C
BT effective distance	10 m (open air)
BT frequency	2402–2480 MHz
BT radio-frequency power (max.)	-1.62 dBm

SAFETY INSTRUCTIONS

General information

- This product is not intended for commercial use. Household use only.
- **Lightning** - If you are not going to use the device for a long time or if there is a storm, disconnect the plug from the electrical outlet and disconnect the device from the antenna connector. This will avoid damage to the product that may be caused by lightning or overvoltage.
- **Overload** - Do not overload power outlets, extension cords, or built-in power outlets, as this may result in a fire or electric shock.
- **Foreign objects and liquid** - Never push objects of any kind through openings in the device as they may touch dangerous voltage points or short out parts, which could result in a fire or electric shock. Never spill liquids of any kind on the device.
- **Repairs and maintenance** - Do not attempt to service this product yourself, as opening or removing covers will expose you to dangerous voltages or other hazards. Leave all maintenance to qualified service personnel.
- **Damage requiring service** - Disconnect the power plug from the outlet and consult a qualified specialist if any of the following conditions occur:
 - a) If the power cord or plug is damaged.
 - b) If liquid has been spilled or objects have fallen onto the product.
 - c) If the product has been exposed to rain or water.
 - d) If the product has been dropped or damaged.
 - e) If the product has a markedly reduced performance.
- **Replacement parts** - When replacement parts are required, make sure that the service professional who replaces the parts only uses replacement parts that have been approved by the manufacturer or that have the same characteristics as the original part. Unauthorized replacement may result in fire, electric shock or other hazards.
- **Heat** - Do not place the unit near heat sources such as radiators, heaters, stoves or other products (including amplifiers).

Note: This device may be only used by children 8 years old or older and persons with limited physical, sensory and mental capabilities and / or lack of experience and knowledge, provided that they have been instructed in use of the device by a responsible person who understands the associated risks.

SCOPE OF DELIVERY

- Karaoke system (1x)
- AC adapter (1x)
- RCA cable (1x)
- Wired microphone (1x)
- Instruction manual (1x)

DEVICE OVERVIEW

Front

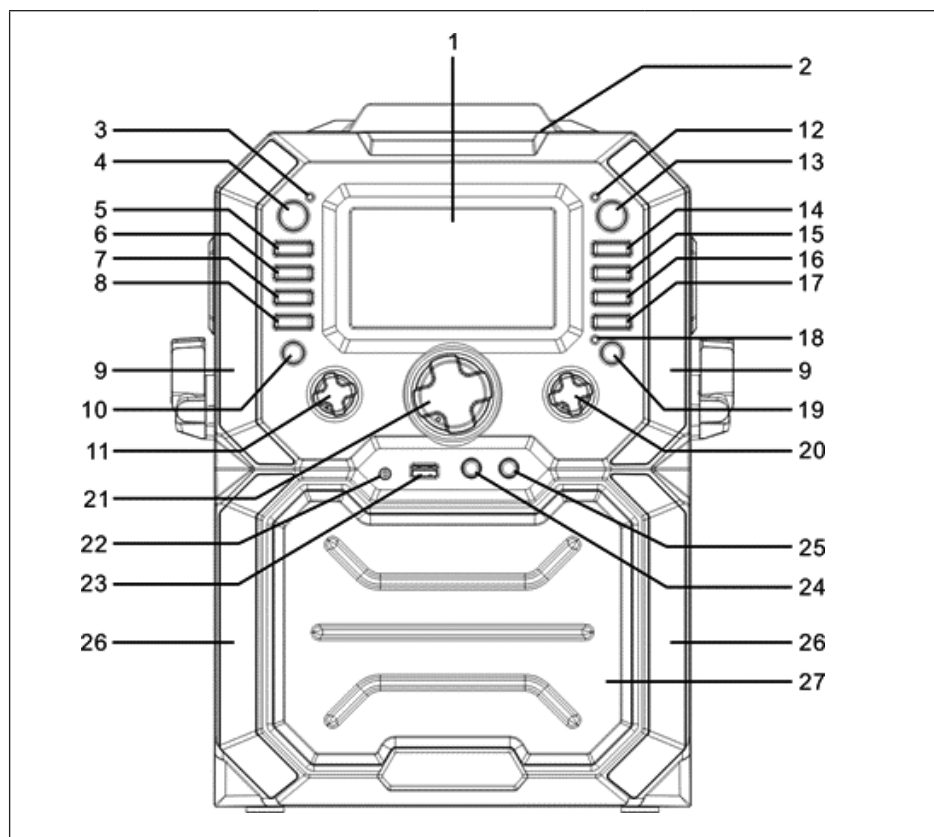

- | | | | | | |
|----|-----------------------|----|------------------------|----|----------------------|
| 1 | LED SCREEN | 11 | MIC VOL Knob | 21 | MASTER VOL Knob |
| 2 | CD Compartment | 12 | REC Indicator | 22 | AUX IN Jack |
| 3 | Power Indicator | 13 | REC Button | 23 | USB Jack |
| 4 | POWER/MODE Button | 14 | REPEAT/PROG Button | 24 | MIC 1 Jack |
| 5 | Monitor on/off Button | 15 | SKIP- Button | 25 | MIC 2 Jack |
| 6 | A.V.C on/off Button | 16 | SKIP+ Button | 26 | LED Decoration Light |
| 7 | ECHO + Button | 17 | STOP Button | 27 | Metal Grill |
| 8 | ECHO - Button | 18 | BT indicator | | |
| 9 | LED Decoration Light | 19 | PAIR/PLAY/PAUSE Button | | |
| 10 | LIGHT MODE Button | 20 | BALANCE Knob | | |

Back

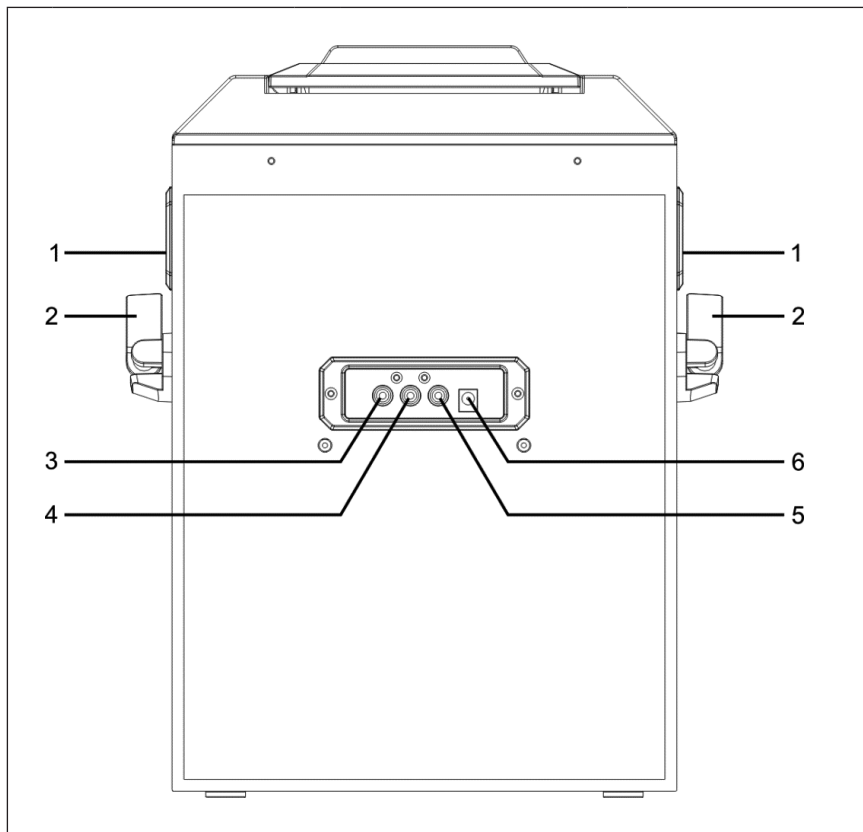

- | | | | | | |
|---|-------------------|---|--------------------|---|--------------------|
| 1 | Handle | 3 | VIDEO OUT Jack | 5 | AUDIO OUT (L) Jack |
| 2 | Microphone Holder | 4 | AUDIO OUT (R) Jack | 6 | DC IN Jack |

CONNECTIONS

Connecting the microphone

Connect the microphone into MIC 1 jack (24) as well as MIC 2 jack (25) when desired.

Notes: Do not drop or tap the microphone as damage to the microphone or speaker may occur. Do not twirl the microphone by cord as it will cause damage to the encased wiring.

Connecting the unit to a TV

To output the video, lyrics and audio to your TV, perform the following steps:

1. Connect the RCA video cable (Yellow) to the VIDEO OUT jack (3) and the audio cables (White and Red) to the AUDIO OUT jacks (4 and 5) located on the back of the karaoke machine.
2. Connect the opposite end of the RCA video cable (Yellow) to the VIDEO IN jack and the audio cables (White and Red) to the AUDIO IN on your TV.

NOTES:

- This unit can be used with or without a TV, but it is highly recommended to use a TV in order to utilize all the features.
 - Also please refer to the TV's User Guide.
 - To see the lyrics on the screen, you must use a CD+G disc or MP3+G files.
-

Connecting power source

Insert the AC power cord into a conveniently located AC outlet having 240 V~ 50 Hz.

Note: Make all connections before connecting to AC power.

OPERATION

Connecting to Line-in jack

1. Press the POWER button (4) to turn the unit on.
2. Insert the 3.5 mm audio cable (not included) into the AUX IN jack (22) of the unit.
3. Press the MODE button (4) on the front panel to switch to AUX IN mode.
4. Use the controls on the connected device to begin playing audio routed through the unit.

Disco Lights

There are three light modes as follows:

- **Light Mode 1:** The unit will synchronize to the music being played or with the sound when you speak or sing into the microphone.
- **Light Mode 2:** The unit will light up with random colours and patterns.
- **Light Mode 3:** The light effects will be turned off.



NOTE: When the unit is turned on, the Light mode 1 is automatically activated. Press Light mode button (10) to switch to Light mode 2, and press again to turn off the light.

Playing a CD

1. Press the POWER button (4) to turn the unit on.
2. Lift open the CD door and insert a CD (with standard or MP3+G files) or a CD+G by gently pressing it on the center spindle. Then close the CD door.

What is a CD+G?	A CD+G (CD+Graphics) is the standard format for most karaoke discs that will display the words on the screen.
What is an MP3+G?	MP3+G is the newest format for karaoke music utilizing the MP3's small file size. It will display the words on the screen.

3. Repeatedly press the MODE button (4) to select the CDG/CD mode; "CD READING" will appear on the screen when searching the disc and then the total number of tracks will appear.

4. Press the PLAY/PAUSE button (19) to start playback. If listening to a CD+G file, the image and lyrics will appear on the screen:
5. Adjust the volume to a comfortable level using the MASTER VOL knob (21).
6. Connect microphones and slide the ON/OFF switch on the microphone to the ON position.
7. Rotate the MIC VOL knob (11) to increase or decrease the microphone volume as you desired, which will affect both microphones.
8. Press the ECHO -/+ button (7 and 8) to add an echo effect (From level 00 to Level 08) to your voice.
9. Rotate the Balance Knob (20) to adjust the sound effect of the song. This function is only applicable to the songs recorded with separated vocals that is downloaded.
10. Press A.V.C button (6), the lead vocal will be decreased and covered by your voice when you're singing a song with microphone. This function is only applicable to the songs recorded with separated vocals that is downloaded
11. REPEAT
 - During playback, press the REPEAT/PROG button (14) once to repeatedly play the selected song, the LED screen will show a small icon  ;
 - Press it again to repeatedly play all the songs in the disc, the LED screen will show a small icon  ;
 - Press it again to cancel the repeat function, the LED screen will show a small icon .

NOTES:

- Never place anything other than a CD in the compartment, as foreign objects can damage the unit.
 - If no disc is inserted, "NO DISC" will appear on the display.
 - If connected to a TV or other audio source, adjust the volume of the TV using its own volume control.
-





Playing songs from the USB

1. Press the POWER button (4) to turn the unit on.
2. Insert a USB flash drive into the USB slot (23) on the unit.
3. Repeatedly press the MODE button (4) to select the USB mode. "USB READING" will appear when searching the drive and then the total number of files will appear.
4. Press the PLAY/PAUSE button (19) to start playback. If listening to an MP3+G file, the image and lyrics will appear on the screen.

NOTE: If connected to a TV or other audio source, adjust the volume of the TV using its own volume control.

5. Adjust the volume to a comfortable level using the MASTER VOL knob (21).
-

NOTE: If connected to a TV or other audio source, adjust the volume of the TV using its own volume control.

6. Connect microphones and slide the ON/OFF switch on the microphone to the ON position.
7. Rotate the MIC VOL knob (11) to increase or decrease the microphone volume as you desired, which will affect both microphones.
8. Press the ECHO -/+ buttons (7 and 8) to add an echo effect (from level 00 to level 08) to your voice.
9. REPEAT:
 - During playback, press the REPEAT/PROG button (14) once to repeatedly play the selected song, the LED screen will show a small icon  ;
 - Press it again to repeatedly play the selected folder; the LED screen will show a small icon  ;
 - Press it again to repeatedly play all the folders, the LED screen will show a small icon  ;
 - Press it again to cancel the repeat function, the LED screen will show a small icon  .
10. PAUSE:
 - During playback, if you wish to pause the music momentarily, press the PLAY/PAUSE button (19).
 - Press the PLAY/PAUSE button(19) again to resume normal playback.
11. Press the STOP button (17) to stop playback.
12. Long press the POWER button (4) to turn the unit off.

Using a BT device

To pair an external BT device, perform the following procedure:

1. Press the POWER button (4) to turn the unit on.
2. Repeatedly press the MODE button (4) to select the BT, "BLUETOOTH" will appear on the screen. The unit automatically searches for and pairs a previously paired BT device (if previously paired). If no previously paired devices are present, connect as shown in the next step.

NOTE: You can also long press the PAIR button (19) to disconnect any paired devices in order to pair another device.

3. Turn on your device's BT option in settings to search for a discoverable device with a BT signal. Select "Rockstar Plus" from the device results on the BT menu.

NOTE: Also refer to the user manual of your BT device for detailed instructions.

4. The BT indicator will light solid and a chime will sound.

NOTES:

- If your BT prompts you for a pass code during the pairing process, please enter "0000" to connect.
 - On some BT devices, once pairing is complete, select your BT device as "Use as Audio Device" or similar.
 - If connection is lost after successful pairing, check to make sure the distance between speaker and BT enabled device does not exceed 30 feet/10 meters.
-

5. Start playback of your BT device. Press the PLAY/PAUSE button (19) during playback to pause the song.
6. SKIP: Advance or go back one track by pressing the Skip +/- buttons (15 and 16).

Using recording function

1. To record your singing as well as the music, press the REC button (13). Recording will begin and REC indicator (12) will light solid.
 2. When done recording, press the REC button (13) again, the REC indicator (12) will turn off.
 3. The recorded audio file will be recorded onto the USB drive.
 4. To listen to the recorded song, press MODE button (4) to switch to USB Mode, you can find the recorded song in the REC file and press the SKIP +/- buttons (15 and 16) to choose the song that you want to play.
 5. Press the PLAY/PAUSE button (19) to play the selected song.
-

NOTE: The recording MODE is available in BT, AUX, and CD mode. While in CD mode, it can only record the songs with CD, CD-R, CD-RW, and CD+G format, not available for MP3 format.

Using programming MODE

1. While in the STOP mode, press the REPEAT/PROG button (8). "PROG SET 01" will appear on the display indicating the first program is ready to program.
2. Select the first track by using the SKIP -/+ buttons (15 and 16).
3. Press the REPEAT/PROG button (14) again to confirm the entry.
4. Repeat to set up to 20 tracks into memory. When done, press the PLAY/PAUSE button (19) to start playback.

NOTES:

- Press the STOP button (17) twice to stop and clear the program.
 - You can program up to 20 tracks for playback in any desired order. If more than 20 tracks are attempted to be programmed, "FULL" will appear in the display.
 - The programming MODE is available in CD and USB mode.
-

CLEANING AND CARE

- Disconnect the unit from the power source when cleaning.
- If the unit becomes dusty, wipe it with a soft and dry duster.
- Use a soft cloth to clean this unit.
- Do not use any wax, polish sprays, or abrasive cleaners on the unit.



CAUTION

Risk of electric shock! Never allow any water or other liquids to get inside the unit while cleaning.

TROUBLESHOOTING

Before contacting customer service, check the troubleshooting information listed in the table.

Problem	Possible Cause	Possible Solution
No Power.	The unit is turned off.	Press the POWER button to turn on the unit.
	The power cord is not connected correctly.	Make sure that the power cord is properly connected to the rear of the unit.
	The power outlet is broken.	Connect the unit to a different outlet.
No Sound – General.	MASTER VOLUME is set to minimum.	Adjust the volume with the MASTER VOL control.
	Correct MODE was not selected.	Select the correct MODE with the MODE button.
	An external device is used.	Increase the volume on the external device.
No Sound – If connected to a TV.	Volume on the TV is muted or too low.	Adjust the volume on the TV set.
	The correct source was not selected on the TV's menu.	Select the correct source (usually AV).
Lyrics do not appear on the TV screen.	Video plug is not connected properly.	Insert the video plug correctly.
	The wrong source was selected on the TV set.	Select the correct source on TV (usually AV).
	The file/track being played is not a track recording with lyrics.	Only files containing lyrics will be displayed on the TV.
	AUX-IN or BT MODE is used.	In AUX IN or BT mode, nothing is displayed on the TV screen. Use a different mode to display lyrics on the TV.

Problem	Possible Cause	Possible Solution
No sound from the microphone.	The microphone is not properly connected to one of the microphone jacks.	Make sure that the microphone is correctly connected to the MIC 1 or MIC 2 jack.
	The microphone is turned off.	Slide the microphone ON/OFF switch to the "ON" position.
	The microphone volume is set too low.	Adjust the microphone volume with the MIC VOL control.
	The master volume is set too low.	Adjust the volume with the MASTER VOL control.
USB files are not played back.	The USB files are corrupted.	Replace the files.
	The file format cannot be played back from the unit.	Use files of a compatible format.
	The connected USB device is not supported by the unit.	Use a different USB device.
External BT device cannot be paired with the unit.	The BT MODE of your external device is disabled.	Activate the BT MODE of your external device (refer to its user manual).
	The unit is not in pairing mode.	Press the PAIR button to make the unit visible to external BT devices.
After successfully establishing the BT connection, the music is not available.	The BT device does not support the A2DP-BT profile.	Use a BT-device that supports A2DP.
	The volume of the external BT device is set too low.	Adjust the volume on the external BT device.

DISPOSAL CONSIDERATIONS



If there is a legal regulation for the disposal of electrical and electronic devices in your country, this symbol on the product or on the packaging indicates that this product must not be disposed of with household waste. Instead, it must be taken to a collection point for the recycling of electrical and electronic equipment. By disposing of it in accordance with the rules, you are protecting the environment and the health of your fellow human beings from negative consequences. For information about the recycling and disposal of this product, please contact your local authority or your household waste disposal service.

DECLARATION OF CONFORMITY



Manufacturer:
Chal-Tec GmbH, Wallstrasse 16, 10179 Berlin, Germany.

Importer for Great Britain:
Berlin Brands Group UK Limited
PO Box 42
272 Kensington High Street
London, W8 6ND
United Kingdom

Hereby, Chal-Tec GmbH declares that the radio equipment type Rockstar Plus is in compliance with Directive 2014/53/EU. The full text of the EU declaration of conformity is available at the following internet address: use.berlin/10035746

For Great Britain: Hereby, Chal-Tec GmbH declares that the radio equipment type Rockstar Plus is in compliance with the relevant statutory requirements. The full text of the declaration of conformity is available at the following internet address: use.berlin/10035746

Chère cliente, cher client,

Toutes nos félicitations pour l'acquisition de ce nouvel appareil. Veuillez lire attentivement et respecter les instructions de ce mode d'emploi afin d'éviter d'éventuels dommages. Le fabricant ne saurait être tenu pour responsable des dommages dus au non-respect des consignes de sécurité et à la mauvaise utilisation de l'appareil. Scannez le QR-Code pour accéder à la dernière version du mode d'emploi et à d'autres informations concernant le produit :

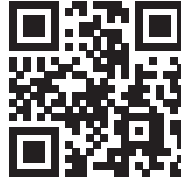

SOMMAIRE

Fiche technique	35
Consignes de sécurité	36
Contenu de l'emballage	37
Aperçu de l'appareil	38
Connexions	40
Utilisation	41
Nettoyage et entretien	46
Identification et résolution des problèmes	46
Informations sur le recyclage	49
Déclaration de conformité	49

FICHE TECHNIQUE

Numéro d'article	10035746
Alimentation	100-240 V ~ 50/60 Hz (DC: 12 V, 1,2 A)
Puissance de sortie	12 W 10 % THD
Température de fonctionnement	0-40 °C
Portée BT effective	10 m (en ligne droite)
BT fréquence	2402–2480 MHz
BT puissance de radiofréquence (max.)	-1,62 dBm

CONSIGNES DE SÉCURITÉ

Consignes générales

- **Foudre** - Si vous n'utilisez pas l'appareil pendant une longue période ou s'il y a de l'orage, débranchez la fiche de la prise et débranchez l'antenne de l'appareil. Cela évite d'endommager le produit à cause de la foudre et des surtensions.
- **Surcharge** - Ne surchargez pas les prises de courant, les rallonges ou les prises de courant, car cela pourrait provoquer un incendie ou une électrocution.
- **Corps étranger et insertion de liquides** - Ne glissez jamais d'objets d'aucune sorte à travers les ouvertures de l'appareil, car ils pourraient toucher des points de tension dangereux ou court-circuiter des éléments, ce qui pourrait provoquer un incendie ou une électrocution. Ne renversez jamais de liquides d'aucune sorte sur l'appareil.
- **Réparation et maintenance** - Ne tentez pas de réparer ce produit vous-même en vous exposant à des tensions dangereuses ou à d'autres risques en ouvrant ou en retirant les couvercles. Confiez toute la maintenance à un personnel qualifié.
- **Dégâts nécessitant une intervention de professionnel** - Débranchez la fiche de la prise et consultez un spécialiste qualifié si l'une des situations suivantes se produit :
 - a) Lorsque le câble secteur ou la fiche sont endommagés.
 - b) Lorsque des liquides ont été renversés ou que des objets sont tombés sur l'appareil.
 - c) Lorsque le produit a été exposé à la pluie ou à l'eau.
 - d) Lorsque le produit a fait une chute ou a été endommagé.
 - e) Lorsque le produit a des performances sensiblement réduites.
- **Pièces de rechange** - Si des pièces de rechange sont nécessaires, assurez-vous que l'entreprise spécialisée qui remplace les pièces n'utilise que des pièces de rechange approuvées par le fabricant ou qui ont les mêmes caractéristiques que la pièce d'origine. Le remplacement non autorisé peut entraîner un incendie, un choc électrique ou vous exposer à d'autres dangers.
- **Chaleur** - Ne placez pas l'appareil à proximité de sources de chaleur telles que des radiateurs, des grilles de chauffage, des poêles ou d'autres produits (y compris les amplificateurs).

Note: Cet appareil peut être utilisé par des enfants de 8 ans ou plus et des personnes ayant des capacités physiques, sensorielles et mentales limitées et / ou dénuées d'expérience et de connaissances, à condition d'avoir été instruits au fonctionnement de l'appareil par une personne responsable et d'en comprendre les risques associés.

CONTENU DE L'EMBALLAGE

- Chaîne karaoké (1x)
- Adaptateur secteur (1x)
- Câble RCA (1x)
- Micro filaire (1x)
- Mode d'emploi (1x)

APERÇU DE L'APPAREIL

Face avant

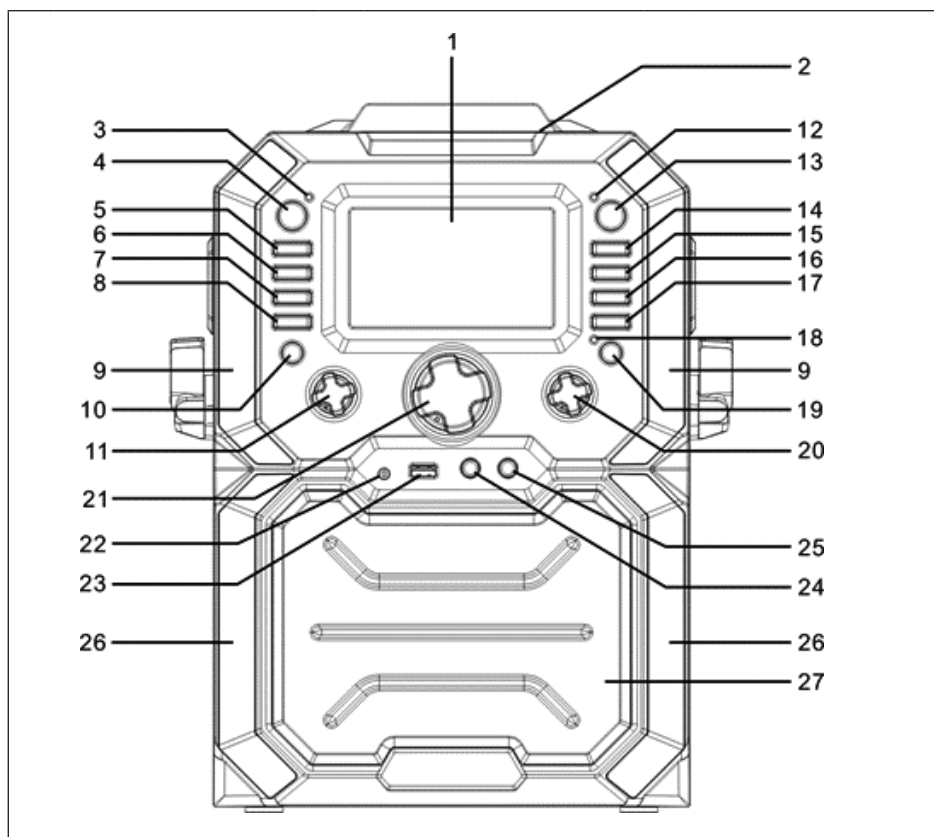

- | | | | | | |
|----|---------------------------|----|-------------------------------|----|--------------------------|
| 1 | Écran | 11 | Réglage volume du micro | 21 | Réglage volume principal |
| 2 | Compartiment CD | 12 | Témoin d'enregistrement | 22 | Prise AUX-IN |
| 3 | Affichage de la puissance | 13 | Touche d'enregistrement (REC) | 23 | Port USB |
| 4 | Marche/arrêt/mode | 14 | Mémorisation /répétition | 24 | Prise de micro 1 |
| 5 | Moniteur marche/arrêt | 15 | Saut de titre - (SKIP -) | 25 | Prise de micro 2 |
| 6 | AVC marche/arrêt | 16 | Saut de titre + (SKIP +) | 26 | Lumières LED décoratives |
| 7 | Écho + | 17 | Stop | 27 | Grille métallique |
| 8 | Écho - | | | | |
| 9 | Lumières LED décoratives | 19 | Appairer / Lecture / Pause | | |
| 10 | Mode lumineux | 20 | Réglage de la balance | | |

Dos de l'appareil

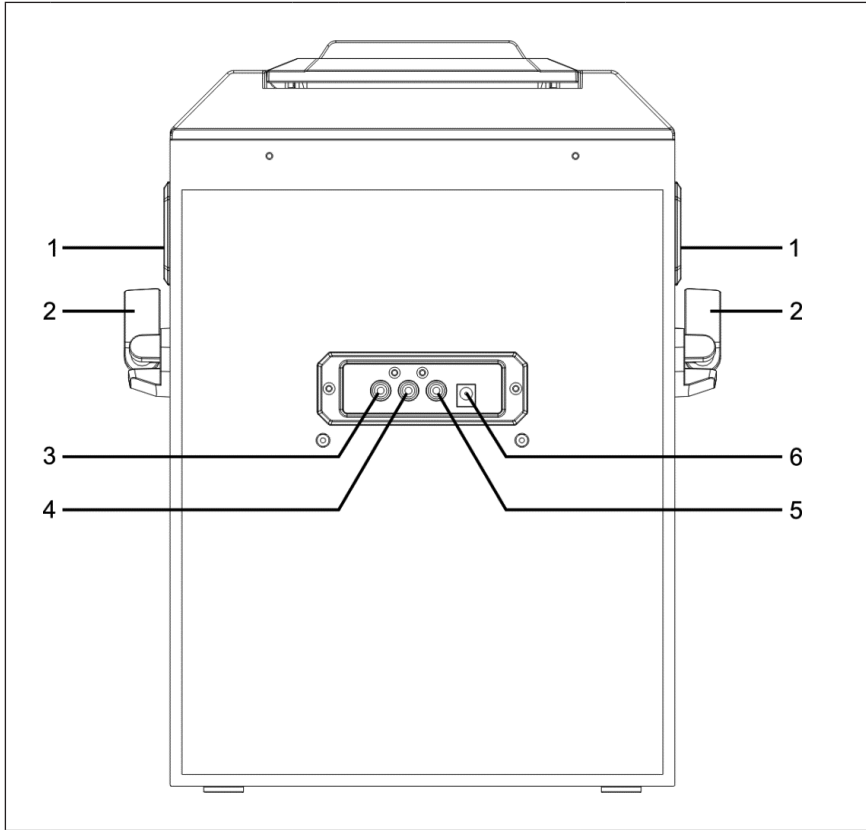

- | | | | | | |
|---|------------------|---|------------------|---|-------------------------------|
| 1 | Poignée | 3 | Sortie Vidéo | 5 | Sortie audio (L) |
| 2 | Support de micro | 4 | Sortie audio (R) | 6 | Prise de l'adaptateur secteur |

CONNEXIONS

Branchement du micro

Vous pouvez connecter le micro à la prise MIC 1 (24) et à la prise MIC 2 (25).

Remarque : Ne faites pas tomber le micro car cela pourrait endommager celui-ci ou l'enceinte. Ne tordez pas et ne pliez pas le câble du micro, car cela pourrait l'endommager.

Pour connecter l'appareil à un téléviseur

Pour lire la vidéo, les paroles et l'audio sur votre téléviseur, vous devez suivre les étapes ci-dessous :

1. Connectez le connecteur du câble vidéo RCA (jaune) à la sortie vidéo (1) et les câbles audio (blanc et rouge) à la sortie audio (2 et 3) à l'arrière de l'appareil.
2. Connectez l'autre extrémité du câble RCA (jaune) à l'entrée vidéo et les câbles audio (blanc et rouge) à l'entrée audio de votre téléviseur.

REMARQUES :

- Cet appareil peut être utilisé avec ou sans téléviseur. Cependant, il est recommandé d'utiliser l'appareil avec un téléviseur pour que toutes les fonctions soient disponibles.
 - Pour plus d'informations sur l'utilisation du téléviseur, lisez son mode d'emploi.
 - Vous devez utiliser un fichier CD +G ou MP3 +G pour que les paroles puissent s'afficher à l'écran.
-

Branchement sur le secteur

Insérez la fiche d'alimentation dans une prise de 240 V ~ 50 Hz.

Remarque : Insérez la fiche d'alimentation dans la prise uniquement après avoir effectué toutes les connexions.

UTILISATION

Prise Line-IN

1. Appuyez sur le bouton ON / OFF (4) pour allumer l'appareil.
2. Branchez la fiche du câble audio 3,5 mm (non fourni) dans la prise AUX-IN (19) de l'appareil.
3. Appuyez sur MODE (4) à l'avant de l'appareil pour passer en mode AUX-IN.
4. Contrôlez l'appareil depuis l'appareil externe connecté.

Lumières Disco

3 modes de lumière sont disponibles :



- **Mode lumière 1:** Lorsque vous parlez ou chantez dans le micro, l'appareil synchronise la lumière en conséquence.
- **Mode lumière 2:** L'appareil s'allume dans des couleurs et des motifs aléatoires.
- **Mode lumière 3:** les effets de lumière sont désactivés.

REMARQUE : Lorsque l'appareil est allumé, le mode lumière 1 est automatiquement activé. Appuyez une fois sur LIGHT MODE (10) pour passer en mode lumière 2. Appuyez à nouveau sur la touche pour désactiver les effets de lumière.

Lecture de CD

1. Pour allumer l'appareil, appuyez sur la touche MARCHÉ / ARRÊT (6).
2. Ouvrez le compartiment CD et insérez un CD (avec des fichiers standard ou MP3 + G) ou CD + G et appuyez doucement dessus sur l'axe central. Puis fermez le compartiment CD.

<p>Qu'est-ce qu'un CD+G ?</p>	<p>Un CD + G (CD + Graphics) est le format standard de la plupart des CD de karaoké, avec les paroles affichées à l'écran.</p>
<p>Qu'est-ce qu'un fichier MP3+G ?</p>	<p>Le fichier MP3 + G est le dernier format de musique karaoké qui utilise la taille réduite des fichiers MP3. Les paroles s'affichent à l'écran.</p>

3. Appuyez plusieurs fois sur MODE (4) pour sélectionner le mode CDG / CD. L'écran affiche „CD“. Pendant que l'appareil parcourt le CD, l'écran affiche „CD Reading“ en clignotant. Dès que le CD est lu, le nombre total de titres se trouvant sur le CD s'affiche à l'écran.
4. Pour démarrer la lecture, appuyez sur Lecture / Pause (19). Si vous avez inséré un fichier CD + G, l'image et les paroles s'affichent sur l'écran du téléviseur (si l'appareil est connecté au téléviseur).
5. Réglez le volume sur la commande de volume principale (21).
6. Connectez un (ou deux) micro (s) à la prise de micro (24 ou 25). Glissez le bouton d'alimentation du micro en position „marche“.
7. Réglez le volume du micro sur la commande de volume du micro (11). Cela modifie le volume de tous les micros utilisés.
8. Appuyez sur Echo +/- (7 ou 8) pour donner à votre voix un effet de réverbération (du niveau 00 au niveau 08).
9. Tournez la commande de balance (20) pour régler les effets audio. Cette fonction ne peut s'appliquer qu'aux morceaux avec les voix enregistrées séparément.
10. Appuyez sur la touche A.V.C. (6) pour baisser le volume de la voix principale et la couvrir avec votre propre voix en chantant dans le micro. Cette fonction ne peut s'appliquer qu'aux morceaux avec les voix enregistrées séparément.
11. Fonction répétition
 - Appuyez une fois sur la touche de répétition (14) pour répéter le morceau sélectionné en boucle. L'icône  apparaît à l'écran.
 - Appuyez deux fois sur la touche de répétition (14) pour répéter toutes les chansons du CD. L'icône  apparaît à l'écran.
 - Appuyez trois fois sur la touche de répétition (14) pour annuler la fonction de répétition. L'icône [X] apparaît sur l'écran. 

REMARQUES :

- N'insérez que des CD dans le compartiment CD, car les corps étrangers peuvent l'endommager.
 - Si aucun CD n'est inséré, l'écran affiche „no“.
 - Si l'appareil est connecté à un téléviseur ou à une autre source audio, réglez le volume sur le téléviseur ou la source audio correspondante.
-

Lecture par USB





1. Pour allumer l'appareil, appuyez sur MARCHE / ARRÊT (4).
2. Insérez une clé USB dans le port USB (23) de l'appareil.
3. Appuyez plusieurs fois sur la touche MODE (4) pour accéder au mode USB. L'écran affiche „USB”. Tant que la clé USB est en cours de lecture, l'écran affiche „USB READING” en clignotant. Le nombre total de pistes de la clé USB s'affiche ensuite à l'écran.
4. Appuyez sur PLAY / PAUSE (19) pour démarrer la lecture. Lorsque vous écoutez un fichier MP3+G, l'image et les paroles s'affichent à l'écran (sous réserve que l'écran soit connecté).

REMARQUES:

- Le titre et le dossier s'affichent à l'écran. Pour choisir le titre que vous souhaitez lire, appuyez sur les touches SKIP +/- (15 ou 16).
-

5. Réglez le volume avec la touche MASTER VOL (21).
-

REMARQUE : Si l'appareil est connecté à un téléviseur ou à une autre source audio, réglez le volume sur le téléviseur ou la source audio correspondante.

6. Branchez les micros et glissez l'interrupteur MARCHE/ARRÊT du micro sur la position „ON”.
7. Réglez le volume du micro avec la commande MIC VOL. Cela modifie le volume des deux micros.
8. Appuyez sur les touches ECHO -/+ pour donner à votre voix un effet de réverbération (du niveau 00 au niveau 08).
9. RÉPÉTITION (REPEAT) :
 - Appuyez une fois sur la touche de répétition pour lire en boucle le morceau sélectionné. L'icône  apparaît à l'écran.
 - Appuyez deux fois sur répétition pour répéter le dossier sélectionné. L'icône  apparaît à l'écran.
 - Appuyez trois fois sur répétition pour répéter toutes les chansons du CD. L'icône  apparaît à l'écran.
 - Appuyez quatre fois sur répétition pour quitter la fonction de répétition annulée. L'icône  apparaît sur l'écran.
10. PAUSE:
 - Pour mettre en pause la lecture, appuyez sur PLAY/PAUSE (19). Le témoin PLAY/PAUSE clignote pendant la pause.
 - Appuyez à nouveau sur PLAY/PAUSE (19) pour reprendre la lecture.
11. Pour arrêter la lecture, appuyez sur la touche STOP (17).
12. Pour éteindre l'appareil, appuyez sur MARCHE/ARRÊT (4).

Fonction BT

Suivez les étapes ci-dessous pour coupler un appareil BT externe :

1. Allumez l'appareil en appuyant sur la touche MARCHE / ARRÊT (4).
2. Pour choisir le mode BT, appuyez plusieurs fois sur la touche MODE (4). L'écran affiche „BLUETOOTH“. L'appareil recherche automatiquement les appareils précédemment connectés en BT (si d'autres appareils externes BT ont déjà été appairés). Si aucun appareil n'a encore été connecté, passez à l'étape suivante.

REMARQUE : Appuyez longuement sur la touche PAIR (16) pour déconnecter tous les appareils et appairer un nouvel appareil.

3. Activez la fonction BT de votre appareil externe. Ouvrez la liste des appareils et choisissez „Rockstar Plus“.

REMARQUE : Vous trouverez de plus amples informations sur l'utilisation de la fonction BT de l'appareil externe dans son mode d'emploi.

4. Le témoin BT s'allume en permanence et un signal retentit.

REMARQUES :

- Si vous êtes invité à saisir un mot de passe lors de l'établissement de la connexion BT, saisissez „0000“.
 - Avec certains appareils BT, vous devrez aussi sélectionner „Utiliser comme appareil audio“ ou quelque chose de similaire une fois le couplage réussi.
 - Si la connexion BT est perdue après le couplage, réduisez la distance entre les deux appareils. La distance entre l'appareil BT et le système de karaoké ne doit pas dépasser 10 mètres.
-

5. Démarrez la lecture sur l'appareil BT. Pendant la lecture, appuyez sur PLAY/PAUSE (16) pour interrompre la lecture.
6. Pour sélectionner la piste suivante ou précédente, appuyez sur les touches SKIP +/- (17).

Fonction enregistrement

1. Appuyez sur la touche REC (13) pour enregistrer votre chant et votre musique. L'enregistrement démarre et le témoin REC (12) s'allume en continu.
2. Pour terminer l'enregistrement, appuyez à nouveau sur REC (13). Le témoin REC (12) s'éteint.
3. Les fichiers enregistrés sont sauvegardés sur USB.
4. Pour écouter les fichiers enregistrés, sélectionnez le mode USB avec MODE (4). Utilisez les touches SKIP +/- (15 ou 16) pour sélectionner le fichier enregistré que vous souhaitez lire.
5. Appuyez sur PLAY/PAUSE pour lire la piste sélectionnée.

REMARQUE : La fonction d'enregistrement est disponible dans les modes suivants: BT, AUX et CD. Seuls les titres au format CD, CD-R, CD-RW et CD + G peuvent être enregistrés en mode CD. Le format MP3 n'est pas disponible pour le mode CD.

Fonction mémorisation (PROGRAM)

1. En mode d'arrêt, appuyez sur la touche Enregistrer/Répéter (14). L'écran affiche „P01”. Le premier titre peut maintenant être enregistré.
2. Utilisez les touches Skip +/- (15 ou 16) pour sélectionner la première piste.
3. Appuyez à nouveau sur Enregistrer / Répéter (14) pour confirmer.
4. Vous pouvez répéter les étapes ci-dessus pour un maximum de 20 pistes. Pour démarrer la lecture, appuyez sur Lecture / Pause (19).

NETTOYAGE ET ENTRETIEN

- Avant de nettoyer l'appareil, éteignez-le et débranchez la fiche de la prise.
- Si l'appareil est poussiéreux, essuyez-le avec un chiffon doux et sec.
- Nettoyez l'appareil avec un chiffon doux.
- N'utilisez pas de cire, de sprays de polissage ou de produits de nettoyage agressifs pour le nettoyage.



ATTENTION

Risque de choc électrique ! Pendant le nettoyage, assurez-vous qu'aucune eau ou autre liquide ne pénètre à l'intérieur de l'appareil.

IDENTIFICATION ET RÉOLUTION DES PROBLÈMES

Avant de contacter le service client, consultez les conseils de dépannage du tableau.

Problème	Cause possible	Possibilité de solution
L'appareil ne fonctionne pas	L'appareil est éteint.	Allumez l'appareil avec le bouton ON / OFF.
	Le câble secteur est mal branché.	Assurez-vous que le cordon d'alimentation est correctement connecté à l'arrière du produit.
	La prise est hors service.	Utilisez une autre prise.
Pas de son	Le volume est réglé au minimum.	Réglez le volume avec la commande MASTER VOL.
	Vous avez sélectionné une mauvaise fonction.	Utilisez le bouton MODE pour sélectionner la fonction correcte.
	Vous utilisez un appareil externe.	Augmentez le volume sur le périphérique externe.

Problème	Cause possible	Possibilité de solution
Pas de son lorsque l'appareil est branché au téléviseur.	Le son du téléviseur est coupé ou réglé trop bas.	Réglez le volume sur le téléviseur.
	La source correcte n'a pas été sélectionnée sur le téléviseur.	Sélectionnez la bonne source (généralement AV).
Les paroles ne s'affichent pas à l'écran.	La fiche vidéo n'est pas insérée correctement.	Insérez correctement la fiche vidéo.
	La mauvaise source a été sélectionnée sur le téléviseur.	Sélectionnez la bonne source (généralement AV).
	Le fichier / la piste en cours de lecture ne contient pas de paroles.	Seuls les fichiers contenant des paroles peuvent en afficher sur le téléviseur.
	La fonction AUX-IN ou BT est utilisée.	Rien ne s'affiche sur l'écran du téléviseur en mode AUX IN ou BT. Utilisez un autre mode pour afficher les paroles.
Pas de son au micro.	Le micro n'est pas correctement branché à l'un des ports de micro.	Assurez-vous que le micro est correctement branché à la prise MIC 1 ou MIC 2.
	Le micro est éteint.	Faites glisser l'interrupteur MARCHE / ARRÊT du microphone sur la position MARCHE.
	Le volume du micro est trop bas.	Réglez le volume du micro avec la commande MIC VOL.
	Le volume Master est trop bas.	Réglez le volume avec la commande MASTER VOL.
Les fichiers USB ne sont pas lus.	Le fichier USB est endommagé.	Remplacez le fichier.
	Le format de fichier ne peut pas être lu par l'appareil.	Utilisez des fichiers aux formats compatibles.
	La clé USB n'est pas prise en charge par l'appareil.	Utilisez une autre clé USB.

Problème	Cause possible	Possibilité de solution
Impossible d'appairer un appareil externe.	La fonction BT de votre appareil externe est désactivée.	Activez la fonction BT de votre appareil externe (voir son mode d'emploi).
	L'appareil n'est pas en mode de couplage.	Appuyez sur le bouton PAIR pour rendre l'appareil visible aux appareils BT externes.
La musique n'est pas disponible après établissement de la connexion BT.	L'appareil BT ne prend pas en charge le profil A2DP-BT.	Utilisez un appareil BT prenant en charge A2DP.
	Le volume de l'appareil BT externe est réglé trop bas.	Réglez le volume sur l'appareil BT externe.

INFORMATIONS SUR LE RECYCLAGE



S'il existe une réglementation pour l'élimination ou le recyclage des appareils électriques et électroniques dans votre pays, ce symbole sur le produit ou sur l'emballage indique que cet appareil ne doit pas être jeté avec les ordures ménagères. Vous devez le déposer dans un point de collecte pour le recyclage des équipements électriques et électroniques. La mise au rebut conforme aux règles protège l'environnement et la santé de vos semblables des conséquences négatives. Pour plus d'informations sur le recyclage et l'élimination de ce produit, veuillez contacter votre autorité locale ou votre service de recyclage des déchets ménagers.

DÉCLARATION DE CONFORMITÉ

**Fabricant :**

Chal-Tec GmbH, Wallstraße 16, 10179 Berlin,
Allemagne.

Importateur pour la Grande Bretagne :

Berlin Brands Group UK Limited
PO Box 42
272 Kensington High Street
London, W8 6ND
United Kingdom

Le soussigné, Chal-Tec GmbH, déclare que l'équipement radioélectrique du type Rockstar Plus est conforme à la directive 2014/53/UE. Le texte complet de la déclaration UE de conformité est disponible à l'adresse internet suivante : use.berlin/10035746

Estimado cliente:

Le felicitamos por la adquisición de este producto. Lea atentamente el siguiente manual y siga cuidadosamente las instrucciones de uso con el fin de evitar posibles daños. La empresa no se responsabiliza de los daños ocasionados por un uso indebido del producto o por haber desatendido las indicaciones de seguridad. Escanee el código QR para obtener acceso al manual de usuario más reciente y otra información sobre el producto:



ÍNDICE

Datos técnicos	51
Indicaciones de seguridad	52
Contenido del envío	53
Descripción del aparato	54
Conexiones	56
Funcionamiento	57
Limpieza y cuidado	62
Solución de problemas y corrección de errores	62
Indicaciones sobre la retirada del aparato	65
Declaración de conformidad	65

DATOS TÉCNICOS

Número de artículo	10035746
Fuente de alimentación	100-240 V ~ 50/60 Hz (DC: 12 V, 1,2 A)
Potencia de salida	12 W 10 % THD
Temperatura de funcionamiento	0-40 °C
Alcance del BT	10 m (línea)
BT frecuencia	2402–2480 MHz
BT potencia de radiofrecuencia (max.)	-1,62 dBm

INDICACIONES DE SEGURIDAD

Indicaciones generales

- **Relámpago** - Si no va a utilizar el aparato durante un periodo largo de tiempo o si hay una tormenta eléctrica, desenchufe el aparato de la toma de corriente y desconecte el conector de antena. De este modo, protegerá el aparato de los daños que pueden ocasionar relámpagos y la sobretensión.
- **Sobrecarga** - No sobrecargue las tomas de corriente, cables alargadores o tomas de corriente integradas para evitar el riesgo de un incendio o de descarga eléctrica.
- **Objetos extraños y entrada de líquido** - No introduzca objetos de ningún tipo en las ranuras del aparato, ya que podría tocar elementos con voltajes peligrosos o piezas salientes que podrían causar un incendio o una descarga eléctrica. No derrame líquido de ningún tipo sobre el aparato.
- **Reparación y mantenimiento** - No intente reparar el aparato usted mismo, ya que si abre o retira las cubiertas, podría provocar una tensión peligrosa u otro riesgo. Contacte con un servicio técnico para su reparación.
- **Daños que requieren una reparación** - Desconecte el enchufe de la toma de corriente y póngase en contacto con un servicio técnico cualificado si:
 - a) El cable de alimentación o el enchufe está dañado.
 - b) Se ha derramado líquido o se ha caído un objeto en el interior del aparato.
 - c) El producto ha estado expuesto a la lluvia o agua.
 - d) Se ha dejado caer el producto o está dañado.
 - e) El rendimiento del producto ha disminuido considerablemente.
- **Piezas de repuesto** - Si necesita piezas de repuesto, asegúrese de que el técnico que cambiará las piezas utiliza solamente las piezas de recambio originales del fabricante o piezas con las mismas características que las piezas originales. Las piezas no autorizadas pueden provocar incendios, descargas eléctricas y otros riesgos.
- **Calor** - No instale el aparato cerca de las fuentes de calor como radiadores, calentadores, hornos u otros aparatos similares (incluidos amplificadores).

Nota: Este aparato puede ser utilizado por niños mayores de 8 años y personas con discapacidades físicas, sensoriales y mentales y/o con falta de experiencia y conocimientos, siempre y cuando hayan sido instruidos sobre el uso del aparato y comprendan los peligros y riesgos asociados.

CONTENIDO DEL ENVÍO

- Equipo de karaoke (1x)
- Adaptador de alimentación (1x)
- Cable RCA (1x)
- Micrófono con cable (1x)
- Manual de instrucciones (1x)

DESCRIPCIÓN DEL APARATO

Parte delantera

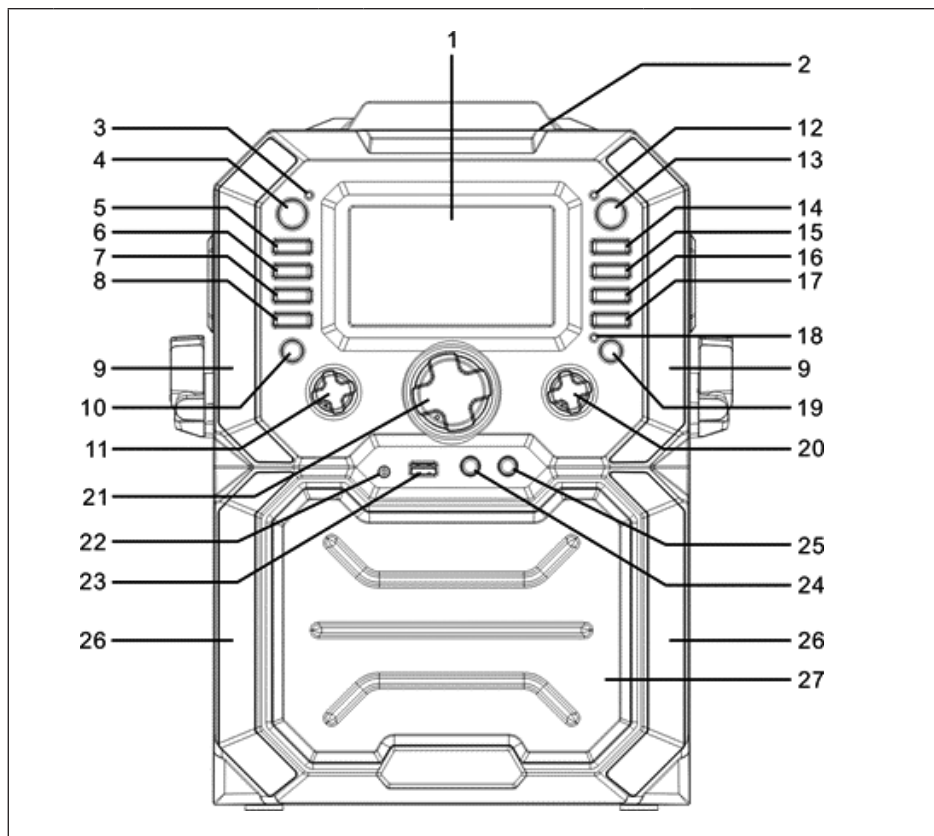

- | | | | | | |
|----|-------------------------|----|---------------------------------------|----|---------------------------|
| 1 | Pantalla | 11 | Control volumen micrófono | 21 | Control volumen principal |
| 2 | Compartimento del CD | 12 | Indicador de grabación | 22 | Conector AUX-IN |
| 3 | Indicador de potencia | 13 | Botón de grabación (REC) | 23 | Conector USB |
| 4 | On/Off/Modo | 14 | Guardar/Repetición | 24 | Conector micrófono 1 |
| 5 | Monitor on/off | 15 | Saltar - (SKIP -) | 25 | Conector micrófono 2 |
| 6 | AVC on/off | 16 | Saltar + (SKIP +) | 26 | Luz de decoración LED |
| 7 | Eco + | 17 | Botón de parada | 27 | Rejilla de metal |
| 8 | Eco - | 18 | Indicador de BT | | |
| 9 | Luces LED de decoración | 19 | Emparejamiento/
Reproducción/Pausa | | |
| 10 | Modo de luz | 20 | Control del balance | | |

Parte trasera

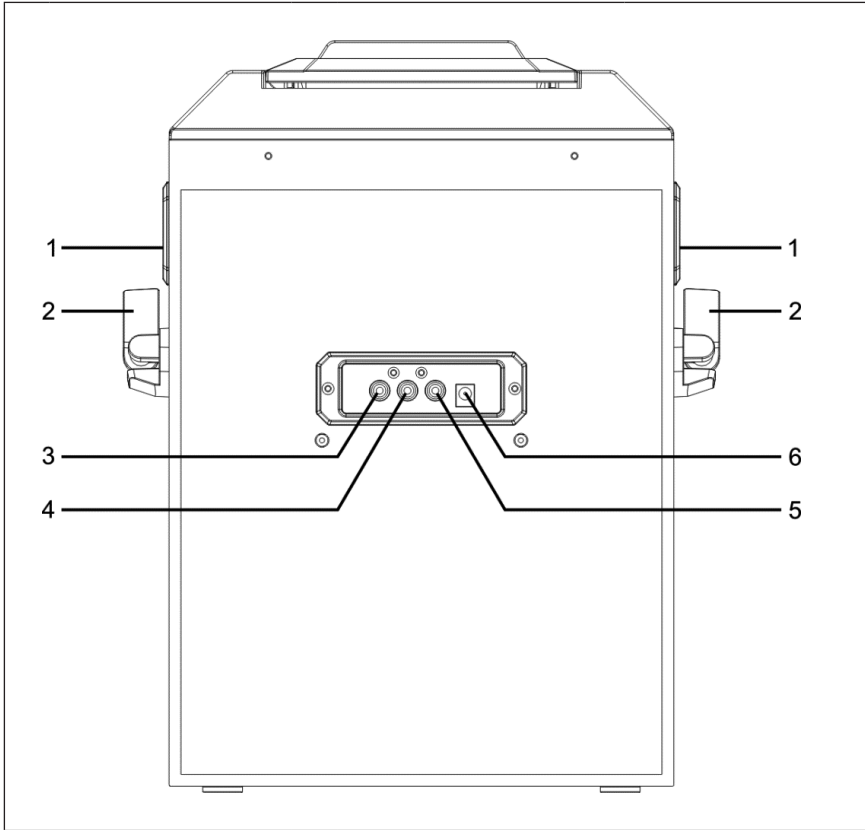

- | | | | | | |
|---|-----------------------|---|-------------------------|---|-----------------------------------|
| 1 | Asa | 3 | Salida de Video | 5 | Salida de audio (Izda.) |
| 2 | Soporte del micrófono | 4 | Salida de audio (Dcha.) | 6 | Conexión a fuente de alimentación |

CONEXIONES

Conectando el micrófono

Puede conectar el micrófono a los conectores MIC 1 (20) y MIC 2 (21).

Nota: No deje caer el micrófono ya que esto puede dañar el micrófono o el altavoz. No tuerza ni doble el cable del micrófono, ya que puede dañarlo.

Conectando la unidad a un televisor

Para reproducir vídeo, letras y audio en tu TV, debes seguir los siguientes pasos:

1. Conecte el cable de vídeo RCA (amarillo) al terminal de salida de vídeo (1) y los cables de audio (blanco y rojo) al terminal de salida de audio (4 y 5) en la parte posterior de la unidad.
2. Conecte el otro extremo del cable RCA (amarillo) a la entrada de vídeo y los cables de audio (blanco y rojo) a la entrada de audio de su televisor.

NOTAS :

- Este dispositivo puede ser usado con o sin un televisor. Sin embargo, se recomienda que el dispositivo se utilice junto con una TV para que todas las funciones puedan ser utilizadas.
- Con respecto al uso de la televisión, lea las instrucciones de funcionamiento.
- Para que la letra se muestre en la pantalla se puede utilizar un CD+G o un MP3+G.

Conexión de la alimentación

Inserte el enchufe en una toma de corriente de 240 V~ 50 Hz.

Nota: No conecte el enchufe en la toma de corriente hasta que se hayan realizado todas las conexiones.

FUNCIONAMIENTO

Conector AUX-IN

1. Presione el botón ON/OFF (4) para encender la unidad.
2. Enchufe el conector del cable de audio de 3,5 mm (no incluido) en el conector AUX-IN (19) de la unidad.
3. Presione el botón MODE (4) en el frente de la unidad para cambiar al modo AUX-IN.
4. Opere la unidad desde el dispositivo de audio externo conectado.

Luces de discoteca

Hay 3 modos de luz diferentes disponibles:



- **Modo de luz 1:** Cuando hablas o cantas en el micrófono, el dispositivo sincroniza la luz para que coincida.
- **Modo de luz 2:** El dispositivo se ilumina en colores y patrones aleatorios.
- **Modo de luz 3:** Los efectos de luz están desactivados.

NOTA: Cuando se enciende la unidad, el modo de luz 1 se activa automáticamente. Pulse el botón LIGHT MODE (10) una vez para cambiar al modo de luz 2. Si presiona el botón de nuevo, los efectos de la luz se desactivan.

Reproducción de CD

1. Presione el botón ON/OFF (6) para encender el dispositivo.
2. Abra la bandeja de CD e inserte un CD (con archivos estándar o archivo MP3+G) o un CD+G y presiónelo suavemente en el eje central. Entonces cierre la bandeja de CD.

¿Qué es un CD+G?	Un CD+G (CD+Gráficos) es el formato estándar para la mayoría de los CDs de karaoke donde las palabras aparecen en la pantalla.
¿Qué es un archivo MP3+G?	El archivo MP3+G es el último formato de música de karaoke, que utiliza el pequeño tamaño de los archivos MP3. Las palabras se muestran en la pantalla.

3. Presione el botón MODE (4) varias veces para seleccionar el modo CDG/CD La pantalla mostrará „Cd“. Durante la lectura „---“ parpadea en la pantalla. Una vez que se ha leído el CD, el número total de pistas del CD se muestra en la pantalla.
4. Presione el botón PLAY/PAUSE para iniciar la reproducción (19). Si ha insertado un CD+G, la imagen y la letra se muestran en la pantalla del televisor (si está conectado al televisor). Cuando se inserta un CD+G, el indicador de CDG se ilumina en la pantalla.
5. Ajuste el volumen con el control MASTER VOL (21)
6. Conecte uno o dos micrófonos al MIC 1 (24) o MIC 2 (25) y deslice el interruptor de encendido y apagado en el el micrófono a la posición „ON“.
7. Ajuste el volumen del micrófono deseado con el control MIC VOL (11). Esto afecta al volumen de ambos micrófonos.
8. Presione el botón ECHO -/+ (7 U 8) para añadir un efecto de reverberación a su voz (del nivel 00 al nivel 08).
9. Gire el control de balance (20) para ajustar los efectos de sonido. Esta función sólo se puede utilizar en canciones en las que las voces están grabadas por separado.
10. Cuando presione el botón A.V.C. (6), la voz principal se vuelve más suave y es superpuesta por tu propia voz cuando cantas una canción con el micrófono. Esta función sólo se puede utilizar con las canciones en las que las voces se han grabado y descargado por separado.
11. Función de repetición
 - Si se pulsa una vez el botón de repetición (14), la canción seleccionada se repite en un bucle continuo. El símbolo  aparece en la pantalla.
 - Si presionas el botón de repetición (14) dos veces, se repetirán todas las canciones del CD. El símbolo  aparece en la pantalla.
 - Presione el botón de repetición (14) tres veces para cancelar la función de repetición.
 - La función de repetición se cancela. El símbolo  aparece en la pantalla.

NOTAS :

- Sólo inserte los CD en la bandeja de CD, ya que cuerpos extraños pueden dañarla.
 - Si no se inserta un CD, la pantalla muestra „no“.
 - Cuando la unidad está conectada a un televisor u otra fuente de audio, ajuste el volumen del televisor o de la fuente de audio.
-

Reproducción USB





1. Presione el botón ON/OFF (4) para encender el dispositivo.
2. Inserte una memoria USB en el puerto USB (23) del aparato.
3. Presione el botón MODE (4) varias veces para entrar en el modo USB. En la pantalla aparece „USB“. Mientras se lee la memoria USB, “USB READING” parpadeará en la pantalla. Entonces la pantalla mostrará el número total de pistas en la memoria USB.
4. Presione el botón PLAY/PAUSE (19) para iniciar la reproducción. Cuando se reproduce un archivo MP3+G, la imagen y la letra se muestran en la pantalla del televisor (si está conectado al televisor).

NOTAS:

- En la pantalla se muestran las pistas y carpetas. Para seleccionar el título que desea reproducir, pulse el botón SKIP-/+ (15 o 16).
-

5. Ajuste el volumen con el control MASTER VOL (21).
-

NOTA: Si la unidad está conectada a un televisor o a otra fuente de audio, ajuste el volumen del televisor o de la fuente de audio.

6. Conecte los micrófonos al conector y deslice el interruptor ON/OFF del micrófono a la posición “ON”.
7. Ajuste el volumen del micrófono deseado con el control MIC VOL. Esto afectará al volumen de ambos micrófonos.
8. Presione los botones ECHO -/+ para añadir un efecto de reverberación a su voz (de nivel 00 a nivel 08)
9. REPETIR (REPEAT):
 - Si presiona el botón REPEAT una vez durante la reproducción, la canción seleccionada se repetirá en un bucle continuo. El indicador  aparece en la pantalla.
 - Si presiona el botón REPEAT dos veces durante la reproducción, la carpeta seleccionada se repetirá en un bucle continuo. El indicador  aparece en la pantalla.
 - Si presiona el botón REPEAT tres veces durante la reproducción, se repetirá en un bucle continuo todas las canciones del CD. El indicador  aparece en la pantalla.
 - Si presiona el botón REPEAT cuatro veces durante la reproducción, se interrumpe el modo de repetición. El indicador  aparece en la pantalla.

10. PAUSE:
 - Presione el botón PLAY/PAUSE (19) para hacer una pausa durante la reproducción. El indicador de REPRODUCCIÓN/PAUSA parpadeará durante la pausa.
 - Presione el botón PLAY/PAUSE (19) de nuevo para reanudar la reproducción.
11. Presione el botón STOP (17) para detener la reproducción.
12. Presione el botón ON/OFF (4) para apagar la unidad.

La función de BT

Para emparejar un dispositivo BT externo, proceda de la siguiente manera:

1. Presione el botón ON/OFF (4) para encender el dispositivo.
2. Para seleccionar el modo BT, presione la FUNCIÓN-(4). "BLUETOOTH" aparece en la pantalla. El dispositivo busca automáticamente los dispositivos de BT previamente conectados (si los dispositivos de BT externos fueron emparejados previamente). Si no hay dispositivos conectados previamente, continúe con el siguiente paso.

NOTA: Si presiona el botón PAIR (16) durante mucho tiempo, todos los dispositivos conectados se desconectarán para poder emparejar un nuevo dispositivo.

3. Active la función BT de su dispositivo externo. Abra la lista de dispositivos y seleccione „Rockstar Plus“.

NOTA : Para más instrucciones sobre cómo utilizar la función BT del dispositivo externo, consulte su manual de usuario.

4. El indicador de BT se ilumina permanentemente y suena una señal.

NOTAS:

- Si está usando la conexión BT y le solicitan contraseña, introduzca lo siguiente para establecer una conexión"0000".
 - Con algunos dispositivos BT, después de un emparejamiento exitoso se requiere aceptar su „uso como dispositivo de audio“ o similar.
 - Si la conexión BT se desconecta después del emparejamiento, reduzca la distancia entre los dos dispositivos. La distancia entre el dispositivo BT y el sistema de karaoke no debe exceder los 10 metros.
-

5. Inicie la reproducción en el dispositivo BT. Durante la reproducción, presione el botón PLAY/PAUSE (16) para detener la reproducción.
6. Presione los botones SKIP -/+ (17) para seleccionar la pista siguiente o anterior.

Función de grabación

1. Presione el botón REC (13) para grabar sus voces y música. La grabación comienza y el indicador REC (12) se enciende continuamente.
2. Cuando quiera detener la grabación, pulse de nuevo el botón REC (13). El indicador REC (12) se apaga.
3. Los archivos grabados se almacenan en el USB.
4. Para escuchar los archivos grabados, seleccione el archivo deseado con el botón MODE (4) para seleccionar el modo USB. Seleccione el archivo grabado que desea reproducir con los botones SKIP +/- (15 o 16).
5. Presione el botón PLAY/PAUSE para reproducir la pista seleccionada.

NOTA: La función de grabación está disponible en los siguientes modos: BT, AUX y CD. Sólo las pistas en formato CD, CD-R, CD-RW y CD+G pueden ser grabadas en el modo CD. El formato MP3 no está disponible para el modo CD.

Función de memoria (PROGRAM)

1. En el modo reposo, presione el botón Guardar/repetir (14). En la pantalla aparecerá „P01“. La primera pista puede ser almacenada ahora.
2. Seleccione el primer título con las teclas SKIP -/+ (15 o 16).
3. Presione el botón REPEAT/PROG (14) de nuevo para confirmar.
4. Los pasos anteriores pueden repetirse hasta en 20 pistas. Presione el botón PLAY/PAUSE (19) para iniciar la reproducción.

LIMPIEZA Y CUIDADO

- Antes de limpiar, apague la unidad y desenchufe el cable de alimentación de la toma de corriente.
- Si la unidad está polvorienta, límpiela con un paño suave y seco.
- Limpie la unidad con un paño suave.
- No use cera, aerosoles para pulir o agentes de limpieza agresivos.



ATENCIÓN

¡Riesgo de descarga eléctrica! Durante la limpieza, asegúrese de que no entre agua u otros líquidos en el interior del dispositivo.

SOLUCIÓN DE PROBLEMAS Y CORRECCIÓN DE ERRORES

Antes de ponerse en contacto con el servicio de atención al cliente, compruebe los consejos para la resolución de problemas que figuran en la tabla.

Problema	Posible causa	Posible solución
El dispositivo no funciona	El dispositivo está apagado.	Encienda el dispositivo con el botón ON/OFF.
	El cable de alimentación no está conectado correctamente.	Asegúrese de que el cable de alimentación esté bien conectado a la parte posterior de la unidad.
	El enchufe está roto	Utilice otro enchufe
No hay sonido	El control de volumen está en el ajuste mínimo.	Ajuste el volumen con el control MASTER VOL-.
	Se selecciona la función incorrecta.	Presione el botón FUNCTION para seleccionar la función correcta.
	Se está utilizando un dispositivo externo.	Aumente el volumen del dispositivo externo.

Problema	Posible causa	Posible solución
No hay sonido cuando se conecta a la TV.	El sonido de la televisión está silenciado o demasiado bajo.	Ajusta el volumen del televisor.
	La fuente correcta no se selecciona en la televisión.	Seleccione la fuente correcta (generalmente AV).
La letra no aparece en la pantalla del televisor.	El conector de vídeo no está conectado correctamente.	Inserte el enchufe del video correctamente.
	Se selecciona la fuente equivocada en la televisión.	Seleccione la fuente correcta (generalmente AV).
	El archivo/pista que se está reproduciendo no contiene letras.	Sólo los archivos que contengan letras de canciones serán mostrados en la TV.
	Se utiliza la función AUX IN o BT.	En el modo AUX IN o BT, no se muestra nada en la pantalla del televisor. Utilice otro modo para mostrar la letra.
El micrófono no suena	El micrófono no está conectado correctamente al conector.	Asegúrese de que el micrófono esté correctamente conectado al conector MIC 1 o MIC 2.
	El micrófono está apagado.	Deslice el interruptor de encendido y apagado del micrófono a la posición "ON".
	El volumen del micrófono está demasiado bajo.	Ajuste el volumen del micrófono con el control MIC VOL.
	El volumen maestro está demasiado bajo.	Ajuste el volumen con el botón MASTER VOL.

Problema	Posible causa	Posible solución
Los archivos USB no se reproducen.	Los archivos USB están dañados.	Reemplace los archivos.
	El formato del archivo no puede ser reproducido por el dispositivo.	Use archivos de un formato compatible.
	La memoria USB no es compatible con el dispositivo.	Use una unidad flash USB diferente.
El dispositivo externo de BT no puede ser emparejado con la unidad	La función BT de su dispositivo externo está desactivada.	Active la función BT de su dispositivo externo (consulte su manual de instrucciones).
	El dispositivo no está en modo de emparejamiento.	Presione el botón PAIR para que la unidad sea visible para los dispositivos externos de BT.
Después de establecer con éxito la conexión BT, la música no está disponible.	El dispositivo BT no soporta el perfil A2DP BT.	Utiliza un dispositivo de BT que soporte A2DP.
	El volumen del dispositivo BT externo está ajustado demasiado bajo.	Ajuste el volumen en el dispositivo BT externo.

INDICACIONES SOBRE LA RETIRADA DEL APARATO



Si en su país existe una disposición legal relativa a la eliminación de aparatos eléctricos y electrónicos, este símbolo estampado en el producto o en el embalaje advierte que no debe eliminarse como residuo doméstico. En lugar de ello, debe depositarse en un punto de recogida de reciclaje de aparatos eléctricos y electrónicos. Una gestión adecuada de estos residuos previene consecuencias potencialmente negativas para el medio ambiente y la salud de las personas. Puede consultar más información sobre el reciclaje y la eliminación de este producto contactando con su administración local o con su servicio de recogida de residuos.

DECLARACIÓN DE CONFORMIDAD

**Fabricante:**

Chal-Tec GmbH, Wallstraße 16, 10179 Berlín, Alemania.

Importador para Gran Bretaña:

Berlin Brands Group UK Limited
PO Box 42
272 Kensington High Street
London, W8 6ND
United Kingdom

Por la presente, Chal-Tec GmbH declara que el tipo de equipo radioeléctrico Rockstar Plus es conforme con la Directiva 2014/53/UE. El texto completo de la declaración UE de conformidad está disponible en la dirección Internet siguiente: use.berlin/10035746

Gentile cliente,

La ringraziamo per aver acquistato il dispositivo. La preghiamo di leggere attentamente le seguenti istruzioni per l'uso e di seguirle per evitare possibili danni tecnici. Non ci assumiamo alcuna responsabilità per danni scaturiti da una mancata osservazione delle avvertenze di sicurezza e da un uso improprio del dispositivo. Scansionare il codice QR seguente, per accedere al manuale d'uso più attuale e per ricevere informazioni sul prodotto.

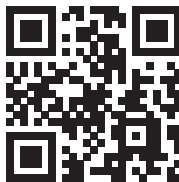

INDICE

Dati tecnici	67
Avvertenze di sicurezza	68
Volume di consegna	69
Descrizione del prodotto	70
Collegamenti	72
Funzionamento	73
Pulizia e manutenzione	78
Ricerca e correzione degli errori	78
Avviso di smaltimento	81
Dichiarazione di conformità	81

DATI TECNICI

Codice articolo	10035746
Alimentazione	100-240 V ~ 50/60 Hz (DC: 12 V, 1,2 A)
Potenza d'uscita	12 W 10 % THD
Potenza operativa	0-40 °C
Efficace raggio d'azione BT	10 m (in linea d'aria)
BT frequenza	2402-2480 MHz
BT potenza a radiofrequenza (max.)	-1,62 dBm

AVVERTENZE DI SICUREZZA

Avvertenze generali

- **Colpo di fulmine** – Se il dispositivo non viene utilizzato o c'è un temporale, staccare la spina dalla presa di corrente e scollegare il dispositivo dalla connessione dell'antenna. In questo modo si evitano danni al dispositivo dovuti a colpi di fulmine o sovratensione.
- **Sovraccarico** – Non sovraccaricare prese elettriche, prolunga o prese di corrente integrate, in quanto ciò potrebbe causare incendi o folgorazioni.
- **Corpi estranei e liquidi** – Non infilare nessun tipo di oggetto nelle aperture del dispositivo, in quanto si potrebbe entrare in contatto con pericolosi punti di tensione o causare il cortocircuito di alcune componenti. Questo potrebbe causare incendi o folgorazioni. Non rovesciare liquidi sul dispositivo.
- **Riparazione e manutenzione** – Non cercare di effettuare opere di manutenzione in modo autonomo, dato che rimuovendo o aprendo le coperture potrebbero liberarsi tensioni pericolose o insorgere altri rischi. Lasciare che le opere di manutenzione siano effettuate da personale tecnico qualificato.
- **Danni che necessitano manutenzione** – Staccare la spina dalla presa elettrica e rivolgersi a un'azienda specializzata se si verificano le seguenti situazioni:
 - a) Se cavo di alimentazione o spina sono danneggiati.
 - b) Se sono stati rovesciati liquidi o sono caduti oggetti sopra al dispositivo.
 - c) Se il prodotto è stato esposto a pioggia o acqua.
 - d) Se il prodotto è caduto o è danneggiato.
 - e) Se il prodotto presenta prestazioni sensibilmente al di sotto della norma.
- **Parti di ricambio** – Se sono necessarie parti di ricambio, assicurarsi che l'azienda specializzata che si occupa della sostituzione utilizzi solo parti autorizzate dal produttore o con caratteristiche equivalenti alle parti originali. Una sostituzione non adeguata può causare incendi, folgorazioni o altri rischi.
- **Calore** – Non posizionare il dispositivo nei pressi di fonti di calore, come termosifoni, radiatori convettivi, forni o altri prodotti (inclusi amplificatori).

Nota: Questo dispositivo può essere utilizzato da bambini a partire da 8 anni e da persone con limitate capacità fisiche e psichiche o con conoscenza ed esperienza limitate, solo se sono stati istruiti sulle modalità d'uso e comprendono i rischi e i pericoli connessi.

VOLUME DI CONSEGNA

- Impianto di karaoke (1x)
- Adattatore di rete (1x)
- Cavo RCA (1x)
- Microfono con cavo (1x)
- Manuale di istruzioni (1x)

DESCRIZIONE DEL PRODOTTO

Lato frontale

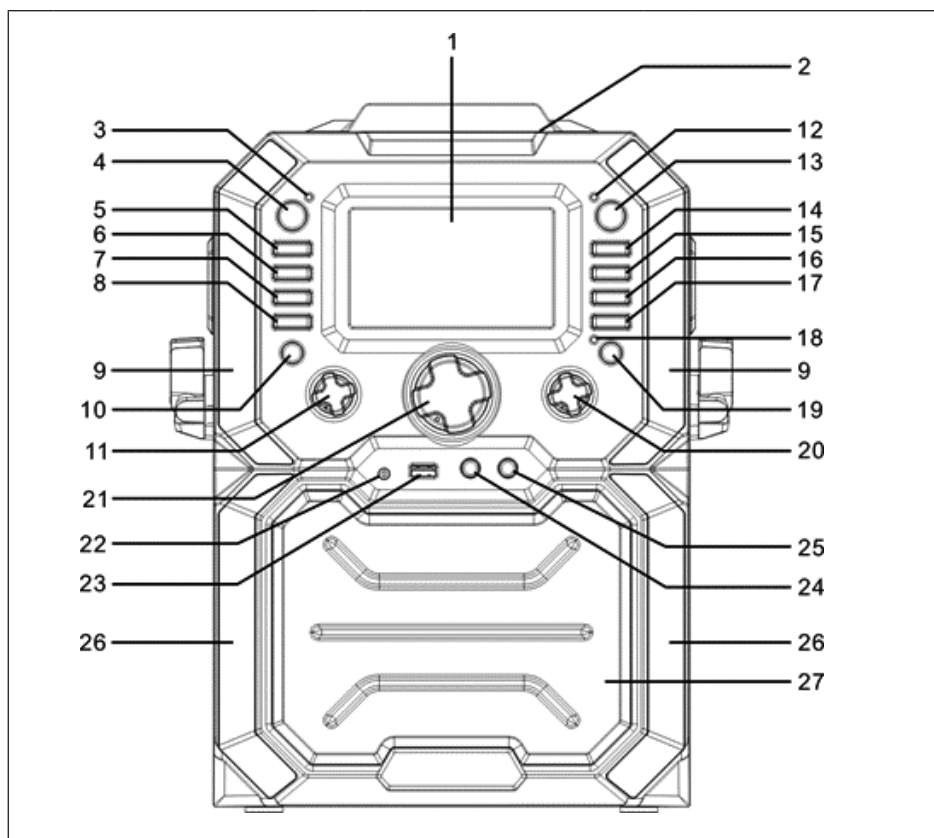

- | | | | | | |
|----|-----------------------|----|---------------------------|----|----------------------------|
| 1 | Display | 11 | Volume microfono | 21 | Manopola volume principale |
| 2 | Vano CD | 12 | Spia registrazione | 22 | Presa AUX-IN |
| 3 | Spia potenza | 13 | Tasto registrazione (REC) | 23 | Presa USB |
| 4 | Modalità On/Off | 14 | Salvare/Ripetere | 24 | Presa microfono 1 |
| 5 | Monitor on/off | 15 | Saltare - (SKIP -) | 25 | Presa microfono 2 |
| 6 | AVC on/off | 16 | Saltare+ (SKIP +) | 26 | Luce a LED decorativa |
| 7 | Eco + | 17 | Tasto Stop | 27 | Griglia di metallo |
| 8 | Eco - | 18 | Spia BT | | |
| 9 | Luce a LED decorativa | 19 | Accoppiamento/Play/Pausa | | |
| 10 | Modalità luce | 20 | Manopola balance | | |

Vista posteriore

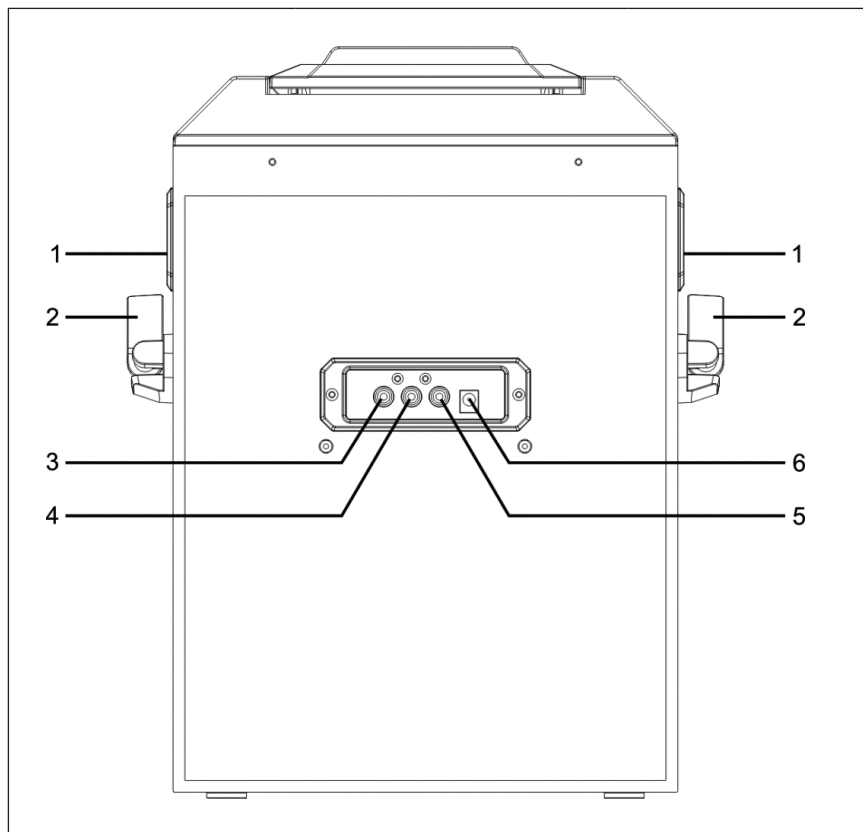

1 Manico
2 Portamicrofono

3 Uscita video
4 Uscita audio (D)

5 Uscita audio (S)
6 Collegamento cavo di rete

COLLEGAMENTI

Come collegare il microfono

È possibile collegare il microfono sia alla presa MIC1 (24) che MIC2 (25).

Nota: non lasciar cadere il microfono per terra perché ciò potrebbe causare danni all'altoparlante e al microfono stesso. Non torcere o piegare il cavo del microfono perché potrebbe danneggiarsi.

Come collegare il dispositivo a un televisore

Per poter riprodurre video, testi di canzoni e audio tramite il televisore, eseguire i seguenti passaggi:

1. Inserire il cavo video RCA (giallo) nell'uscita video (1) e il cavo audio (bianco e rosso) nell'uscita audio (4 e 5) sul retro del dispositivo.
2. Inserire l'altra estremità del cavo RCA (giallo) nell'ingresso video e il cavo audio (bianco e rosso) nell'ingresso audio del televisore.

NOTE :

- Si può utilizzare il dispositivo con o senza televisione. Si consiglia tuttavia di usarlo con una televisione, in modo tale da poter sfruttare tutte le funzioni.
 - Leggere le istruzioni inerenti l'uso con la televisione.
 - Per fare in modo che i tasti delle canzoni appaiano sullo schermo, bisogna usare un CD+G o un file MP3+G.
-

Allacciamento alla rete elettrica

Inserire la spina in una presa da 240 V~ 50 Hz.

Nota: inserire la spina nella presa solo dopo aver instaurato tutti i collegamenti.

FUNZIONAMENTO

Connettore AUX-IN

1. Premere il tasto ON/OFF (4) per accendere il dispositivo.
2. Inserire il cavo audio da 3,5 mm (non incluso nel volume di consegna) nell'ingresso AUX (19) del dispositivo.
3. Premere il tasto MODE (4) sul lato frontale del dispositivo per accedere alla modalità AUX-IN.
4. Gestire il dispositivo tramite il dispositivo audio esterno collegato.

Luci da discoteca

Sono disponibili tre diverse modalità di illuminazione:



- **Modalità di illuminazione 1:** quando si parla o si canta con il microfono, il dispositivo sincronizza la luce adatta.
- **Modalità di illuminazione 2:** il dispositivo lampeggia con colori e motivi casuali.
- **Modalità di illuminazione 3:** gli effetti luminosi vengono disattivati.

NOTA: quando si accende il dispositivo, la modalità di illuminazione 1 si attiva automaticamente. Premere una volta il tasto LIGHT MODE (10) per accedere alla modalità di illuminazione 2. Premendo il tasto un'altra volta, gli effetti luminosi si disattivano.

Riproduzione CD

1. Premere il tasto ON/OFF (4) per accendere il dispositivo.
2. Aprire il vano CD e inserire un CD (con file standard o MP3+G) oppure un CD+G e premerlo dolcemente sul mandrino centrale. Chiudere infine il vano.

<p>Che cos'è un CD+G?</p>	<p>Con CD+G (CD+Graphics) si intende un formato standard per la grande maggioranza dei CD di karaoke che fanno apparire le parole sullo schermo.</p>
<p>Che cos'è un file MP3+G?</p>	<p>Con file MP3+G si intende l'ultimo formato di musica karaoke con il quale si usa la dimensione piccola dei file MP3. Le parole appaiono sullo schermo.</p>

3. Premere ripetutamente il tasto MODE (4) per selezionare la modalità CDF/CD. Sullo schermo appare "CD". Durante l'acquisizione lampeggia "CD Reading" sullo schermo. Non appena il CD è stato letto, sullo schermo appare la quantità dei brani che si trovano sul CD.
4. Premere il tasto Play/Pause (19) per avviare la riproduzione. Dopo aver inserito un file CD+G, sullo schermo della televisione appaiono la figura e i testi delle canzoni (se collegato alla TV).
5. Regolare il volume con la manopola principale (21).
6. Inserire un (o due) microfono (i) nella presa relativa (24 o 25). Mettere il tasto on/off sul microfono in posizione "On".
7. Regolare il volume del microfono con la manopola relativa (11). Ciò ha effetto sul volume di tutti i microfoni utilizzati.
8. Premere i tasti Eco +/- (7 oppure 8) per conferire alla propria voce un effetto eco (da livello 00 a 08).
9. Ruotare la manopola balance (20) per regolare gli effetti sonori. Si può utilizzare questa funzione solo con canzoni la cui voce è stata registrata separatamente.
10. Quando si preme il tasto A.V.C. (6) la voce principale viene abbassata e coperta dalla propria quando si canta una canzone al microfono. Si può utilizzare questa funzione solo con canzoni la cui voce è stata registrata separatamente.
11. Funzione di ripetizione
 - Se si preme una volta il pulsante di ripetizione (14), il brano selezionato viene ripetuto continuamente. Il simbolo  appare sullo schermo.
 - Se si preme il pulsante di ripetizione (14) due volte, tutti i brani del CD saranno ripetuti. Il simbolo  appare sullo schermo.
 - Se si preme il pulsante di ripetizione (14) tre volte, la funzione di ripetizione viene annullata. Il simbolo  appare sullo schermo.

NOTE :

- Inserire nel vano CD solo dischi, perché corpi estranei possono danneggiarlo.
 - Se non si inserisce un CD, sullo schermo appare "no".
 - Se il dispositivo è stato collegato a una televisione oppure a una fonte audio, regolare il volume sulla TV o sulla rispettiva fonte audio.
-

Riproduzione USB





1. Premere il tasto on/off (4) per accendere il dispositivo.
2. Inserire una penna USB nella presa USB (23) del dispositivo.
3. Premere più volte il tasto MODE (4) per accedere alla modalità USB. Sullo schermo appare "USB". Finché il dispositivo continua a leggere la penna USB, sullo schermo lampeggia "USB READING" e poi appaiono la quantità dei brani che si trovano sulla penna.
4. Per iniziare la riproduzione premere il tasto play/pause (19). Quando si ascolta un file MP3+G, sullo schermo della TV appaiono le figure e i testi (se collegato alla TV).

NOTE:

- Sullo schermo appaiono i brani e le cartelle. Premere il tasto SKIP +/- (15 o 16) per selezionare il brano da riprodurre.
-

5. Regolare il volume con la manopola MASTER VOL (21).
-

NOTA: se il dispositivo è stato collegato a una televisione o a un'altra fonte audio, regolare il volume sulla TV o sulla rispettiva fonte audio.

6. Collegare i microfoni e mettere l'interruttore ON/OFF in posizione "ON".
7. Regolare il volume dei microfoni con la manopola MIC VOL. Ciò ha effetto sul volume di entrambi i microfoni.
8. Premere i tasti ECO +/- per conferire alla propria voce un effetto eco (da livello 00 a 08).
9. RIPETIZIONE (REPEAT):
 - Se si preme il tasto ripetizione una volta, la canzone selezionata viene continuamente ripetuta. Sullo schermo appare il simbolo .
 - Se si preme il tasto ripetizione due volte, viene ripetuta la cartella selezionata. Sullo schermo appare il simbolo .
 - Se si preme il tasto ripetizione tre volte, vengono ripetute tutte le canzoni che si trovano sul CD. Sullo schermo appare il simbolo .
 - Se si preme il tasto ripetizione quattro volte, la funzione di ripetizione viene interrotta. Sullo schermo appare il simbolo .
10. PAUSE:
 - Premere il tasto PLAY/PAUSE (19) per mettere in pausa durante la riproduzione. La spia PLAY/PAUSE lampeggia durante la messa in pausa.
 - Premere nuovamente il tasto PLAY/PAUSE (19) per proseguire la

riproduzione.

11. Premere il tasto STOP (17) per fermare la riproduzione.
12. Premere il tasto ON/OFF (4) per spegnere il dispositivo.

Funzione BT

Per accoppiare un dispositivo BT esterno proseguire nel modo seguente:

1. Premere il tasto ON/OFF (4) per accendere il dispositivo.
2. Premere più volte il tasto MODE (4) per selezionare la modalità BT. Sullo schermo appare "BLUETOOTH". Il dispositivo va automaticamente alla ricerca dei dispositivi BT precedentemente collegati (in caso siano stati accoppiati precedentemente dei dispositivi BT). Proseguire con il prossimo punto se non risultano esserci dispositivi precedentemente collegati.

NOTA: se si preme a lungo il tasto PAIR (16), tutti i dispositivi collegati si staccano, in modo tale da poter accoppiare un nuovo dispositivo.

3. Attivare la funzione BT del proprio dispositivo esterno. Aprire la lista dei dispositivi e selezionare "Rockstar Plus".

NOTA : ulteriori istruzioni riguardanti l'utilizzo della funzione BT del dispositivo esterno si trovano nel suo manuale.

4. La spia BT lampeggia di continuo e viene emesso un segnale acustico.

NOTE:

- Se durante l'instaurazione del collegamento BT viene richiesta una password, digitare "0000".
 - Su alcuni dispositivi BT bisogna selezionare "utilizzare come dispositivo audio" o qualcosa di simile dopo l'avvenuto l'accoppiamento.
 - Se il collegamento BT viene interrotto dopo l'accoppiamento, diminuire la distanza tra i due dispositivi. La distanza tra il dispositivo BT e l'impianto di karaoke deve essere minore di 10 m.
-

5. Avviare la riproduzione sul dispositivo BT. Premere il tasto PLAY/PAUSE (16) durante la riproduzione per mettere in pausa.
6. Premere i tasti SKIP +/- (17) per selezionare il brano precedente o successivo.

Funzione di registrazione

1. Premere il tasto REC (13) per registrare il canto e la musica. La registrazione inizia e la spia REC (12) lampeggia in continuazione.
2. Quando si vuole concludere la registrazione premere nuovamente il tasto REC (13). La spia REC (12) sparisce.
3. I file registrati vengono salvati sulla penna USB.
4. Con il tasto MODE (4) selezionare la modalità USB per ascoltare i file registrati. Selezionare con i tasti SKIP +/- (15 o 16) i file registrati da riprodurre.
5. Premere il tasto PLAY/PAUSE per riprodurre il brano selezionato.

NOTA: la funzione di registrazione è disponibile nelle seguenti modalità: BT, AUX e CD. Nella modalità CD si possono selezionare solo brani in formato CD, CD-R, CD-RW e CD+G. Il formato MP3 non è disponibile nella modalità CD.

Funzione di memorizzazione (PROGRAM)

1. Premere il tasto Salva/Ripeti (14) in modalità Stop. Sullo schermo appare "P01". Ora è possibile salvare il primo brano.
2. Selezionare con i tasti Salta +/- (15 o 16) il primo brano.
3. Premere nuovamente il tasto Salva/Ripeti (14) per confermare.
4. Si possono ripetere i punti sovramenzionati per 20 brani. Per avviare la riproduzione premere il tasto Play/Pause (19).

PULIZIA E MANUTENZIONE

- Spegnere il dispositivo prima di eseguire lavori di pulizia e togliere la spina dalla presa elettrica.
- Se il dispositivo è impolverato pulirlo con un panno morbido e asciutto.
- Pulire il dispositivo con un panno morbido.
- Non utilizzare cera, spray lucidanti o detergenti aggressivi.



ATTENZIONE

Pericolo di scosse elettriche! Assicurarsi durante la pulizia che acqua o altri liquidi non penetrino all'interno del dispositivo.

RICERCA E CORREZIONE DEGLI ERRORI

Prima di rivolgersi al servizio d'assistenza clienti verificare le istruzioni indicate nella tabella per risolvere eventuali problemi.

Problema	Causa possibile	Soluzione
Il dispositivo è su off.	Il dispositivo è spento.	Accendere il dispositivo mediante il tasto ON/OFF (4).
	Il cavo d'alimentazione non è collegato correttamente.	Assicurarsi che il cavo d'alimentazione sia collegato correttamente sul retro del dispositivo.
	La presa è rotta.	Utilizzare un'altra presa.
Non viene emesso alcun suono.	La manopola del volume è impostata sul minimo.	Regolare il volume con la manopola MASTER VOL.
	È stata selezionata la funzione sbagliata.	Selezionare con il tasto MODE la funzione corretta.
	Viene utilizzato un dispositivo esterno.	Alzare il volume sul dispositivo esterno.
Non viene emesso alcun suono quando è collegato alla TV.	Il suono sulla TV è impostato su muto oppure è troppo basso.	Impostare il volume sulla TV.
	Non è stata selezionata la fonte corretta sulla TV.	Selezionare la fonte corretta (solitamente AV).

Problema	Causa possibile	Soluzione
Sullo schermo della TV non appaiono i testi delle canzoni.	La spina video non è stata inserita correttamente.	Inserire correttamente la spina video.
	Sulla TV è stata scelta la fonte sbagliata.	Selezionare la fonte corretta (solitamente AV).
	Il file/brano riprodotto non contiene testi di canzoni.	Solo i file che contengono testi di canzoni appaiono in TV.
	Viene utilizzato AUX-IN o la funzione BT.	In modalità AUX-IN o BT non appare nulla sulla TV. Usare un'altra modalità per mostrare i testi delle canzoni.
Il microfono non emette alcun suono.	Il microfono non è correttamente collegato a una presa microfono.	Assicurarsi che il microfono sia inserito correttamente nella spina MIC1 o MIC2.
	Il microfono è spento.	Portare l'interruttore ON/OFF sul microfono in posizione "ON".
	Il volume del microfono è regolato troppo basso.	Regolare il volume del microfono con la manopola MIC VOL.
	Il volume Master è regolato troppo basso.	Regolare il volume con la manopola MASTER VOL.
I file USB non vengono riprodotti.	I file USB sono danneggiati.	Sostituire i file.
	Il formato del file non può essere riprodotto dal dispositivo.	Usare i file di un formato compatibile.
	La penna USB non è supportata dal dispositivo.	Usare un'altra penna USB.

Problema	Causa possibile	Soluzione
Non si può accoppiare il dispositivo esterno BT con l'impianto di karaoke.	La funzione BT del proprio dispositivo esterno è disattivata.	Attivare la funzione BT del proprio dispositivo esterno (vedi il suo manuale di istruzioni).
	Il dispositivo non si trova in modalità di accoppiamento.	Premere il tasto PAIR per rendere l'impianto di karaoke visibile per i dispositivi esterni BT.
Dopo aver instaurato il collegamento BT, la musica non è disponibile.	Il dispositivo BT non supporta il profilo BT A2DP.	Usare un dispositivo BT che supporti A2DP.
	Il volume del dispositivo esterno BT è troppo basso.	Regolare il volume sul dispositivo esterno BT.

AVVISO DI SMALTIMENTO



Se nel proprio paese si applicano le regolamentazioni inerenti lo smaltimento di dispositivi elettrici ed elettronici, questo simbolo sul prodotto o sulla confezione segnala che questi prodotti non possono essere smaltiti con i rifiuti normali e devono essere portati a un punto di raccolta di dispositivi elettrici ed elettronici. Grazie al corretto smaltimento dei vecchi dispositivi si tutela il pianeta e la salute delle persone da possibili conseguenze negative. Informazioni riguardanti il riciclo e lo smaltimento di questi prodotti si ottengono presso l'amministrazione locale oppure il servizio di gestione dei rifiuti domestici.

DICHIARAZIONE DI CONFORMITÀ

**Produttore:**

Chal-Tec GmbH, Wallstraße 16, 10179 Berlino,
Germania.

Importatore per la Gran Bretagna:

Berlin Brands Group UK Limited
PO Box 42
272 Kensington High Street
London, W8 6ND
United Kingdom

Il fabbricante, Chal-Tec GmbH, dichiara che il tipo di apparecchiatura radio Rockstar Plus è conforme alla direttiva 2014/53/UE. Il testo completo della dichiarazione di conformità UE è disponibile al seguente indirizzo Internet: use.berlin/10035746

