



Harvard

Stereoanlage

Stereo System

Equipo estéreo

Chaîne stéréo

Impianto stereo

10031949

10031950

10038354

auna

[www.auna-multimedia.com](http://www.auna-multimedia.com)



**Sehr geehrter Kunde,**

wir gratulieren Ihnen zum Erwerb Ihres Gerätes. Lesen Sie die folgenden Hinweise sorgfältig durch und befolgen Sie diese, um möglichen Schäden vorzubeugen. Für Schäden, die durch Missachtung der Hinweise und unsachgemäßen Gebrauch entstehen, übernehmen wir keine Haftung. Scannen Sie den folgenden QR-Code, um Zugriff auf die aktuellste Bedienungsanleitung und weitere Informationen rund um das Produkt zu erhalten.



---

## INHALTSVERZEICHNIS

---

Sicherheitshinweise 4
Geräteübersicht 5
Vor dem ersten Betrieb 7
Funktionen und Einstellungen 8
DAB+ Betrieb 11
FM Betrieb 15
CD Betrieb 17
BT Betrieb 19
USB Betrieb 20
Weitere Funktionen 21
Pflege und Instandhaltung 22
Spezielle Entsorgungshinweise für Verbraucher in Deutschland 23
Hinweise zur Entsorgung 25
Konformitätserklärung 25

English 27
Français 49
Italiano 71
Español 93

---

## TECHNISCHE DATEN

---

Artikelnummer	10031949, 10031950, 10038354
Stromversorgung	220-240 V ~ 50/60 Hz
DAB-Frequenz	174-240 MHz
FM-Frequenz	87.5-108 MHz
BT-Frequenz	2402-2480 MHz
BT-Sendeleistung (max.)	4 dBm

---

## SICHERHEITSHINWEISE

---

### Zum Schutz vor Laserbestrahlung

- Versuchen Sie nicht, das Gehäuse zu zerlegen, da der Laserstrahl in diesem CD-Player schädlich für die Augen ist.
- Stellen Sie die Benutzung sofort ein, wenn flüssige oder feste Fremdkörper in das Gehäuse geraten.
- Berühren Sie die Linse nicht. Dies kann sie beschädigen und dazu führen, dass der Player nicht mehr richtig funktioniert.
- Stecken Sie nichts in den Sicherheitsschlitz, da die Laser-Diode sonst auf "ON" steht, wenn die Klappe noch offen ist.
- Stellen Sie sicher, dass das Gerät keine Stromzufuhr erhält, wenn es lange nicht in Gebrauch ist. Ziehen Sie den Stecker aus der Steckdose. Greifen Sie dabei stets den Stecker, nicht das Kabel.
- Dieses Gerät verwendet einen Laser. Benutzen Sie die Steuerung und Einstellungen ausschließlich für die hier angegebenen Zwecke, da Sie sich ansonsten gefährlicher Bestrahlung aussetzen können.

### Platzierung

- Benutzen Sie dieses Gerät nicht an extrem heißen, kalten, staubigen oder schwülen Orten.
- Stellen Sie das Gerät auf eine flache und ebene Fläche.
- Behindern Sie nicht die Luftzufuhr zum Gerät durch die Platzierung an einem schlecht belüfteten Ort, durch das Bedecken mit einem Tuch oder durch das Platzieren auf einem Teppich.
- Benutzen Sie das Gerät nur mit einem vom Hersteller empfohlenen oder im Kauf enthaltenen Rollwagen, Regal, Stativ, Träger oder Tisch. Wenn ein Rollwagen verwendet wird, bewegen Sie die Einheit Rollwagen/Gerät vorsichtig, um Verletzung durch mögliches Umkippen vorzubeugen.

### Kondensation

- Wenn das Gerät in einem beheizten Raum stehen gelassen wird, der warm und feucht ist, können sich im Gehäuse Wassertröpfchen oder Kondensation bilden.
- Wenn sich im Gehäuse Kondensation bildet, ist es möglich, dass das Gerät nicht korrekt funktioniert.
- Lassen Sie es für 1 bis 2 Stunden stehen, bevor Sie es einschalten, oder erwärmen Sie den Raum langsam und lassen Sie das Gerät vor dem Einschalten trocken. Sollte es ein Problem geben, trennen Sie das Gerät von der Stromquelle und konsultieren Sie einen qualifizierten Fachmann.

# GERÄTEÜBERSICHT

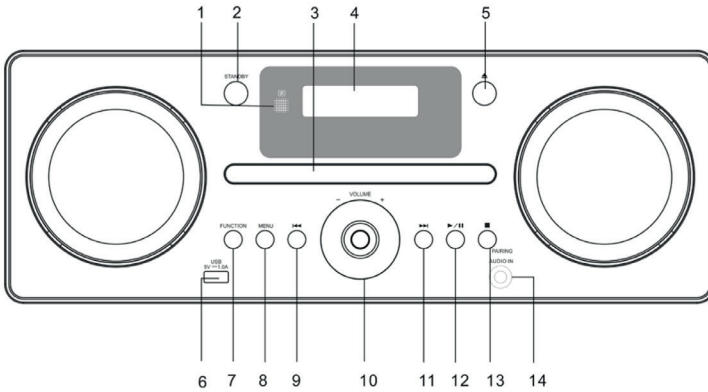

1 FERNBEDIENUNGSTASTE	8 MENU-TASTE
2 STANDBY -TASTE	9 CD/BT ÜBERSPRINGEN ZURÜCK/TUNE-TASTE
3 CD-FACH	10 LAUTSTÄRKEREGLER
4 LCD DISPLAY	11 CD/BT ÜBERSPRINGEN WEITER/ TUNE+ -TASTE
5 CD-FACH AUF/ZU-TASTE	12 CD/BT PLAY/PAUSE
6 USB-BUCHSE	13 CD STOP/PAARUNGSTASTE
7 FUNKTIONSTASTE	14 AUX IN BUCHSE

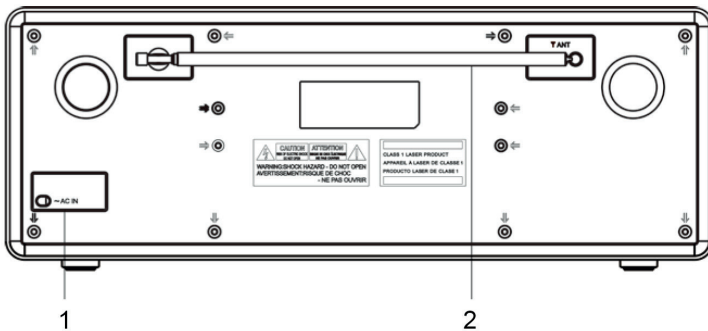

1 NETZKABEL	2 DAB/FM ANT
-------------	--------------

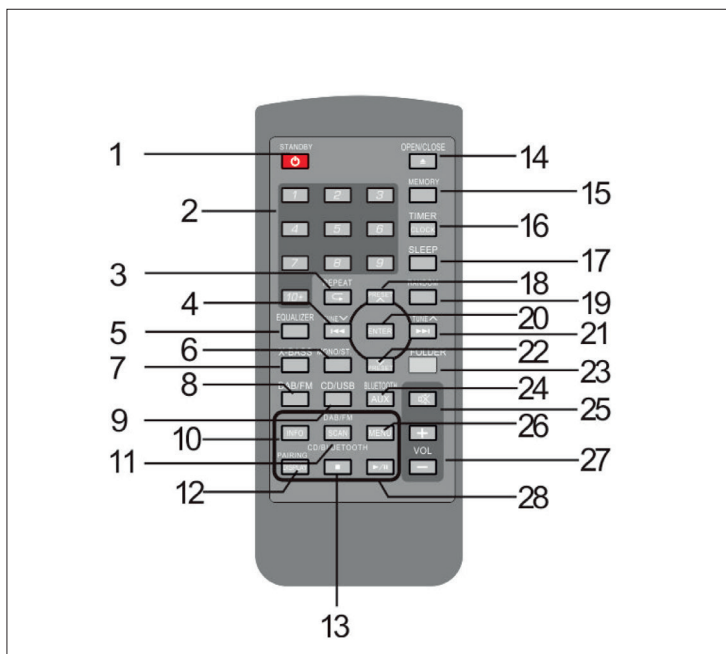

1 STANDBY-TASTE	15 MEMORY-TASTE
2 DIREKTSUCH-TASTE	16 TIME/CLOCK SET-TASTE
3 REPEAT-TASTE	17 SLEEP-TASTE
4 CD/USB TRACK DOWN ODER TIME DOWN-TASTE / TUNER DOWN-TASTE	18 FOLDER UP-TASTE/TUNER PRESET-TASTE
5 EQ-TASTE	19 RANDOM-TASTE
6 FM MONO/ST-TASTE	20 ENTER-TASTE
7 X-BASS-TASTE	21 CD/USB TRACK UP ODER TIME UP/TUNER UP-TASTE
8 DAB/FM SELECT-TASTE	22 FOLDER DOWN-TASTE/TUNER PRESET DOWN
9 CD/USB SELECT-TASTE	23 FOLDER ON/OFF-TASTE
10 DAB INFO-TASTE	24 BT/AUX SELECT-TASTE
11 DAB/FM SCAN-TASTE	25 MUTE-TASTE
12 CD/USB DISPLAY/ BT PAARUNGSTASTE	26 DAB/FM MENUE-TASTE
13 CD/USB/BT STOP-TASTE	27 VOLUME UP AND DOWN- TASTE
14 OPEN/CLOSE-TASTE	28 CD/USB/BT PLAY/PAUSE-TASTE

---

## VOR DEM ERSTEN BETRIEB

---

Dieses Gerät wird mit 100-240VAC ~ 50/60 Hz AC Haushaltstrom betrieben und benötigt eine CR2025 3V Lithiumbatterie(enthalten) für die Fernbedienung. Versuchen Sie niemals, das Gerät an eine andere Stromquelle anzuschließen. Sie könnten damit das Gerät beschädigen und die Gewährleistung verlieren.

### Stromanschluss

Stecken Sie das Netzkabel in eine 100-240VAC ~ 50/60 Hz Steckdose. Überprüfen Sie, dass der Stecker sicher in der Steckdose steckt.

### Fernbedienung

Die Fernbedienung wird mit einer CR2025 3V Lithiumbatterie (in der Bedienung enthalten) betrieben. Um die Fernbedienung zu aktivieren, entfernen Sie den im Batteriefach eingefügten Isolierstreifen. Wenn die Fernbedienung aussetzt oder nicht mehr angemessen funktioniert, ersetzen Sie die Batterie mit einer neuen CR2025 3V Lithiumbatterie.

- 1 Drücken Sie die Batteriefach-Abdeckung leicht nach unten und entnehmen Sie die Batteriehalterung von dem Fernbedienungsgehäuse.
- 2 Ersetzen Sie die Batterie und vergewissern Sie sich, dass sie richtig installiert ist. Die Fernbedienung funktioniert nicht, wenn die Batterie mit umgekehrter Polarität eingesetzt wird.

Hinweis: Wenn die Batterie nicht korrekt ausgetauscht wird, kann die Fernbedienung beschädigt werden. Ersetzen Sie die Batterie ausschließlich mit einer gleichen oder gleichwertige Batterie.

### Gerät anschließen

Wickeln Sie das Netzkabel vollständig ab. Schließen Sie das Netzkabel auf der Rückseite des Geräts an die Netzanschlussbuchse an. Das Gerät ist nun angeschlossen und betriebsbereit.

---

## FUNKTIONEN UND EINSTELLUNGEN

---

### Gerät ein-/ausschalten

Wenn Sie das Gerät zum ersten Mal an die Steckdose anschließen, zeigt das Display "00:00:00" an. Wenn Sie an Ihrem Standort ein DAB+ -Signal erhalten können, schaltet das Gerät mit der Ortszeit gleich. Nach etwa einer Minute schaltet es auf STANDBY-Modus um.

- Drücken Sie auf STANDBY am Gerät oder an der Fernbedienung, um das Gerät auf ON-Modus zu schalten.
- Drücken Sie auf STANDBY am Gerät oder an der Fernbedienung, um das Gerät zurück auf STANDBY-Modus zu stellen.
- Trennen Sie das Netzkabel von der Netzanschlussbuchse, wenn Sie das Gerät komplett ausschalten wollen.

### Hinweis:

- Wenn das Gerät etwa 15 Minuten lang inaktiv ist, stellt es sich automatisch auf Standby-Modus um.
- Bitte schalten Sie das Gerät vollständig aus, wenn Sie es nicht nutzen, um Energie zu sparen.

### Einstellen der Lautstärke

- Drehen Sie am VOLUME+/- Knopf am Gerät oder drücken Sie auf VOLUME +/- an der Fernbedienung, um die Lautstärke zu erhöhen/ verringern.
- Wenn Sie den Ton abstellen wollen, drücken Sie auf MUTE. Drücken Sie erneut MUTE oder die VOLUME+/- Tasten an der Fernbedienung, oder drehen Sie den VOLUME+/- Knopf am Gerät, um normal weiterzuhören.

### Uhrzeit einstellen

- 1 In Standby-Modus, drücken Sie die CLOCK-Taste an der Fernbedienung. Die Stundenziffern blinken auf dem Display.
- 2 Drücken Sie die |<< oder >>| -Taste, um die Stundenziffern einzustellen, und drücken Sie anschließend zur Bestätigung die CLOCK-Taste. Die Minutenziffern blinken auf dem Display.
- 3 Drücken Sie die |<< oder >>| Taste, um die Minutenziffern einzustellen und drücken Sie anschließend zur Bestätigung die CLOCK-TASTE.
- 4 Die Uhrzeit ist nun eingestellt.



Hinweis: Wenn das Gerät kein DAB+ -Signal empfangen kann, können Sie die Uhrzeit manuell einstellen. Sobald ein DAB+ -Signal empfangen wird, aktualisiert die Uhrzeit sich automatisch.

### Timer einstellen

- 1 Drücken und halten Sie die TIMER-Taste an der Fernbedienung bis das Display "ON TIMER" anzeigt und die Stundenziffern auf dem Display blinken.
- 2 Drücken Sie die |<< oder >>| Taste, um die Stundenziffern einzustellen und drücken Sie anschließend zur Bestätigung die TIMER-Taste. Die Minutenziffern blinken auf dem Display.
- 3 Drücken Sie die |<< oder >>| Taste, um die Minutenziffern einzustellen, und dann drücken Sie zur Bestätigung die TIMER-Taste.
- 4 Wenn die |<< oder >>|Taste ON Timer Clock set eingestellt ist, zeigt das Display "Off Timer" an und die Stundenziffern blinken.
- 5 Drücken Sie die |<< oder >>| Taste, um die Stundenziffern einzustellen und drücken Sie anschließend zur Bestätigung die TIMER-Taste. Die Minutenziffern blinken auf dem Display.
- 6 Drücken Sie die |<< oder >>| Taste an der Fernbedienung, um die Minutenziffern einzustellen und drücken Sie anschließend zur Bestätigung die TIMER-Taste.
- 7 Drücken Sie die Tasten, um DAB, FM, DISC oder USB-Modus zu selektieren, drücken Sie anschließend zur Bestätigung die TIMER-Taste. Das Display zeigt "VOL#" an und blinkt. Drücken Sie die |<< oder >>| Taste, um die Lautstärke einzustellen, und drücken Sie anschließend zur Bestätigung die TIMER-Taste.
- 8 Drücken Sie die TIMER-Taste, um "Timer On" zu selektieren. Die Schaltuhr ist nun eingestellt.
- 9 Im Standby-Modus wird das UHR-Symbol auf dem Display angezeigt, um darauf hinzuweisen, dass die Schaltuhr aktiviert ist.

### Timer deaktivieren

Drücken Sie die Timer-Taste an der Fernbedienung wiederholt, um den Time Off-Modus zu selektieren. Das UHR-Symbol verschwindet vom Bildschirm.

### Einstellung des Einschlaf-Timers

Benutzen Sie den Einschlaf-Timer, um das Gerät nach einem gewissen Zeitraum im Play-Modus auszuschalten. Durch das Einstellen des Einschlaf-Timers können Sie bei laufender Musik einschlafen in der Gewissheit, dass Ihr Gerät sich von selbst ausschaltet anstatt die ganze Nacht zu laufen.

- 1 Um den Einschlaf-Timer einzustellen drücken Sie wiederholt die SLEEP-Taste an der Fernbedienung, um den gewünschten Einschlaf-Timer wie folgt auszuwählen: 90 > 80 > 70 > 60 > 50 > 40 > 30 > 20 > 10 > OFF
- 2 Der Einschlaf-Timer ist nun aktiviert.
- 3 Drücken Sie die SLEEP-Taste, um die verbleibende Zeit bevor das Gerät sich automatisch ausschaltet, anzuzeigen.
- 4 Um den Einschlaf-Timer zu deaktivieren, drücken Sie wiederholt die SLEEP-Taste, um "SLEEP OFF" zu selektieren.

### EQ -Regler

Dieses System unterstützt eine Vielzahl an Equalizern und Sound Effekten. Drücken Sie während der Wiedergabe die EQ-Taste an der Fernbedienung, um einen gewünschten Musik-Modus auszuwählen. Bei jedem Drücken der EQ-Taste wechselt der Musik-Modus zum nächsten wie folgt:

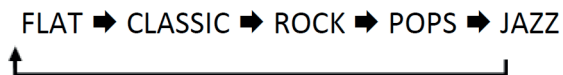

### Systemrücksetzung

Es kann vorkommen, dass Sie Ihr Gerät auf die Werkseinstellungen zurücksetzen müssen, vor allem wenn Sie umgezogen sind. Wenn Sie mit dem Empfang Probleme haben, ist es sinnvoll, das System zurückzusetzen und es noch einmal zu probieren. Wenn Sie in eine andere Region des Landes ziehen und die lokalen und nationalen DAB+ -Signale dieser Region empfangen, sind Ihre zuvor eingestellten Sender eventuell nicht mehr verfügbar.

- 1 Öffnen Sie im DAB-Modus das CD-Fach und drücken und halten Sie anschließend die STOP-Taste am Gerät bis im Display "Restarting... FACTORY RESET" angezeigt wird.
- 2 Nachdem das Gerät zurückgesetzt wurde, kehrt es in den DAB-Modus zurück.

Hinweis: Bei der Systemzurücksetzung werden alle eingestellten Sender und gespeicherten FM/DAB+ Sender gelöscht.

---

## DAB+ BETRIEB

---

Wenn Sie das Gerät an den Netzstrom angeschlossen haben und es dann zum ersten Mal vom Standby-Modus einschalten, stellt sich das Gerät automatisch auf DAB-Modus ein und führt die Auto-Scan-Funktion aus. Während des Scans wird auf dem Display neben "Scanning..." ein Anzeigebalken abgebildet, der den Verlauf des Scans und die Anzahl der bisher gefundenen Sender anzeigt. Wenn der Scan beendet ist, wählt das Gerät den ersten alphanumerisch gefundenen Sender aus. Um die gefundenen Sender zu erkunden, drücken Sie die |<< oder >>| Taste.

### Full Scan

Der Full Scan sucht nach allen DAB+ Band II-Kanälen. Nachdem der Scan beendet ist, wird automatisch der alphanumerisch erste Sender ausgewählt.

- 1 Um Auto-Scan zu aktivieren, drücken Sie die SCAN-Taste und das Display zeigt "Scanning..." und einen Anzeigebalken an.
- 2 Alle gefundenen Sender werden automatisch gespeichert. Um die gefundenen Sender zu erkunden und zu hören, drücken Sie zum Auswählen die |<< oder >>| Taste. Um Sender als Pre-Set zu speichern, drücken Sie die "ENTER"-Taste.

### Manuelles Tuning

Sie können neben der Auto-Tune Funktion den Receiver auch manuell einstellen. Dies ist hilfreich, wenn Sie Ihre Antenne ausrichten oder wenn Sie Sender hinzufügen, die beim Auto-Tuning verpasst wurden.

- 1 Drücken Sie die MENU-Taste an der Fernbedienung, um das Menü anzuzeigen.
- 2 Drücken Sie die ENTER-Taste, um Manual tune zu selektieren.
- 3 Drücken Sie die |<< oder >>| -Taste, um durch die DAB+ Kanäle, die von 5A bis 13F numeriert sind, zu surfen.
- 4 Nachdem Sie Ihren gewünschten Kanal ausgewählt haben, drücken Sie zur Bestätigung die Enter-Taste. Das Display zeigt das Multiplex an.
- 5 Drücken Sie erneut die ENTER-Taste, um die gewählten Kanäle als Pre-Set Sender zu bestätigen.

### **Drc (Dynamic Range Compression)**

Wenn Sie Musik mit einem hohen Dynamikbereich in einem lauten Umfeld hören, möchten Sie vielleicht gerne den Audio-Dynamikbereich einschränken.

- 1 Drücken Sie die MENU-Taste an der Fernbedienung , um das Menü anzuzeigen.
- 2 Drücken Sie die |<< oder >>| Taste, um "DRC" zu selektieren und drücken Sie anschließend zur Bestätigung die ENTER-Taste an der Fernbedienung.
- 3 Drücken Sie die |<< oder >>| Taste, um off/ high/ low auszuwählen.
- 4 Drücken Sie zur Bestätigung die ENTER-Taste an der Fernbedienung.

### **Prune**

Sie können alle unverfügbaren Sender von der Liste entfernen.

- 1 Drücken Sie im DAB-Modus die MENU-Taste an der Fernbedienung, um das Menü anzuzeigen.
- 2 Drücken Sie die |<< oder >>| Taste, um "Prune" zu selektieren und drücken Sie anschließend zur Bestätigung die ENTER-Taste.
- 3 Drücken Sie die |<< oder >>| Taste, um zu selektieren und drücken Sie anschließend die ENTER-Taste an der Fernbedienung, um unverfügbare Sender zu löschen.
- 4 Sie können die |<< oder >>| Taste drücken, um zu selektieren und anschließend die ENTER-Taste an der Fernbedienung drücken, um zu löschen.

### **Software Information**

- 1 Drücken Sie in DAB-Modus die MENU-Taste an der Fernbedienung, um das Menü anzuzeigen.
- 2 Drücken Sie die |<< oder >>| Taste, um "SW version" zu selektieren.
- 3 Drücken Sie die ENTER-Taste an der Fernbedienung, um die Software Version anzuzeigen.

## Untermenüs und Funktionen

Sie sehen möglicherweise ein " > " Symbol nach dem Namen des Senders. Dies weist darauf hin, dass es zu diesem Sender Nebenleistungen gibt. Die Nebenleistungen beinhalten extra Leistungen, die mit dem Primärsender zu tun haben. So möchte beispielsweise ein Sportsender zusätzliche Reportagen hinzufügen.. Die Nebenleistungen werden auf der Senderliste direkt nach dem Primärsender eingefügt. Um den Sekundärsender auszuwählen,, drücken Sie auf die MENU-Taste wenn das " > " vor dem Sender-Namen auf dem Display angezeigt wird. Wenn die Nebenleistung endet, wechselt das Gerät automatisch wieder auf den Primärsender um.

### Voreingestellte Sender (Nur mit Fernbedienung)

- 1 Drücken und halten Sie die MEMORY-Taste. Das Display zeigt an "<Save to P # >".
- 2 Drücken Sie die PRESET < oder >-Taste, um die Nummer Ihres gewünschten voreingestellten Senders zu selektieren.. Dann drücken Sie zur Bestätigung die ENTER-Taste.
- 3 Der Sender wird in ein paar Sekunden gespeichert und das Display zeigt dann "Preset #Stored" an.

### Einen gespeicherten Sender aufrufen (Nur mit Fernbedienung)

- 1 Wenn Sie einen Sender auf eine er Preset-Tasten gespeichert haben, können Sie ihn aufrufen, indem Sie die MEMORY-Taste drücken.
- 2 Drücken und halten Sie die die PRESET-Taste bis Ihr gewünschter Sender auf dem Display angezeigt wird; dann drücken Sie zur Bestätigung die ENTER-Taste, um ihn zu spielen.

### Dab Display-Modi

Drücken Sie die DISPLAY-Taste an der Fernbedienung. Das Display zeigt im Wechsel folgende Display-Modi an. Die Information jedes Display-Modus wird auf dem unteren Teil des Displays angezeigt.

### Signal Strength (Signalstärke)

Das Display zeigt einen Anzeigebalken, um die Signalstärke anzuzeigen; je stärker das Signal, desto länger der Balken von links nach rechts.

## Programme Type (Programmtyp)

Dies beschreibt den Stil oder das Genre des ausgestrahlten Programms.

## Ensemble

Dies zeigt den Namen des Multiplex an, in dem sich der Sender, den Sie anhören befindet. Ein Multiplex ist eine Kollektion von Radiosendern, die auf einer Frequenz gebündelt und ausgestrahlt werden. Es gibt nationale und lokale Multiplexe. Die Lokalen beherbergen Sender, die einem spezifischen Gebiet angehören.

Hinweis: DAB, anders als normales Radio, gruppiert mehrere Radiosender zusammen und strahlt sie auf einer Frequenz aus.

## Frequency (Frequenz)

Dies zeigt die Frequenz des voreingestellten Senders an, so wie "11C 220.352MHz".

## Signal Error (Signalfehler)

Dies zeigt eine Zahl an, welche die Fehlerrate abbildet. Wenn die Zahl 0 ist, bedeutet das, dass das empfangene Signal fehlerfrei ist und die Signalstärke sehr gut ist. Wenn die Fehlerrate hoch ist, ist es ratsam, die Antenne neu auszurichten oder das Gerät umzustellen.

## Audio Bit Rate

Das Display zeigt die digitale Audio-Bitrate an, die empfangen wird.

## Time/ Date

Dies zeigt die aktuelle Uhrzeit und Datum an, die vom E10 Rundfunkunternehmen automatisch bereitgestellt wird.

## DLS (Dynamic Label Segment)

Dynamic Label Segment ist ein Lauftext, den das Rundfunkunternehmen seinen Übertragungen beifügt. Der Text beinhaltet normalerweise Informationen, so wie z.B. Programmdetails.

---

## FM BETRIEB

---

### Wechseln von DAB zu FM-Modus

Um das Gerät auf FM-Modus umzustellen, drücken Sie wiederholt die FUNCTION-Taste oder drücken Sie die DAB/FM-Taste an der Fernbedienung. Das Display zeigt nun die Frequenz an.

### Auto Scan (Automatischer Suchlauf)

Drücken Sie die SCAN-Taste bis der Tuner anfängt, nach Sendern zu suchen. Um den Frequenzbereich zu durchsuchen, drücken und halten Sie die SCAN-Taste. Wenn ein Sender gefunden wurde, stellt sich die Suche automatisch ein.

### Manual Scan (Manuelle Suche)

Um manuell nach FM-Sendern zu suchen, drücken Sie wiederholt die |<< oder >>|-Taste bis Sie die gewünschte Frequenz erreicht haben.

### Scan Setting (Scan-Einstellung)

Dies ist eine Suchoption, mit der man alle Sender oder nur Sender mit sehr gutem Signal durchsuchen kann.

- 1 Drücken Sie die MENU-Taste, dann drücken Sie anschließend die |<< oder >>|-Taste, um "Scan Setting" zu selektieren. Drücken Sie zur Bestätigung die ENTER-Taste.
- 2 Drücken Sie die |<< oder >>|-Taste, um "All stations" (alle Sender) oder "Strong stations only" (nur Sender mit gutem Signal) zu selektieren. Drücken Sie zur Bestätigung die ENTER-Taste.

### Audio Setting (Höreinstellung)

Dieses Gerät wechselt automatisch zwischen Stereo und Mono-Modus, aber Sie können dies aufheben und diese Funktion manuell schalten. Dies kann bei schwachem Signalempfang hilfreich sein.

- 1 Drücken Sie die MENU-Taste, dann drücken Sie die |<< oder >>|-Taste, um "Audio Settings" zu selektieren. Drücken Sie zur Bestätigung die ENTER-Taste.
- 2 Drücken Sie die |<< oder >>|-Taste, um "Stereo allowed" (Stereo erlaubt) oder "Forced mono" (Zwangsmo) zu selektieren und drücken Sie anschließend zur Bestätigung die ENTER-Taste.

### Audio-Modus

Drücken Sie die MONO/STEREO-Taste an der Fernbedienung, um zwischen Stereo- und Mono-Modus hin- und her zu schalten.

### Voreingestellte Sender

Sie können bis zu 20 Ihrer bevorzugten Sender im Memory-Speicher speichern. So können Sie schnell und problemlos auf Ihre Lieblingssender zugreifen.

- 1 Um eine Voreinstellung zu speichern, müssen sie bereits den Sender, den Sie speichern wollen, hören. Drücken und halten Sie die MEMORY-Taste. Das Display zeigt nun "Save to P#" an.
- 2 Drücken Sie die PRESET UP oder PRESET DOWN-Taste, um Ihre gewünschte Voreinstellungs- oder Preset-Nummer zu selektieren. Drücken Sie anschließend zur Bestätigung die ENTER-Taste.
- 3 Der Sender wird in wenigen Sekunden gespeichert und das Display zeigt dann "Preset # Stored" (Voreinstellung # gespeichert) an.

### Einen gespeicherten Sender aufrufen

- 1 Nachdem Sie einen Sender auf einen der Preset-(Voreinstellungs)tasten gespeichert haben, können Sie ihn aufrufen, indem Sie die MEMORY-Taste drücken.
- 2 Drücken Sie die PRESET-hoch oder PRESET-runter -Taste solange, bis Ihr Wunschsender auf dem Display angezeigt wird.

### FM Display-Modi

Drücken Sie die INFO-Taste an der Fernbedienung. Das Display zeigt nun im Wechsel folgende Display-Modi an. Die Information zu jedem Display-Modus wird im unteren Bereich des Displays angezeigt.

### Radio Text

So wie bei DAB kann das Rundfunkunternehmen einen Lauftext, der Information zum laufenden Programm anzeigt, hinzufügen.



## Programm-Typ

Dies beschreibt den Stil oder das Genre des ausgestrahlten Programms.

## Frequenz

Dies zeigt die Frequenz des laufenden Senders an, wie z.B. "87.50MHz".

## Audio-Typ

Dies zeigt an, ob der empfangene Sender Mono oder Stereo ist..

## Time / Date (Zeit / Datum)

Das Rundfunkunternehmen (Sender) stellt Zeit und Datum automatisch bereit, so dass Sie diese Information nicht manuell einstellen müssen.

---

# CD BETRIEB

---

Drücken Sie wiederholt die FUNCTION-Taste am Gerät oder drücken Sie CD an der Fernbedienung, um CD-Modus zu selektieren.

## Playback (Wiedergabe)

- 1 Drücken Sie die OPEN/CLOSE-Taste, um das CD-Fach zu öffnen.
- 2 Legen Sie die CD mit der Label-Seite nach oben in das CD-Fach und drücken Sie dann die OPEN/CLOSE-Taste, um das CD-Fach zu schließen.
- 3 Wenn keine CD eingelegt ist oder die CD nicht gelesen werden kann, wird "NO DISC" oder "UNKNOWN DISC" im Display angezeigt.
- 4 Die Gesamtzahl aller Titel wird im Display angezeigt. Drücken Sie nun die SCAN/ > II -Taste, um den ersten Titel der CD/MP3 automatisch abzuspielen.

Hinweis: Dieses Gerät can CD, CD-R, CD-RW disc, 8cm abspielen.

## Wiedergabe unterbrechen

- 1 Drücken Sie die SCAN/ > II -Taste, um die Wiedergabe zu unterbrechen.
- 2 Um die Wiedergabe fortzusetzen, drücken Sie erneut die SCAN/ > II-Taste.

## Wiedergabe stoppen

Drücken Sie die STOP-Taste, um die Wiedergabe zu stoppen.

## Zu einem anderen Titel springen

- Drücken Sie die |<< oder >>|-Taste, um zurück zum Liedanfang oder vorherigen Titel oder vorwärts zum nächsten Titel zu springen.
- Drücken und halten Sie die |<< oder >>|-Taste, um vor- oder zurückzuspulen.

## Wiederholte Wiedergabe

- 1 Drücken Sie im Stop- oder Playback-Modus einmal die REPEAT-Taste an der Fernbedienung. "REP\_ONE" wird auf dem Display angezeigt. Die CD spielt wiederholt den aktuellen Titel.
- 2 Drücken Sie die REPEAT-Taste zweimal. "REP\_ALL" wird im Display angezeigt. Die CD wird alle Titel wiederholt abspielen
- 3 Drücken Sie die REPEAT-Taste noch einmal, um die Wiederholungs-Funktion aufzuheben.

## Zufallswiedergabe

Alle Titel der CD können in zufälliger Reihenfolge gespielt werden.

- 1 Drücken Sie im Playback-Modus die RANDOM-Taste an der Fernbedienung. Die "RANDOM"-Anzeige wird im Display angezeigt. Alle Titel werden wahllos abgespielt.
- 2 Drücken Sie die |<< oder >>|-Taste, um den nächsten zufällig gewählten Titel zu spielen.
- 3 Nachdem alle Titel einmal abgespielt wurden, endet die Wiedergabe automatisch.
- 4 Um die Zufallswiedergabe aufzuheben, drücken Sie die RANDOM-Taste während der zufälligen Wiedergabe (RANDOM Playback). Die normale Wiedergabe wird fortgesetzt.

## Programm-Einstellung (Nur Über Fernbedienung)

Sie können in beliebiger Reihenfolge bis zu 32 Titel im CD-Modus oder 64 Titel im MP3-Modus programmieren. Der Programmier-Modus kann vom Stop-Modus aus aktiviert werden.

- 1 Drücken Sie die MEMORY-Taste, um in den Programmier-Modus zu gelangen.
- 2 Drücken Sie die |<< oder >>| -Taste, um den Titel, den Sie programmieren möchten, auszusuchen.
- 3 Drücken Sie die MEMORY-Taste, um den den Titel zu bestätigen.
- 4 Wiederholen Sie Schritte 2 und 3, um weitere Titel zu programmieren. Wenn Sie die Programmierung abgeschlossen haben, drücken Sie die SCAN/ > II-Taste., um die Wiedergabe der programmierten Titel zu starten.

## Programm beenden

Um das Abspielprogramm aufzuheben öffnen und schließen Sie das CD-Fach.

---

## BT BETRIEB

---

Das Gerät verfügt über eine BT-Funktion, die ein Signal innerhalb eines 8 Meter-Radius empfangen kann. Das Gerät mit einem BT-Gerät koppeln, um Musik zu hören:

- 1 Drücken Sie vom STANDBY-Modus aus wiederholt die FUNCTION-Taste am Gerät oder drücken Sie die BT-Taste an der Fernbedienung, um den BT-Modus zu selektieren.
- 2 Falls das Gerät nicht bereits mit einem BT-Gerät gekoppelt ist, blinkt auf dem Display nun "BT CONNECTED".
- 3 Aktivieren Sie Ihr BT-Gerät und selektieren Sie SEARCH MODE (Suchmodus).
- 4 "Harvard" erscheint nun auf Ihrer BT-Gerät-Liste.
- 5 Selektieren Sie "Harvard" und geben Sie ggf. "0000" als Passwort ein.
- 6 Um die BT-Funktion aufzuheben, drücken Sie die FUNCTION-Taste, um auf einen anderen Modus zu schalten oder trennen Sie die Funktion von Ihrem BT-Gerät.

Hinweis:

- Wenn das Signal schwach ist, kann es vorkommen, dass Ihr BT-Empfänger den Empfang unterbricht, den Paarungs-Modus aber von selbst wieder aktiviert.
- Um einen besseren Signalempfang zu gewährleisten, entfernen Sie Störfaktoren zwischen dem Gerät und dem BT-Gerät.
- Dieses Gerät unterstützt A2DP (Advanced Audio Distribution Profile) und AVRCP (Audio Video Remote Control Profile) -Funktionen. Diese können jeweils ausschließlich mit einem einzelnen BT-Gerät gekoppelt werden.
- Die Kompatibilität mit allen Geräten und Medienarten wird nicht garantiert.
- Es ist möglich, dass manche Mobiltelefone mit BT-Funktion die Verbindung trennen und wieder herstellen, wenn Sie Anrufe tätigen und beenden. Dies weist nicht auf ein Problem mit Ihrem Gerät hin.

---

## USB BETRIEB

---

- 1 Auf der Vorderseite des Geräts befindet sich ein USB-Anschluss. Wenn ein USB-Gerät an das Gerät angeschlossen ist, drücken Sie wiederholt die FUNCTION-Taste am Gerät oder drücken Sie die USB/CD-Taste an der Fernbedienung, um den USB-Modus einzustellen.
- 2 Das Gerät zeigt automatisch die Gesamtzahl aller Titel an.
- 3 Alle Wiedergabe-Funktionen sind die gleichen wie beim Abspielen einer MP3-CD.

REP\_ONE : Drücken Sie die REPEAT-Taste einmal. "REP\_ONE" wird auf dem Display angezeigt. Der aktuelle Titel wird wiederholt gespielt..

REP\_ALBUM: Drücken Sie die REPEAT-Taste zweimal. "REP\_ALBUM" wird auf dem Display angezeigt. Der aktuelle Folder (Ordner) wird wiederholt gespielt.

REP\_ALL: Drücken Sie die REPEAT-Taste dreimal. "REP\_ALL" wird auf dem Display angezeigt. Alle Dateien werden wiederholt gespielt.

REP\_OFF: Drücken Sie die REPEAT-Taste noch einmal. Die Wiederholfunktion ist aufgehoben.

Hinweis:

- Das Gerät kann in USB-Modus nur MP3 Dateiformat spielen.
- Wenn Ihr USB-Gerät mit MP3's geladen ist, das Display aber "NO" anzeigt, ist das Format Ihres USB-Geräts möglicherweise nicht mit dem Gerät kompatibel.
- Dieses Gerät unterstützt USB Versionen 1.1 und 2.0.
- Das Gerät kann USB-Geräte mit bis zu 32GB Memory unterstützen.
- Das Gerät ist möglicherweise nicht mit allen USB-Geräten und Speicherkarten kompatibel. Dies weist nicht auf ein Problem mit dem Gerät hin.

---

## WEITERE FUNKTIONEN

---

### Aufladen des Geräts

Sie können Ihr Gerät über den integrierten USB-Anschluss mit einem USB-Ladekabel(nicht enthalten) aufladen.

Hinweis: Die maximale Strombelastbarkeit für USB-Aufladung ist 1A. Es besteht keine Garantie, dass alle USB-Ladekabel mit dem Gerät kompatibel sind.

### AUDIO-IN Betrieb

1. Auf der Vorderseite des Geräts befindet sich ein AUDIO IN-Anschluss. Analoge Audio- Tonsignale von anderen Audioquellen können über den AUDIO-IN-Anschluss auf dieses Gerät übertragen werden.
  2. Schließen Sie ein anderes Audiogerät mit einem AUX-Kabel(nicht enthalten) über den AUDIO-IN-Anschluss an das Gerät an.
  3. Drücken Sie wiederholt die FUNCTION-Taste am Gerät oder drücken Sie die AUDIO-IN-Taste an der Fernbedienung, um den AUX-Modus zu selektieren.
  4. Drehen Sie den VOLUME+/- -Knopf am Gerät oder drücken Sie die VOLUME+/- -Taste an der Fernbedienung, um die Lautstärkeregelung für Ihren bevorzugten Lautstärke-Ausgangspegel festzulegen.
  5. Bedienen Sie die Wiedergabefunktionen ihres angeschlossenes Audiogeräts direkt über den AUX-Modus.
- Folgen Sie beim Anschluss des Externgeräts den Anweisungen in dessen Bedienungsanleitung.
  - Beispiele von externen Audiogeräten, die an dieses Gerät angeschlossen werden können, sind: Tragbare MP3 Player, Kassettenrekorder, Mini Disc Player, DVD Player, etc.

### Automatische Abschaltung

- Wenn das Gerät mehr als 4 Stunden auf AUX-Modus gestellt ist, schaltet es automatisch auf STANDBY-Modus um.
- 10 Minuten vor dem Ausschalten blinkt "AUTO-OFF" auf dem Display.
- Drücken Sie die RANDOM-Taste, um die AUTO-OFF- Funktion aufzuheben.

---

## PFLEGE UND INSTANDHALTUNG

---

- Säubern Sie Ihr Gerät mit einem feuchten(niemals nassen) Lappen. Benutzen Sie niemals Lösungsmittel oder Seife.
- Vermeiden Sie es, das Gerät an heißen, schwülen oder staubigen Orten stehen zu lassen.
- Halten Sie das Gerät von Heizkörpern und elektrischen Störquellen, wie z. B. Leuchtstofflampen oder Motoren fern.

### Umgang mit CDs

- Wenn während der CD-Wiedergabe Aussetzer oder Unterbrechungen in der Musik vorkommen, oder wenn die CD gar nicht spielt, ist es möglich, dass die Oberfläche der unteren Seite gesäubert werden muss. Vor dem Spielen sollten Sie mit einem weichen Tuch Fingerabdrücke und Staub vorsichtig abwischen.
- Benutzen Sie niemals Chemikalien, wie z.B. Schallplattenreinigungssprays, antistatische Sprays oder Flüssigkeiten, Benzol oder Verdünner, um CDs zu säubern. Solche Chemikalien beschädigen die Plastikoberfläche der Diskette unwiderruflich.
- Legen Sie die CD immer sicher mit der Labelseite nach oben in die CD-Halterung ein. CDs können nur auf einer Seite abgespielt werden.
- Um eine CD aus ihrem Gehäuse zu entfernen, drücken Sie auf die Mitte des Gehäuses und nehmen Sie die Diskette heraus, indem Sie sie vorsichtig an den Rändern greifen.
- Disks sollten nach Gebrauch wieder in Ihre Hülle gegeben werden, um sie vor Staub und Kratzern zu schützen.
- Um das Wölben der Disk zu vermeiden, setzen Sie sie nicht für längere Zeit direktem Sonnenlicht, hoher Luftfeuchtigkeit oder hohen Temperaturen aus.
- Befestigen Sie keine Klebeetiketten und beschriften Sie die Diskette auf keiner Seite. Die Tinte in manchen Markern könnte die Oberfläche der Disk beschädigen.

## SPEZIELLE ENTSORGUNGSHINWEISE FÜR VERBRAUCHER IN DEUTSCHLAND

Entsorgen Sie Ihre Altgeräte fachgerecht. Dadurch wird gewährleistet, dass die Altgeräte umweltgerecht verwertet und negative Auswirkungen auf die Umwelt und menschliche Gesundheit vermieden werden. Bei der Entsorgung sind folgende Regeln zu beachten:

- Jeder Verbraucher ist gesetzlich verpflichtet, Elektro- und Elektronikaltgeräte (Altgeräte) sowie Batterien und Akkus getrennt vom Hausmüll zu entsorgen. Sie erkennen die entsprechenden Altgeräte durch folgendes Symbol der durchgestrichene Mülltonne (WEEE Symbol). 
- Sie haben Altbatterien und Altakkumulatoren, die nicht vom Altgerät umschlossen sind, sowie Lampen, die zerstörungsfrei aus dem Altgerät entnommen werden können, vor der Abgabe an einer Entsorgungsstelle vom Altgerät zerstörungsfrei zu trennen.
- Bestimmte Lampen und Leuchtmittel fallen ebenso unter das Elektro- und Elektronikgesetz und sind dementsprechend wie Altgeräte zu behandeln. Ausgenommen sind Glühlampen und Halogenlampen. Entsorgen Sie Glühlampen und Halogenlampen bitte über den Hausmüll, sofern Sie nicht das WEEE Symbol tragen.
- Jeder Verbraucher ist für das Löschen von personenbezogenen Daten auf dem Elektro- bzw. Elektronikgerät selbst verantwortlich.

### Rücknahmepflicht der Vertreiber

Vertreiber mit einer Verkaufsfläche für Elektro- und Elektronikgeräte von mindestens 400 Quadratmetern sowie Vertreiber von Lebensmitteln mit einer Gesamtverkauffläche von mindestens 800 Quadratmetern, die mehrmals im Kalenderjahr oder dauerhaft Elektro- und Elektronikgeräte anbieten und auf dem Markt bereitstellen, sind verpflichtet,

- 1 bei der Abgabe eines neuen Elektro- oder Elektronikgerätes an einen Endnutzer ein Altgerät des Endnutzers der gleichen Geräteart, das im Wesentlichen die gleichen Funktionen wie das neue Gerät erfüllt, am Ort der Abgabe oder in unmittelbarer Nähe hierzu unentgeltlich zurückzunehmen und
- 2 auf Verlangen des Endnutzers Altgeräte, die in keiner äußeren Abmessung größer als 25 Zentimeter sind, im Einzelhandelsgeschäft oder in unmittelbarer Nähe hierzu unentgeltlich zurückzunehmen; die Rücknahme darf nicht an den Kauf eines Elektro- oder Elektronikgerätes geknüpft werden und ist auf drei Altgeräte pro Geräteart beschränkt.

- Bei einem Vertrieb unter Verwendung von Fernkommunikationsmitteln ist die unentgeltliche Abholung am Ort der Abgabe auf Elektro- und Elektronikgeräte der Kategorien 1, 2 und 4 gemäß § 2 Abs. 1 ElektroG, nämlich „Wärmeüberträger“, „Bildschirmgeräte“ (Oberfläche von mehr als 100 cm<sup>2</sup>) oder „Großgeräte“ (letztere mit mindestens einer äußeren Abmessung über 50 Zentimeter) beschränkt. Für andere Elektro- und Elektronikgeräte (Kategorien 3, 5, 6) ist eine Rückgabemöglichkeit in zumutbarer Entfernung zum jeweiligen Endnutzer zu gewährleisten.
- Altgeräte dürfen kostenlos auf dem lokalen Wertstoffhof oder in folgenden Sammelstellen in Ihrer Nähe abgegeben werden: [www.take-e-back.de](http://www.take-e-back.de)
- Für Elektro- und Elektronikgeräte der Kategorien 1, 2 und 4 anbieten wir auch die Möglichkeit einer unentgeltlichen Abholung am Ort der Abgabe. Beim Kauf eines Neugeräts haben Sie die Möglichkeit eine Altgerätabholung über die Webseite auszuwählen.
- Batterien können überall dort kostenfrei zurückgegeben werden, wo sie verkauft werden (z. B. Super-, Bau-, Drogeriemarkt). Auch Wertstoff- und Recyclinghöfe nehmen Batterien zurück. Sie können Batterien auch per Post an uns zurücksenden. Altbatterien in haushaltsüblichen Mengen können Sie direkt bei uns von Montag bis Freitag zwischen 07:30 und 15:30 Uhr unter der folgenden Adresse unentgeltlich zurückgeben:

**Chal-Tec GmbH**  
**Member of Berlin Brands Group**  
**Handwerkerstr. 11**  
**15366 Dahlwitz-Hoppegarten**  
**Deutschland**

- Wichtig zu beachten ist, dass Lithiumbatterien aus Sicherheitsgründen vor der Rückgabe gegen Kurzschluss gesichert werden müssen (z. B. durch Abkleben der Pole).
- Finden sich unter der durchgestrichenen Mülltonne auf der Batterie zusätzlich die Zeichen Cd, Hg oder Pb ist das ein Hinweis darauf, dass die Batterie gefährliche Schadstoffe enthält. (»Cd« steht für Cadmium, »Pb« für Blei und »Hg« für Quecksilber).

#### **Hinweis zur Abfallvermeidung**

Indem Sie die Lebensdauer Ihrer Altgeräte verlängern, tragen Sie dazu bei, Ressourcen effizient zu nutzen und zusätzlichen Müll zu vermeiden. Die Lebensdauer Ihrer Altgeräte können Sie verlängern indem Sie defekte Altgeräte reparieren lassen. Wenn sich Ihr Altgerät in gutem Zustand befindet, könnten Sie es spenden, verschenken oder verkaufen.



---

## HINWEISE ZUR ENTSORGUNG

---



Wenn es in Ihrem Land eine gesetzliche Regelung zur Entsorgung von elektrischen und elektronischen Geräten gibt, weist dieses Symbol auf dem Produkt oder auf der Verpackung darauf hin, dass dieses Produkt nicht im Hausmüll entsorgt werden darf. Stattdessen muss es zu einer Sammelstelle für das Recycling von elektrischen und elektronischen Geräten gebracht werden. Durch regelkonforme Entsorgung schützen Sie die Umwelt und die Gesundheit Ihrer Mitmenschen vor negativen Konsequenzen. Informationen zum Recycling und zur Entsorgung dieses Produkts, erhalten Sie von Ihrer örtlichen Verwaltung oder Ihrem Hausmüllentsorgungsdienst.

Dieses Produkt enthält Batterien. Wenn es in Ihrem Land eine gesetzliche Regelung zur Entsorgung von Batterien gibt, dürfen die Batterien nicht im Hausmüll entsorgt werden. Informieren Sie sich über die örtlichen Bestimmungen zur Entsorgung von Batterien. Durch regelkonforme Entsorgung schützen Sie die Umwelt und die Gesundheit Ihrer Mitmenschen vor negativen Konsequenzen.

---

## KONFORMITÄTSERKLÄRUNG

---

**Hersteller:**

Chal-Tec GmbH, Wallstraße 16, 10179 Berlin, Deutschland.

**Importeur für Großbritannien:**

Berlin Brands Group UK Ltd  
PO Box 1145  
Oxford, OX1 9UW  
United Kingdom

Hiermit erklärt Chal-Tec GmbH, dass der Funkanlagentyp Harvard der Richtlinie 2014/53/EU entspricht. Der vollständige Text der EU-Konformitätserklärung ist unter der folgenden Internetadresse verfügbar: [use.berlin/10031949](http://use.berlin/10031949)



**Dear Customer,**

Congratulations on purchasing this device. Please read the following instructions carefully and follow them to prevent possible damages. We assume no liability for damage caused by disregard of the instructions and improper use. Scan the QR code to get access to the latest user manual and more product information.



---

## CONTENT

---

Safety Instructions	28
Product Description	29
Before first Use	31
Functions and Settings	32
DAB+ Operation	35
FM Operation	39
CD Operation	41
BT Operation	43
USB Operation	44
Other Functions	45
Care And Maintenance	46
Disposal Considerations	47
Declaration of Conformity	47

---

## TECHNICAL DATA

---

Item number	10031949, 10031950, 10038354
Power supply	220-240 V ~ 50/60 Hz
DAB frequency	174-240 MHz
FM frequency	87.5-108 MHz
BT frequency	2402-2480 MHz
BT radio-frequency power (max.)	4 dBm

---

## SAFETY INSTRUCTIONS

---

### On Protection Against Laser Energy Exposure

- As the laser beam used in this compact disc player is harmful to the eyes, do not attempt to disassemble the casing.
- Stop operation immediately if any liquid or solid object should fall into the cabinet.
- Do not touch the lens or poke at it. If you do, you may damage the lens and the player may not operate properly.
- Do not put anything in the safety slot. If you do, the laser diode will be "ON" when the CD door is still open.
- If the unit is not to be used for a long period of time, make sure that the power source is disconnected from the unit. Unplug the AC cord from the wall outlet. Make it a practice to remove the AC cord by grasping the main body and not by pulling the cord.
- This unit employs a laser. The use of controls or adjustment or performance of procedures other than those specified here may result in exposure to hazardous radiation.

### On Placement

- Do not use the unit in places which are extremely hot, cold, dusty or humid.
- Place the unit on a flat and even surface.
- Do not restrict the air flow of the unit by placing it in a place with poor ventilation, by covering it with a cloth or by placing it on a carpet.
- Use only with the cart, stand, tripod, bracket, or table specified by the manufacturer, or sold with the apparatus. When a cart is used, use caution when moving the cart/apparatus combination to avoid injury from tipover.

### On Condensation

- When left in a heated room where it is warm and damp, water droplets or condensation may form inside the unit.
- When there is condensation inside the unit, the unit may not function normally.
- Let it stand for 1 to 2 hours before turning the power on, or gradually heat the room up and dry the unit before use.

# PRODUCT DESCRIPTION

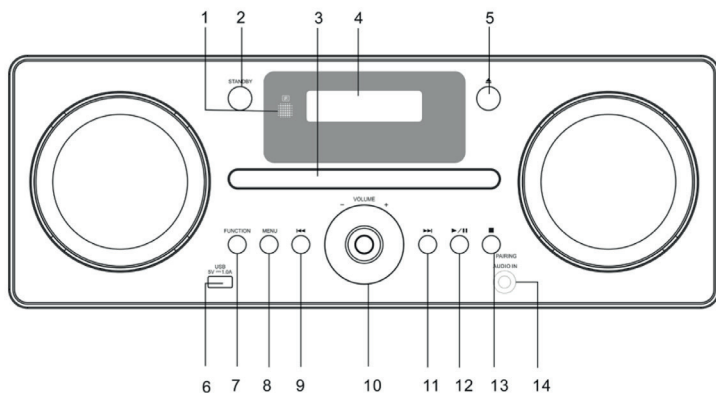

1 REMOTE CONTROL SENSOR	8 MENU
2 STANDBY	9 CD/BLUETOOTH SKIP PREVIOUS  <</TUNE-
3 CD DOOR	10 VOLUME CONTROL KNOB
4 LCD DISPLAY	11 CD/BLUETOOTH SKIP NEXT >> /TUNE+
5 CD DOOR OPEN/CLOSE	12 CD/BLUETOOTH PLAY/PAUSE
6 USB JACK	13 CD STOP/PAIRING
7 FUNCTION BUTTON	14. AUX IN JACK

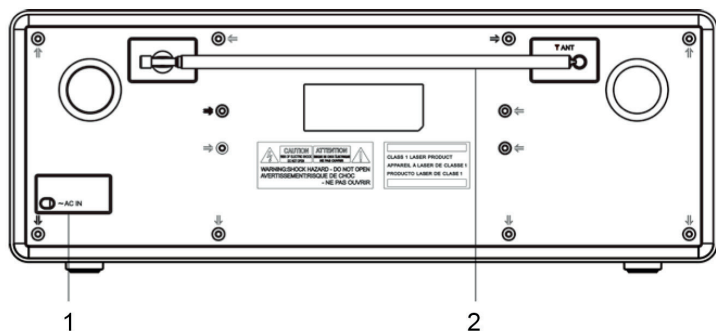

1 MAINS CABLE	2 DAB/FM ANT
---------------	--------------

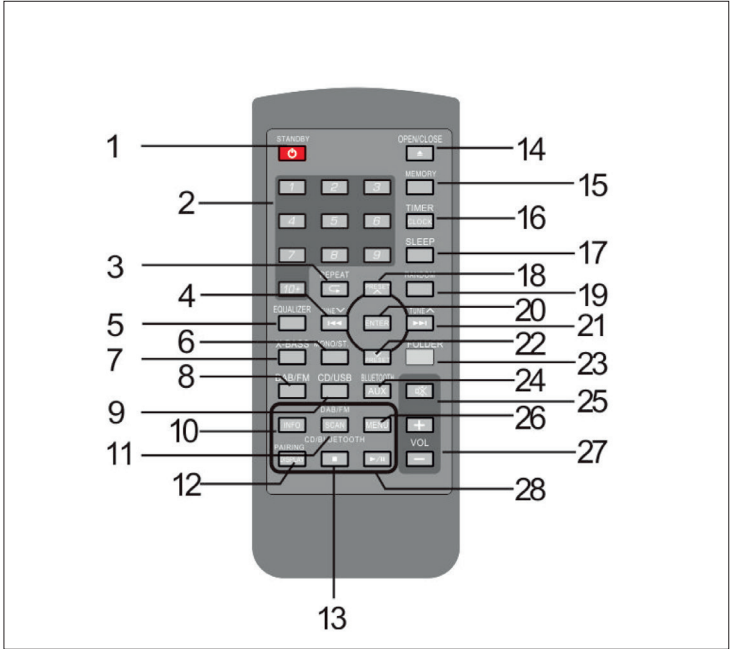

1 STANDBY BUTTON	15 MEMORY BUTTON
2 DISC DIRECT SEARCH BUTTON	16 TIME/CLK.SET BUTTON
3 REPEAT BUTTON	17 SLEEP BUTTON
4 CD/USB TRACK DOWN OR TIME DOWN BUTTON / TUNER DOWN	18 FOLDER UP BUTTON/ TUNER PRESET UP
5 EQ BUTTON	19 RANDOM BUTTON
6 FM MONO/ST BUTTON	20 ENTER BUTTON
7 X-BASS BUTTON	21 CD/USB TRACK UP OR TIME UP TUNER UP BUTTON
8 DAB/FM SELECT BUTTON	22 FOLDER DOWN BUTTON/ TUNER PRESET DOWN
9 CD/USB SELECT BUTTON	23 FOLDER ON/OFF BUTTON
10. DAB INFO BUTTON	24 BLUETOOTH /AUX SELECT BUTTON
11. DAB/FM SCAN BUTTON	25 MUTE BUTTON
12. CD/USB DISPLAY/ BT PAIRING	26 DAB/FM MENU BUTTON
13. CD/USB/BT STOP BUTTON	27 VOLUME UP AND DOWN BUTTON
14. OPEN/CLOSE BUTTON	28 CD/USB/BT PLAY/PAUSE BUTTON

---

## BEFORE FIRST USE

---

This unit operates on 100-240VAC ~ 50/60 Hz AC household current and requires one CR2025 3V lithium battery (included) for the remote control. Do not attempt to operate the unit from any other power source. You could cause damage to the unit and void your warranty.

### AC Power Connection

Plug the AC power cord into an available 100-240VAC ~ 50/60 Hz AC Outlet. Make sure the plug is securely inserted into the AC outlet.

### Remote Control

The remote control operates on one CR2025 3V lithium battery (included in the remote). To activate the remote control, remove the insulator tab inserted in the battery compartment.

If the remote operation becomes intermittent or unsatisfactory, replace the original battery with a new CR2025 3V lithium battery.

- 1 Press down on the compartment cover, slide out the battery holder from the remote control case.
- 2 Replace the battery making sure the battery is installed correctly. The remote will not work if the battery is installed with the wrong polarity.

Note: If the battery is not replaced properly, the remote control may be damaged. Replace only with the same or equivalent type battery.

### Connecting to the Mains Socket

Unwind the mains cable to its full length. Connect the mains cable at the rear of the main unit to the mains socket. The unit is now connected and ready to use.

---

## FUNCTINS AND SETTINGS

---

### Powering ON/OFF

When you first connect the unit to the mains socket, display will show the "00:00:00". If you can receive a DAB+ signal in your location, the unit will synchronize to the current local time. After approximate one minute, it will switch to STANDBY mode.

- Press the STANDBY on the unit or on the remote control to switch the unit to ON mode.
- Press the STANDBY on the unit or on the remote control to switch the unit back to STANDBY mode.
- Disconnect the mains plug from the mains socket if you want to switch the unit off completely.

Note:

- When the unit is idle for approximately 15 minutes, it will automatically switch to standby.
- Please turn the unit o completely to save energy when not in use.

### Adjusting the Volume

- Turn the VOLUME +/- control on the unit or press the VOLUME +/- buttons on the remote control to increase/decrease the volume.
- If you wish to turn the sound o, press the MUTE button on the remote control. Press the MUTE button again or press the VOLUME +/- buttons on the remote control or turn the VOLUME +/- control on the unit to resume normal listening.

### Manual Clock Setting

- 1 In Standby mode, press the CLOCK button on the remote control. The hour digits flash on the display.
- 2 Press the |<< or >>| buttons to adjust the hour digits, and then press the CLOCK button to confirm. The minute digits will flash on the display.
- 3 Press the |<< or >>| buttons to adjust the minute digits, and then press the CLOCK button to confirm.
- 4 The time is now set.



Note: If the unit cannot receive any DAB+ signal, you can set the clock manually. Once the DAB+ signal is received, the time will be automatically updated.

### Setting the Daily Timer

- 1 Press and hold the TIMER button on the remote control until the display shows "On Timer", and the hour digits flash.
- 2 Press the |<< or >>| buttons to adjust the hour digits, and then press the TIMER button to confirm. The minute digits will flash on the display.
- 3 Press the |<< or >>| buttons to adjust the minute digits, and then press the TIMER button to confirm.
- 4 When the |<< or >>| On Timer Clock set is set, the display will show "Off Timer" and the hour digits will flash.
- 5 Press the |<< or >>| buttons to adjust the hour digits, and then press the TIMER button to confirm. The minute digits will flash on the display.
- 6 Press the |<< or >>| buttons on the remote control to adjust the minute digits, and then press the TIMER button to confirm.
- 7 Press the buttons to select DAB, FM, DISC or USB mode, then press the TIMER button to confirm. The display will show "VOL.#" and flash. Press the |<< or >>| buttons to adjust the volume, and then press the TIMER button to confirm.
- 8 Press the TIMER button to select „Timer On“, and the Timer is now set.
- 9 In standby mode, the CLOCK icon will show on the display to indicate the Timer is On.

### To cancel the Daily Timer

Press the TIMER button on the remote control repeatedly to select Time Off mode. The CLOCK icon will disappear from the display.

### Setting the Sleep Timer

Use the sleep timer to turn the unit off after a certain time in play mode. By setting the sleep timer, you can fall asleep with music by knowing that your unit will turn off by itself rather than playing all night.

- 1 To set the sleep timer press the SLEEP button on the remote control repeatedly to select the desired sleep timer as below: 90>80>70>60>50>40>30>20>10>OFF
- 2 The sleep timer is now set.
- 3 Press the SLEEP button to show the reminding time before the unit turn off automatically.
- 4 To cancel the sleep timer, press the SLEEP button repeatedly to select "Sleep OFF".

### EQ Control

This system supports a variety of equalizers and sound effects. During playback, press the EQ button on the remote control to select a desired music mode. Each time the EQ button is pressed, the music mode will change to the next one as follows:

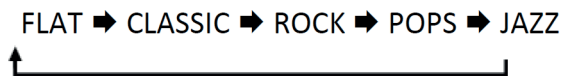

### System Reset

There may be times when you need to reset your unit back to the factory settings especially when you have moved house. If you experience reception problems you may want to reset and try again. If you move to another part of the country and pick up the local and national DAB+ signals in that area, your previously tuned channels may no longer be available.

- 1 During DAB mode, open the CD Disk tray then press and hold the STOP button on the unit until the display shows "Restarting...FACTORY RESET".
- 2 After the unit is reset, it will return to DAB mode.

NOTE: After the system reset, all the tuned stations, FM/DAB+ preset stations will be erased.

---

## DAB+ OPERATION

---

If the unit is connected to the mains power and then switched on from standby for the first time, the unit will automatically enter into the DAB mode and perform auto scan function. During the scan the display will show "Scanning..." together with a slide bar that indicates the progress of the scan and the amount of stations that have been found so far. Once the scan has finished, the unit will select the first alphanumerically found station. To explore the found stations, press the |<< or >>| buttons.

### Full Scan

The full scan will search for the entire DAB+ Band III channels. After the scan has finished, the first alphanumerically found station will be automatically selected.

- 1 To activate auto scan, press the SCAN button and the display will show "Scanning ..." and a progressing slide bar.
- 2 All the stations that have been found will be stored automatically. To explore and listen to the found stations, press the |<< or >>| buttons to select. Then press the ENTER button confirm into stations.

### Manual Tuning

As well as the auto tune function, you can manually tune the receiver. This can help you when aligning your aerial or when adding stations that were missed while auto tuning.

- 1 Press the MENU button on the remote control to display the menu.
- 2 Press the ENTER button to select Manual tune.
- 3 Press the buttons to cycle through the DAB+ channels, which are numbered from 5A to 13F.
- 4 After your desired channel number is selected, press the ENTER button to confirm. The display will show the multiplex.
- 5 Press the MENU button again to add selected channel to station list.

## DRC (Dynamic Range Compression)

If you are listening to music with high dynamic range in a noisy environment, you may wish to compress the audio dynamic range.

- 1 Press the MENU button on the remote control to display the menu.
- 2 Press the |<< or >>| buttons to select "DRC" and then press the ENTER button on the remote control to confirm.
- 3 Press the |<< or >>| buttons to select off / high / low.
- 4 Press the ENTER button on the remote control to confirm.

## Prune

You may remove all unavailable stations from the list.

- 1 During DAB mode, press the MENU button on the remote control to display the menu.
- 2 Press the |<< or >>| buttons to select "Prune" and then press the ENTER button on the remote control to confirm.
- 3 Press the |<< or >>| to select <YES>, and then press the ENTER button on the remote control to delete the unavailable stations.
- 4 You can press the |<< or >>| to select <NO>, and then press the ENTER button on the remote control to cancel.

## Software Information

- 1 In DAB mode, press the MENU button on the remote control to display the menu.
- 2 Press the |<< or >>| buttons to select "SW version".
- 3 Press the ENTER button on the remote control to display the software version.
- 4 Press the MENU button to exit.

## Secondary Services

You may see a ">" symbol after the name of the station, this indicates that there are secondary services available to that station. These secondary services contain extra services that are related to the primary station. e.g. a sports station may want to add extra commentaries. The secondary services are inserted directly after the primary station in the station list.

To select the secondary station, press the MENU button when the ">" appears in the display before the station name. When the secondary service ends, the unit will automatically switch back to the primary station.

## Preset Stations (Remote Control Only)

- 1 Press and hold the MEMORY button. The display will show "<Save to P#>".
- 2 Press the PRESET UP or DOWN buttons to select your desired preset station number. Then press the ENTER button confirm.
- 3 The station will be stored in few seconds and the display will then show "Preset #Stored".

## Recalling a Stored Station (Remote Control Only)

- 1 Once you have saved a station to one of the preset buttons, you can recall it by pressing the MEMORY button.
- 2 Press the PRESET UP or DOWN buttons until your desired station show on the display.

## DAB Display Modes

Press the INFO button on the remote control, the display will switch through the following display modes. The information of each display mode is displayed on the lower segment of the display.

## Signal Strength

The display will show a slide bar to indicate the signal strength, the stronger the signal, the longer the bar will be from left to right.

## Programme Type

This describes the “style” or “genre” of the programme that is being broadcast.

## Ensemble

This displays the name of the multiplex that contains the station you are listening to. A multiplex is a collection of radio stations that are bundled and transmitted on one frequency. There are national and local multiplexes. Local ones contain stations that are specific to that area.

Note: DAB – unlike normal radio, groups together several radio stations and transmits them on one frequency.

## Frequency

This displays the frequency of the present station, such as “11C 220.352MHz”.

## Signal Error

This displays a number showing the error rate. If the number is 0, it means the signal received is error free and the signal strength is strong. If the error rate is high, it is recommended to re-orient the aerial or re-position the unit.

## Audio Bit Rate

The display will show the digital audio bit rate being received.

## Time / Date

This displays the current time and date provided automatically by the broadcaster.

## DLS (Dynamic Label Segment)

Dynamic label segment is a scrolling message that the broadcaster may include with their transmissions. The message usually includes information, such as program me details etc.

---

## FM OPERATION

---

### SWITCHING FROM DAB TO FM MODE

To switch the unit to FM mode, press the FUNCTION button repeatedly to select FM mode or press the DAB/FM button on the remote control to switch to FM mode. The display will show the frequency.

#### Auto Scan

Press the SCAN button until the tuner starts searching for a station. To scan down the frequency band, press and hold the SCAN button. Once a station has been found, the scanning will stop automatically.

#### Manual Scan

To search for FM stations manually, press the |<< or >>| buttons repeatedly until your desired frequency is reached.

#### Scan Setting

This is a scanning option to scan all stations, or just scan stations with a strong signal.

- 1 Press the MENU button, then press the |<< or >>| buttons to select "Scan setting". Press the ENTER button to confirm.
- 2 Press the |<< or >>| buttons to select "All stations" or "Strong stations only". Press the ENTER button to confirm.

#### Audio Setting

This unit will automatically switch between stereo and mono mode, but you can override this and switch this function manually. This can be helpful when receiving poor signal reception.

- 1 Press the MENU button, then press the buttons to select "Audio setting". Press the ENTER button to confirm.
- 2 Press the buttons to select "Stereo allowed" or "Forced mono" and then press the ENTER button to confirm.

### Audio Mode

Press the MONO/STEREO button on the remote control to toggle between the Stereo or Mono modes.

### Preset Stations

You can store up to 20 of your favourite stations to the memory. This will enable you to access your favourite stations quickly and easily.

- 1 To store a preset, you must first be listening to the station that you would like to save, press and hold the MEMORY button. The display will show "Save to P#".
- 2 Press the PRESET buttons to select your desired preset station number. Then press the ENTER button confirm.
- 3 The station will be stored in few seconds and the display will then show "Preset #Stored".

### Recalling a Stored Station

- 1 Once you have saved a station to one of the preset buttons, you can recall it by pressing the MEMORY button.
- 2 Press the PRESET buttons until your desired station show on the display; Then press the ENTER button confirm.

### FM Display Modes

Press the DISPLAY button on the remote control, the display will switch through the following display modes. The information of each display mode is displayed on the lower segment of the display.

### Radio Text

As with DAB, the broadcaster can include a scrolling text that displays information about the current program.



### Programme Type

This describes the "style" or "genre" of the programme that is being broadcast.

### Frequency

This displays the frequency of the present station, such as „87.50 MHz“.

### Audio Type

This displays if the station being received is in mono or stereo.

### Time / Date

The broadcaster (Radio station) provides clock and date information automatically so there's no need to manually set this information.

---

## CD OPERATION

---

Press the FUNCTION button repeatedly on the unit or press CD on the remote control to select CD mode.

### Playback

- 1 Press the open/close button to open the disc tray.
- 2 Place the CD with the label side up into the CD compartment, and then press the open/close button to close the disc tray.
- 3 If there is no disc or the disc can't be read, "NO DISC" or "Unknown Disc" will show on the display.
- 4 The total number of tracks will display on the display, then press the SCAN button to play the first track of the CD/MP3 disc automatically

This unit can play CD, CD-R, CD-RW disc, 8cm.

### To Pause Playback

- 1 Press the SCAN button to pause the playback.
- 2 To resume playback, press the SCAN button again.

### To Stop Playback

Press the STOP button to stop playback.

### Skipping to another Track

- Press the |<< or >>| buttons to skip backwards to the beginning of the track or previous track or skip forwards to the next track.
- Press and hold the |<< or >>| buttons to perform fast forward/reverse playback.

### Repeat Playback

- 1 During stop or playback mode, press the REPEAT button once on the remote control, "REP\_ONE" will show on the display. The CD will play the current track repeatedly.
- 2 Press the REPEAT button twice, "REP\_ALL" will show on the display. The CD will play all tracks repeatedly.
- 3 Press the REPEAT button once more again, the REPEAT function will turn off.

### Random Playback

All tracks on the disc can be played in a random order.

- 1 During playback mode, press the RANDOM button on the remote control. The "RANDOM" indicator will show on the display. All tracks will be played randomly.
- 2 Press the |<< or >>| buttons to playback the next random track.
- 3 After all the tracks have played once, the playback will stop automatically.
- 4 To cancel random playback, press the RANDOM button during RANDOM playback. Normal playback will resume.

## Programme Setting (Remote Control Only)

User can program up to 32 tracks in CD mode or 64 tracks in MP3 in any desired order. Programme mode is activated while in STOP mode.

- 1 Press the MEMORY button to enter programme mode.
- 2 Press the |<< or >>| buttons to select the track that you want to preset.
- 3 Press the MEMORY button to confirm the track.
- 4 Repeat steps 2-3 to programme more tracks. Once it is completed, press the SCAN/ button to start playback of the programmed tracks.

## Programme Cancel

To cancel the programme, press the button twice, or open the disk tray and then close it again.

---

## BT OPERATION

---

The unit has a BT function that can receive a signal within 8 metres.

Pairing the unit with a BT device to listen to music:

- 1 While in the STANDBY mode, press the FUNCTION button repeatedly on the unit or press the BT button on the remote control to select BT mode.
- 2 If the unit is not paired with any BT device, the display will flash "BT CONNECTED".
- 3 Activate your BT device and select the search mode.
- 4 "Harvard" will appear on your BT device list.
- 5 Select "Harvard" and enter "0000" for the password if necessary.
- 6 To disconnect the BT function, press the FUNCTION button to switch to another mode or disconnect the function from your BT device.

Note:

- If the signal strength is weak, your Bluetooth receiver may disconnect, but it will re-enter pairing mode automatically.
- For a better signal reception, remove the obstacles between the unit and the Bluetooth device.
- This unit supports A2DP (Advanced Audio Distribution Profile) and AVRCP (Audio Video Remote Control Profile) functions. This can only be paired with one Bluetooth device at one time.
- Compatibility with all devices and media types is not guaranteed.
- Some mobile phones with the Bluetooth function may connect and disconnect as you make and end calls. This is not an indication of a problem with your unit.

---

## USB OPERATION

---

- 1 There is an USB socket located at the front of the unit. When a USB device is connected to the unit, press the FUNCTION button repeatedly on the unit or press the USB/CD button on the remote control to select USB mode.
- 2 The unit will automatically display the total number of tracks.
- 3 All playback features are the same as if you were playing an MP3 CD.

REP\_ONE : Press the REPEAT button once, "REP\_ONE" will show on the display. It will play the current track repeatedly.

REP\_ALBUM : Press the REPEAT button twice, "REP\_ALBUM" will show on the display. It will play the current folder repeatedly.

REP\_ALL : Press the REPEAT button three times, "REP\_ALL" will show on the display. It will play all files repeatedly.

REPEAT OFF: Press the REPEAT button once more again, the repeat function will turn off.

Note:

- The unit can only play MP3 file format in USB operation.
- If your USB device is loaded with MP3's but the display keeps showing "NO" on the display, the format of your USB device might not be compatible with the unit.
- This unit supports USB versions 1.1 and 2.0.
- The unit can support USB devices with up to 32GB of memory.
- The unit may not be compatible with all USB devices and memory cards, this is not an indication of a problem with the unit.

---

## OTHER FUNCTIONS

---

### Charge Your Device

You can charge your device through the USB socket on this unit with a USB cable (not supplied).

Note: The maximum current for USB charging is 1A. All devices for USB charging are not guaranteed.

### AUDIO IN Operation

- 1 There is an AUDIO IN socket located at the front of the unit. Analogue audio sound signals from other audio sources can be input to the unit through this socket.
  - 2 Connect the input to another audio device via an AUX cable (not included) with AUDIO IN socket.
  - 3 Press the FUNCTION button repeatedly on the unit or press the AUDIO IN button on the remote control to select AUX mode.
  - 4 Turn the VOLUME+/- control on the unit or press the VOLUME +/- buttons on the remote control to adjust the volume control for your desired sound output level.
  - 5 In AUX mode, operate your connected audio device directly for playback features.
- When connecting the external audio device, refer to the owner's manual of the external device.
  - Examples of External Audio Device that can be connected to the unit are: Portable MP3 Players, Cassette Players, Mini Disc Players, DVD Players, etc.

#### 4-Hour Playback

- 1 If the unit is in AUX mode more than 4 hours, it will automatically switch to standby mode.
- 2 10 minutes before entering standby, "AUTO-OFF" will flash on the display.
- 3 Press the RANDOM button to continue cancel auto off function.

Note: The maximum current for USB charging is 1A. All devices for USB charging are not guaranteed.

---

## CARE AND MAINTENANCE

---

- 1 Clean your unit with a damp (never wet) cloth. Solvent or detergent should never be used.
- 2 Avoid leaving your unit in hot, humid or dusty places.
- 3 Keep your unit away from heating appliances and sources of electrical noise such as fluorescent lamps or motors.

#### Handling CD Discs

- If drop-outs or interruptions occur in the music during CD play, or if the CD fails to play at all, its bottom surface may require cleaning. Before playing, fingerprints and dust should be carefully wiped off with a soft cloth. Wipe in a straight motion from the center of the disc to the outside edge with a good soft cleaning cloth.
- Never use chemicals, such as record cleaning sprays, antistatic sprays or fluids, benzene or thinner to clean compact discs. These chemicals will permanently damage the plastic surface of the disc.
- Always install the compact disc securely on the disc clampers with the label side facing up. Compact discs can be played on only one side.
- To remove a disc from its storage case, press down on the center of the case and lift the disc out, holding it carefully by the edges.
- Discs should be returned to their cases after use to protect them from dust and scratches.
- To prevent warping the disc, do not expose it to direct sunlight, high humidity or high temperature for extended periods of time.
- Do not apply adhesive labels or write anything on either side of the disc. The inks used in some felt-tips pens may damage the surfaces of the disc.

---

## DISPOSAL CONSIDERATIONS

---



If there is a legal regulation for the disposal of electrical and electronic devices in your country, this symbol on the product or on the packaging indicates that this product must not be disposed of with household waste. Instead, it must be taken to a collection point for the recycling of electrical and electronic equipment. By disposing of it in accordance with the rules, you are protecting the environment and the health of your fellow human beings from negative consequences. For information about the recycling and disposal of this product, please contact your local authority or your household waste disposal service.

This product contains batteries. If there is a legal regulation for the disposal of batteries in your country, the batteries must not be disposed of with household waste. Find out about local regulations for disposing of batteries. By disposing of them in accordance with the rules, you are protecting the environment and the health of your fellow human beings from negative consequences.

---

## DECLARATION OF CONFORMITY

---



**Manufacturer:**

Chal-Tec GmbH, Wallstrasse 16, 10179 Berlin, Germany.

**Importer for Great Britain:**

Berlin Brands Group UK Ltd  
PO Box 1145  
Oxford, OX1 9UW  
United Kingdom

Hereby, Chal-Tec GmbH declares that the radio equipment type Harvard is in compliance with Directive 2014/53/EU. The full text of the EU declaration of conformity is available at the following internet address: [use.berlin/10031949](http://use.berlin/10031949)

**For Great Britain:** Hereby, Chal-Tec GmbH declares that the radio equipment type Harvard is in compliance with the relevant statutory requirements. The full text of the declaration of conformity is available at the following internet address: [use.berlin/10031949](http://use.berlin/10031949)





**Estimado cliente:**

Le felicitamos por la adquisición de este producto. Lea atentamente el siguiente manual y siga cuidadosamente las instrucciones de uso con el fin de evitar posibles daños. La empresa no se responsabiliza de los daños ocasionados por un uso indebido del producto o por haber desatendido las indicaciones de seguridad. Escanee el código QR para obtener acceso al manual de usuario más reciente y otra información sobre el producto:



---

## ÍNDICE DE CONTENIDOS

---

Descripción del aparato	51
Antes del primer uso	53
Funciones y ajustes	54
Funcionamiento DAB+	57
Funcionamiento FM	61
Funcionamiento CD	63
Funcionamiento BT	65
Funcionamiento USB	66
Otras funciones	67
Cuidado y mantenimiento	68
Indicaciones sobre la retirada del aparato	69
Declaración de conformidad	69

---

## DATOS TÉCNICOS

---

Número del artículo	10031949, 10031950, 10038354
Suministro eléctrico	220-240 V ~ 50/60 Hz
DAB frecuencia	174-240 MHz
FM frecuencia	87.5-108 MHz
BT frecuencia	2402-2480 MHz
BT potencia de radiofrecuencia (max.)	4 dBm

---

## INDICACIONES DE SEGURIDAD

---

### Protección contra la radiación Láser

- No intente abrir la carcasa, pues la radiación láser de este reproductor de CD es dañina para los ojos.
- Detenga el uso inmediatamente si caen líquidos u objetos sobre la carcasa.
- No toque la lente. Esta podría dañarse y provocar que el reproductor no funcione correctamente.
- No introduzca nada en la ranura de seguridad, pues el diodo láser continuará activado incluso con la tapa abierta.
- Asegúrese de que el aparato no reciba suministro eléctrico si no lo usa durante un periodo de tiempo prolongado. Desconecte el enchufe de la toma de corriente. Para ello, agarre el enchufe, no el cable.
- Este aparato utiliza un láser. Utilice el control y ajustes exclusivamente para el fin concebido, pues de lo contrario puede exponerse de un modo peligroso a radiaciones.

### Colocación

- No utilice el aparato en lugares extremadamente calientes, fríos, con polvo o humedad.
- Coloque el aparato en una superficie seca y plana.
- No impida la circulación de aire en el aparato colocándolo en un lugar con ventilación deficiente, cubriéndolo con un paño ni colocándolo sobre una alfombra.
- Utilice el aparato solamente con las ruedas, estanterías, soportes o mesas recomendadas por el fabricante o incluidas en el envío. Si se utiliza un carrito con ruedas, mueva la unidad/aparato con cuidado para evitar lesiones provocadas de un posible vuelco.

### Condensación

- Si el aparato se deja en una sala con calefacción que sea húmeda y cálida, pueden formarse gotas de agua o condensación en la carcasa.
- Si se forma condensación en la carcasa, es posible que el aparato no funcione correctamente.
- Déjelo reposar durante 1 o 2 horas antes de encenderlo o caliente la estancia poco a poco y deje que el aparato se seque. Si se produce un problema, desconecte el aparato del suministro eléctrico y consulte con un técnico cualificado.

# DESCRIPCIÓN DEL APARATO

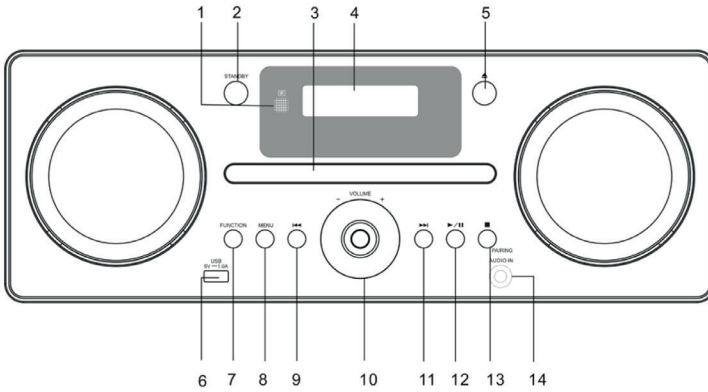

1 BOTÓN DEL MANDO A DISTANCIA	8 BOTÓN MENÚ
2 BOTÓN STANDBY	9 BOTÓN ATRÁS CD/BT / SINTONIZAR-
3 COMPARTIMENTO PARA CD	10 REGULADOR DE VOLUMEN
4 DISPLAY LCD	11 BOTÓN AVANZAR CD/BT / SINTONIZAR +
5 BOTÓN PARA ABRIR/ CERRAR EL COMPARTIMENTO PARA CD	12 PLAY/PAUSE CD/BT
6 TOMA USB	13 BOTÓN SINCRONIZACIÓN/DETENCIÓN CD

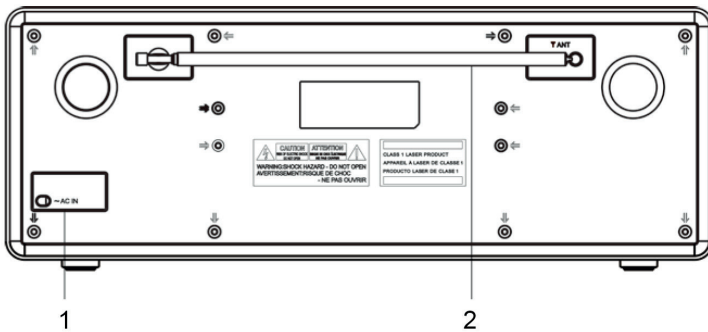

1 CABLE DE ALIMENTACIÓN	2 ANTENA DAB/FM
-------------------------	-----------------

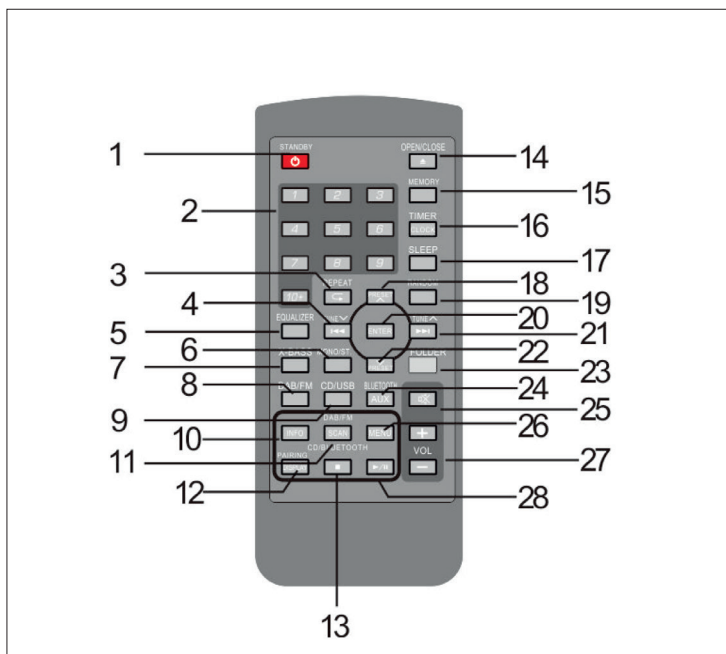

1 BOTÓN STANDBY	15 BOTÓN MEMORIA
2 BOTÓN BÚSQUEDA DIRECTA	16 BOTÓN FIJAR HORA/RELOJ
3 BOTÓN REPETIR	17 BOTÓN SLEEP
4 BOTÓN PISTA ANTERIOR CD/USB O REDUCIR TIEMPO / RETROCEDER EN SINTONIZADOR	18 BOTÓN CARPETA SUPERIOR/ PRESET SIGUIENTE
5 BOTÓN ECUALIZADOR	19 BOTÓN ORDEN ALEATORIO
6 BOTÓN MONO/ST FM	20 BOTÓN ENTER
7 BOTÓN X-BASS	21 BOTÓN PISTA SIGUIENTE CD/USB O AUMENTAR TIEMPO / AVANZAR EN SINTONIZADOR
8 BOTÓN SELECCIONAR DAB/FM	22 BOTÓN CARPETA INFERIOR/ PRESET ANTERIOR
9 BOTÓN SELECCIONAR CD/USB	23 BOTÓN ACTIVAR/DESACTIVAR CARPETA
10 BOTÓN INFO DAB	24 BOTÓN SELECCIONAR BT/AUX
11 BOTÓN BÚSQUEDA DAB/FM	25 BOTÓN SILENCIO
12 BOTÓN VISUALIZACIÓN CD/USB / SINCRONIZACIÓN BT	26 BOTÓN MENÚ DAB/FM
13 BOTÓN STOP CD/USB/BT	27 BOTÓN AUMENTAR Y REDUCIR VOLUMEN
14 BOTÓN ABRIR/CERRAR	28 BOTÓN STOP CD/USB/BT PLAY/PAUSE

---

## ANTES DEL PRIMER USO

---

Este aparato funciona con corriente doméstica de 100-240VAC ~ 50/60 Hz AC y necesita una pila de litio CR2025 3V (incluida) para el mando a distancia. Nunca intente conectar el aparato a otras fuentes de electricidad. Podría dañar el aparato y cancelar la garantía.

### Toma para suministro eléctrico

Conecte el cable de alimentación a una toma de corriente de 100-240VAC ~ 50/60 Hz. Asegúrese de que el enchufe está conectado correctamente a la toma.

### Mando a distancia

El mando a distancia funciona con una pila de litio tipo CR2025 de 3V (incluida en el envío). Para activar este mando a distancia, retire del compartimento de las pilas la cinta aislante incluida. Si el mando a distancia no funciona correctamente, sustituya la pila por una de litio de CR2025 de 3V.

- 1 Presione la tapa del compartimento de las pilas hacia abajo y retire el soporte de la pila de la carcasa del mando a distancia.
- 2 Sustituya la pila y asegúrese de que esté correctamente instalada. El mando a distancia no funciona si la pila se ha colocado con la polaridad errónea.

Advertencia: Si la pila no se ha cambiado correctamente, el mando a distancia puede dañarse. Sustituya la pila exclusivamente por otra del mismo tipo.

### Conectar el aparato

Desenrolle el cable completamente. Conecte la fuente de alimentación a la toma de red situada en la parte trasera del aparato. El aparato está conectado y listo para su uso.

---

## FUNCIONES Y AJUSTES

---

### Apagar/encender aparato

Si conecta el aparato a la toma de corriente por primera vez, el display muestra „00:00:00“. Si recibe una señal DAB+ en su ubicación, el aparato captará la zona horaria. Tras un minuto, cambiará al modo standby.

- Pulse el botón STANDBY en el aparato o en el mando a distancia para cambiar al modo ON.
- Pulse STANDBY en el aparato o en el mando a distancia para cambiar de nuevo al modo STANDBY.
- Desconecte el cable de alimentación del conector de la toma de red si desea apagar por completo el aparato.

Advertencia:

- Si el aparato está inactivo durante 15 minutos, se cambia automáticamente al modo standby.
- Apague el aparato completamente si no lo utiliza para ahorrar energía.

### Ajuste del volumen

- Gire la rueda de VOLUME+/- del aparato o pulse VOLUME+/- en el mando a distancia para aumentar o reducir el volumen.
- Si desea silenciar el aparato, pulse MUTE. Pulse de nuevo MUTE o los botones VOLUME +/- del mando a distancia o gire la rueda VOLUME +/- del aparato para aumentar de nuevo el volumen.

### Ajustar la hora

- 1 En el modo standby, pulse el botón CLOCK del mando a distancia. En el display parpadean los dígitos de las horas.
- 2 Pulse el botón << o >>| para ajustar las horas y, a continuación, el botón CLOCK para confirmar. En el display parpadean los dígitos de los minutos.
- 3 Pulse el botón << o >>| para ajustar los minutos y a continuación pulse el botón CLOCK para confirmar.
- 4 Ya se ha configurado la hora correctamente.

Advertencia: Si no recibe ninguna señal DAB+, puede ajustar la hora manualmente. En cuando reciba una señal DAB+, la hora se actualiza automáticamente.

### Ajustar el temporizador

- 1 Mantenga pulsado el botón TIMER del mando a distancia hasta que el display muestre „ON TIMER” y los dígitos de las horas parpadeen en el mismo.
- 2 Pulse el botón |<< o >>| para ajustar las horas y a continuación pulse el botón TIMER para confirmar. En el display parpadean los dígitos de los minutos.
- 3 Pulse el botón |<< o >>| para ajustar los minutos y a continuación pulse el botón TIMER para confirmar.
- 4 Si pulsa el botón |<< o >>| y el temporizador de encendido está configurado, el display muestra „off timer” y los dígitos de las horas parpadean.
- 5 Pulse el botón |<< o >>| para ajustar las horas y a continuación pulse el botón TIMER para confirmar. En el display parpadean los dígitos de los minutos.
- 6 Pulse el botón |<< o >>| del mando a distancia para ajustar los minutos y a continuación pulse el botón TIMER para confirmar.
- 7 Pulse los botones para seleccionar el modo DAB, FM, DISC o USB y a continuación pulse el botón TIMER para confirmar. El display muestra „VOL#” y parpadea. Pulse el botón |<< o >>| para ajustar el volumen y, a continuación, el botón TIMER para confirmar.
- 8 Pulse el botón TIMER para seleccionar „Timer On”. El temporizador está configurado.
- 9 En el modo standby, el símbolo del reloj aparece en el display para indicar que el temporizador está activado.

### Desactivar el temporizador

Pulse el botón del temporizador varias veces en el mando a distancia para seleccionar el modo de temporizador de apagado. El símbolo de la hora desaparece del monitor.

## Ajustar el temporizador de apagado

Utilice el temporizador de apagado para desconectar el aparato en modo reproducción transcurrido un tiempo determinado. Configurando el temporizador de apagado, puede silenciar la música que suena sabiendo que el aparato se apagará automáticamente y no estará en funcionamiento durante toda la noche.

- 1 Para regular el temporizador de apagado, pulse varias veces el botón SLEEP del mando a distancia para seleccionar el tiempo de apagado deseado como sigue: 90 > 80 > 70 > 60 > 50 > 40 > 30 > 20 > 10 > OFF
- 2 El temporizador de apagado está activado.
- 3 Pulse el botón SLEEP para visualizar el tiempo que resta para que se apague el aparato automáticamente.
- 4 Para desactivar el temporizador de apagado, pulse varias veces el botón SLEEP para seleccionar „SLEEP OFF“.

## Regulador del ecualizador

Este sistema es compatible con una variedad de ecualizadores y efectos de sonidos. Pulse el botón EQ del mando a distancia durante la reproducción para seleccionar el modo de música deseado. Cada vez que pulse el botón EQ, el modo música cambia como sigue:

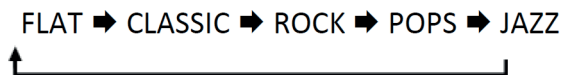

## Restablecimiento del sistema

Puede ocurrir que deba restablecer su aparato a los valores de fábrica, sobre todo si se ha mudado. Si tiene problemas en la recepción, sería razonable reiniciar el sistema y probar una vez más. Si se traslada a otra región de su país y recibe las señales locales y nacionales DAB+ de esta región, las emisoras que ha configurado anteriormente ya no estarán disponibles.

- 1 Abra el compartimento de CD en modo DAB y mantenga pulsado el botón STOP del aparato hasta que el aparato muestre „Restarting... FACTORY RESET“.
- 2 Después de haber restablecido el aparato, el aparato regresa al modo DAB.

**Advertencia:** En el restablecimiento del sistema se eliminan todas las emisoras configuradas y guardadas en FM/DAB+.



---

## FUNCIONAMIENTO DAB+

---

Si conecta el aparato a una toma de electricidad y lo enciende por primera vez a partir del modo standby, este pasa automáticamente al modo DAB y realiza la función de búsqueda automática. Durante la búsqueda, en el display aparece una barra de progreso junto a „Scanning...“, lo cual indica el transcurso de la búsqueda y el número de emisoras que se hayan encontrado hasta el momento. Una vez haya concluido la búsqueda, el aparato selecciona primera emisora encontrada por orden alfanumérico. Para visualizar las emisoras encontradas, pulse el botón |<< o >>|.

### Full Scan

El Full Scan busca todos los canales DAB+ en la banda II. Cuando haya concluido la búsqueda, se selecciona automáticamente la primera emisora encontrada por orden alfanumérico.

- 1 Para activar la búsqueda automática, pulse el botón SCAN y el display muestra „Scanning...“ y una barra de progreso.
- 2 Se guardan automáticamente todas las emisoras encontradas. Para visualizar y escuchar las emisoras encontradas, pulse el botón |<< o >>|. Para guardar las emisoras como preseleccionadas, pulse el botón „ENTER“.

### Sintonización manual

Puede ajustar de modo manual la función auto-tune junto con el receptor. Esto es útil si mueve la antena o si añade emisoras que no ha detectado la sintonización automática.

- 1 Pulse el botón MENU del mando a distancia para visualizar el menú.
- 2 Pulse el botón ENTER para una sintonización manual.
- 3 Pulse el botón |<< o >>| para navegar por los canales DAB+, los cuales están numerados desde 5A hasta 13F.
- 4 Después de haber seleccionado su canal deseado, presione el botón enter para confirmar. El display muestra el multiplex.
- 5 Pulse el botón ENTER para confirmar los canales establecidos como emisoras preseleccionadas.

### Rango de compresión dinámica (DRC)

Si escucha música con un rango dinámico elevado en un entorno con mucho ruido, quizás quiera limitar el rango de compresión dinámica de audio.

- 1 Pulse el botón MENU del mando a distancia para mostrar el menú.
- 2 Pulse el botón |<< o >>| para seleccionar „DRC“ y a continuación pulse el botón ENTER del mando a distancia para confirmar.
- 3 Pulse el botón |<< o >>| para seleccionar off/high/low.
- 4 Pulse el botón ENTER del mando a distancia para confirmar.

### Prune

Puede eliminar todas las emisoras no disponibles de la lista.

- 1 Pulse el botón MENU del mando a distancia en modo DAB para mostrar el menú.
- 2 Pulse el botón |<< o >>| para seleccionar „Prune“ y a continuación pulse el botón ENTER para confirmar.
- 3 Pulse el botón |<< o >>| para seleccionar y a continuación pulse el botón ENTER del mando a distancia para eliminar las emisoras no disponibles.
- 4 Puede pulsar el el botón |<< o >>| para seleccionar y, a continuación, el botón ENTER del mando a distancia para eliminar las emisoras no disponibles.

### Información de software

- 1 Pulse el botón MENU del mando a distancia en modo DAB para mostrar el menú.
- 2 Pulse el botón |<< o >>| para seleccionar „SW version“.
- 3 Pulse el botón ENTER del mando a distancia para visualizar la versión de software.

## Submenús y funciones

Es posible que vea un símbolo „>“ tras el nombre de la emisora. Esto indica que para dicha emisora existen servicios adicionales. Los servicios adicionales contienen información extra relacionada con la emisora primaria. Por ejemplo, una emisora deportiva puede añadir reportajes adicionales. Los servicios adicionales se añaden a la lista de emisoras directamente tras la emisora primaria. Para seleccionar las emisoras secundarias, pulse el botón MENU si el símbolo „>“ aparece en el display antes del nombre de la emisora. Si finaliza el servicio adicional, el aparato pasa automáticamente a la emisora primaria.

### Emisoras predeterminadas

(Solo con mando a distancia)

- 1 Mantenga pulsado MEMORY. El display muestra „<Save to P # >“.
- 2 Pulse el botón PRESET < o > para seleccionar el número de la emisora preseleccionada que desea. A continuación, pulse el botón ENTER para confirmar.
- 3 La emisora se guarda en un par de segundos y el display muestra a continuación „Preset#Stored“.

### Acceder a una emisora guardada

(Solo con mando a distancia)

- 1 Si ha guardado una emisora en uno de los espacios preseleccionados, puede acceder a la misma pulsando el botón MEMORY.
- 2 Mantenga pulsado el botón PRESET hasta que se muestre la emisora deseada en el display; a continuación, pulse el botón ENTER para confirmar y reproducirla.

### Modos de visualización DAB

Pulse el botón DISPLAY del mando a distancia. El display muestra de manera alterna los siguientes modos de visualización. La información de cada modo de visualización aparece en la parte inferior del display.

### Signal Strength (potencia de señal)

El display muestra una barra de visualización para observar la potencia de señal; cuanto más potente sea la señal, más largas serán las barras de izquierda a derecha.

### **Programme Type (Tipo de programa)**

Describe el estilo o el género del programa que se emite.  
Ensemble

Muestra el nombre del multiplex donde se encuentra la emisora que está escuchando. Un multiplex es una agrupación de emisoras que emiten desde una misma frecuencia. Existen multiplex locales y nacionales. Los locales contienen emisoras que pertenecen a una zona en concreto.

Advertencia: DAB, al contrario que la radio normal, agrupa varias emisoras de radio y emite sobre una frecuencia.

### **Frequency (frecuencia)**

Esta opción muestra la frecuencia de la emisora predeterminada, como „11C 220.352MHz“.

### **Signal Error (Error de señal)**

Esta opción muestra un número que indica la tasa de errores. Si el número es 0, significa que la señal recibida no tiene errores y que la potencia de señal es muy buena. Si la tasa de errores es elevada, se aconseja reorientar la antena o reubicar el aparato.

### **Tasa de bits de audio**

El display muestra la tasa de bits digital de audio que se recibe.

### **Fecha/hora**

Esta opción muestra la hora y fecha actuales que las compañías radiofónicas E10 ofrecen de un modo automático.

### **DLS (Dynamic Label Segment)**

Dynamic Label Segment es un texto corrido que incluye la compañía radiofónica en las transmisiones. El texto contiene normalmente información y detalles del programa.

---

## FUNCIONAMIENTO FM

---

### Cambiar de modo DAB a FM

Para cambiar el aparato al modo FM, pulse varias veces el botón FUNCTION o presione el botón DAB/FM del mando a distancia. El display muestra la frecuencia.

### Auto Scan (búsqueda automática)

Pulse el botón SCAN hasta que el sintonizador comience a buscar emisoras. Para buscar el rango de frecuencia, mantenga pulsado el botón SCAN. Cuando se haya encontrado una emisora, la búsqueda se configura automáticamente.

### Manual Scan (búsqueda manual)

Para buscar manualmente emisoras FM, pulse varias veces el botón |<< o >>| hasta haber alcanzado la frecuencia deseada.

### Scan Setting (Ajustes de búsqueda)

Se trata de una opción de búsqueda con la que se pueden buscar todas las emisoras o solo aquellas con muy buena señal.

- 1 Pulse el botón MENU, a continuación pulse |<< o >>| para seleccionar „Scan Setting“. Pulse el botón ENTER para confirmar.
- 2 Pulse el botón |<< o >>| para seleccionar „All station“ (todas las emisoras) o „Strong stations only“ (solo emisoras con buena señal). Pulse el botón ENTER para confirmar.

### Audio Setting (Ajustes de audio)

Este aparato pasa automáticamente del modo estéreo a mono, pero puede cancelar dicho cambio para activar manualmente esta función. Esto puede ser útil para señales débiles.

- 1 Pulse el botón MENU, a continuación pulse |<< o >>| para seleccionar „Audio Settings“. Pulse el botón ENTER para confirmar.
- 2 Pulse el botón |<< o >>| para seleccionar „Stereo allowed“ (estéreo permitido) o „Forced mono“ (mono obligatorio) y a continuación pulse el botón ENTER para confirmar.

### Modo audio

Pulse el botón MONO/STEREO del mando a distancia para pasar el modo estéreo al modo mono.

### Emisoras predeterminadas

Puede guardar hasta 20 emisoras preferidas en la memoria. Así puede acceder rápidamente y sin problemas a sus emisoras favoritas.

- 1 Para guardar una emisora predeterminada, debe escuchar la emisora que desea guardar. Pulse el botón MEMORY. El display muestra „Save to P#“.
- 2 Pulse el botón PRESET UP o PRESET DOWN para seleccionar su número preset o predeterminado deseado. A continuación, pulse el botón ENTER para confirmar.
- 3 La emisora se guarda en pocos segundos y el display muestra a continuación „Preset # Stored“ (Predeterminado # guardado).

### Acceder a una emisora guardada

- 1 Tras haber guardado una emisora en uno de los botones Preset, puede acceder a la misma pulsando el botón MEMORY.
- 2 Pulse el botón PRESET UP o PRESET DOWN hasta que se visualice la emisora deseada en el display.

### Modos de visualización FM

Pulse el botón INFO del mando a distancia. El display muestra de manera alterna los siguientes modos de visualización. La información de cada modo de visualización aparece en la parte inferior del mismo.

### Radio texto

Al igual que en el modo DAB, la emisora de radio puede añadir un texto corrido donde se incluye información sobre el programa actual.

**Tipo de programa**

Describe el estilo o el género del programa que se emite.

**Frecuencia**

Muestra la frecuencia de la emisora en cuestión, como „87.50 Mhz“.

**Tipo de audio**

Muestra si la emisora recibida es mono o estéreo.

**Time / Date (Hora / Fecha)**

La emisora de radio ofrece la fecha y la hora para que no deba configurar esta información manualmente.

---

## FUNCIONAMIENTO CD

---

Pulse varias veces el botón FUNCTION del aparato o presione CD en el mando a distancia para seleccionar el modo CD.

**Playback (Reproducción)**

- 1 Pulse el botón OPEN/CLOSE para abrir el compartimento del CD.
- 2 Introduzca el CD con la cara impresa hacia arriba y presione a continuación el botón OPEN/CLOSE para cerrar el compartimento del CD.
- 3 Si no se ha introducido ningún CD o este no puede leerse, aparece „NO DISC“ o „UNKNOWN DISC“ en el display.
- 4 El número total de todas las pistas aparece en el display. Pulse el botón SCAN/ > II para reproducir la primera pista del CD/MP3 automáticamente.

Advertencia: Este aparato puede reproducir CD, CD-R, CD-RW de 8 cm.

**Interrumpir reproducción**

- 1 Pulse el botón SCAN/ < I para interrumpir la reproducción.
- 2 Para continuar con la reproducción, pulse de nuevo el botón SCAN/ > II.

### Detener reproducción

Pulse el botón STOP para detener la reproducción.

### Saltar a otra pista

- Pulse el botón |<< o >>| para regresar al comienzo de la pista o saltar a la pista anterior o siguiente.
- Mantenga pulsado el botón |<< o >>| para avanzar o retroceder en la misma pista.

### Reproducción con repetición

- 1 Pulse en modo detención o reproducción el botón REPEAT una vez en el mando a distancia. „REP\_ONE“ aparece en el display. Se reproduce en bucle la pista actual.
- 2 Pulse el botón REPEAT dos veces. „REP\_ALL“ aparece en el display. Se repite el CD completo.
- 3 Pulse el botón REPEAT una vez más para detener la función de repetición.

### Reproducción aleatoria

Todas las pistas del CD pueden reproducirse en modo aleatorio.

- 1 Pulse el botón RANDOM del mando a distancia en modo reproducción. Se muestra el indicador „RANDOM“ en el display. Se reproducen todas las pistas en orden aleatorio.
- 2 Pulse el botón |<< o >>| para reproducir la siguiente pista seleccionada aleatoriamente.
- 3 Después de que todas las pistas se hayan reproducido una vez, la reproducción se detendrá automáticamente.
- 4 Para tener el modo aleatorio, pulse el botón RANDOM durante la reproducción aleatoria (RANDOM Playback). Se continúa con la reproducción normal.



## Ajustes del programa (solo a través del mando a distancia)

Puede programar en el orden que desee hasta 32 pistas en modo CD o 64 pistas en modo MP3. El modo programación se puede activar desde el modo detención.

- 1 Pulse el botón MEMORY para acceder al modo programación.
- 2 Pulse el botón |<< o >>| para buscar las pistas que desea incluir en la lista programada.
- 3 Pulse el botón MEMORY para confirmar la pista.
- 4 Repita los pasos 2 y 3 para añadir más pistas a la lista. Cuando haya finalizado con la programación, pulse el botón SCAN/ < II para iniciar la reproducción de la lista programada.

## Finalizar programa

Para tener la lista programada, abra y cierre el compartimento del CD.

---

## FUNCIONAMIENTO BT

---

El aparato dispone de una función BT que puede recibir una señal a 8 metros de distancia. El aparato debe sincronizarse con un dispositivo BT para escuchar música:

- 1 Pulse varias veces el botón FUNCTION del aparato con este en modo STANDBY o el botón BT del mando a distancia para seleccionar el modo BT.
- 2 Si todavía no ha sincronizado el aparato al dispositivo BT, en el display parpadea „BT CONNECTED“.
- 3 Active su dispositivo BT y seleccione SEARCH MODE (modo búsqueda).
- 4 „Harvard“ aparece en la lista de dispositivos BT.
- 5 Seleccione „Harvard“ e introduzca „0000“ como contraseña.
- 6 Para interrumpir la función BT, presione el botón FUNCTION para pasar a otro modo o cancele la función desde su dispositivo BT.

Advertencia:

- Si la señal es débil, puede ocurrir que su receptor BT interrumpa la señal, pero el modo sincronización vuelve a reactivarse de manera autónoma.
- Para garantizar una mejor recepción de la señal, retire todo aquello que pueda interferir entre el aparato y el dispositivo BT.
- Este aparato es compatible con A2DP (Advanced Audio Distribution Profile) y AVRCP (Audio Video Remote Control Profile). Estos pueden sincronizarse exclusivamente con un único dispositivo BT.
- La compatibilidad con todos los dispositivos y tipos de medios no está garantizada.
- Es posible que algunos teléfonos móviles con función BT cancelen la conexión y vuelvan a establecerla si realiza llamadas y las finaliza. Esto no se produce debido a un problema con su aparato.

---

## FUNCIONAMIENTO USB

---

- 1 En la parte delantera del aparato se encuentra la toma para USB. Cuando el aparato USB esté conectado al aparato, pulse varias veces el botón FUNCTION del aparato o presione USB/CD en el mando a distancia para seleccionar el modo USB.
- 2 El aparato muestra automáticamente el número total de pistas.
- 3 Todas las funciones de reproducción son idénticas a la reproducción de un CD-MP3.

**REP\_ONE** : Pulse el botón REPEAT una vez. „REP\_ONE“ aparece en el display. Se repite la pista actual.

**REP\_ALBUM**: Pulse el botón REPEAT dos veces. „REP\_ALBUM“ aparece en el display. Se repite la carpeta actual (folder).

**REP\_ALL**: Pulse el botón REPEAT tres veces. „REP\_ALL“ aparece en el display. Todos los archivos se reproducen en bucle.

**REP\_OFF**: Pulse una vez más el botón REPEAT. Se desactiva la función repetición.

#### Advertencia:

- El aparato solo puede reproducir formatos de archivo MP3 en modo USB.
- Si su dispositivo USB está cargado con archivos MP3 pero el display muestra „NO”, el formato de su dispositivo USB es probablemente incompatible con el aparato.
- Este aparato es compatible con las versiones USB 1.1 y 2.0.
- El aparato es compatible con dispositivos USB de hasta 32 GB de memoria.
- El aparato posiblemente no sea compatible con todos los dispositivos USB y tarjetas de memoria del mercado. Esto no se produce debido a un problema con su aparato.

---

## OTRAS FUNCIONES

---

### Carga del aparato

Puede cargar su aparato a partir de la toma USB integrada con un cable de carga USB (no incluido).

Advertencia: La carga eléctrica máxima de carga USB es 1A. No existe garantía de que todos los cables de carga USB sean compatibles con el aparato.

### Funcionamiento AUDIO IN

- 1 En la parte delantera del aparato se encuentra una toma AUDIO IN. Las señales análogas de audio de otras fuentes de audio pueden transferirse a este aparato mediante la toma AUDIO-IN.
  - 2 Conecte otro dispositivo de audio con un cable AUX (no incluido) mediante la toma AUDIO-IN del aparato.
  - 3 Pulse varias veces el botón FUNCTION del aparato o presione AUDIO-IN en el mando a distancia para seleccionar el modo AUX.
  - 4 Gire la rueda de VOLUME+/- del aparato o pulse el botón VOLUME +/- del mando a distancia para regular el volumen hasta el nivel deseado.
  - 5 Controle las funciones de reproducción de su aparato de audio conectado mediante el modo AUX.
- Siga las instrucciones del dispositivo externo para realizar la conexión.
  - Ejemplos de dispositivos de audio externos que pueden conectarse a este aparato: Reproductores MP3 portátiles, grabadores de cassette, reproductores minidisc, reproductores DVD, etc.

### Apagado automático

- Si el aparato está activo en modo AUX durante más de 4 horas, este pasa automáticamente al modo STANDBY.
- 10 minutos antes del apagado, parpadea „AUTO-OFF“ en el display.
- Pulse el botón RANDOM para cancelar la función AUTO-OFF.

---

## CUIDADO Y MANTENIMIENTO

---

- Limpie su aparato con un paño húmedo (nunca mojado). Nunca utilice disolventes ni jabones.
- Evite colocar el aparato en lugares húmedos, cálidos o con polvo.
- Mantenga el aparato alejado de calefactores y fuentes eléctricas que provoquen interferencias, como lámparas de neón o motores.

### Manipulación de CD

- Si durante la reproducción del CD se producen paradas o interrupciones o si el CD no se reproduce, es posible que la superficie de la cara inferior deba limpiarse. Antes de su reproducción, debe limpiarse con cuidado las marcas de dedos con un paño suave.
- Nunca utilice productos químicos, como limpiador de tocadiscos, spray antiestático o líquidos como la gasolina o disolventes para limpiar los CD. Dichos químicos pueden corroer la superficie plástica del disco.
- Coloque siempre el CD en su soporte con la cara impresa hacia arriba. Los CD solo pueden reproducirse por una cara.
- Para retirar un CD de su carcasa, presione en el centro de la misma y extraiga el disco agarrándolo con cuidado por los lados.
- Los discos deben volver a guardarse en su carcasa después de su uso para protegerlos de polvo y arañazos.
- Para evitar que se doble el disco, no lo exponga a la luz del sol durante un periodo determinado de tiempo, ni tampoco a un grado alto de humedad ni a temperaturas elevadas.
- No pegue etiquetas adhesivas ni escriba en el CD en ninguna de sus caras. La tinta de muchas marcas podría dañar la superficie.

---

## RETIRADA DEL APARATO

---



Si en su país existe una disposición legal relativa a la eliminación de aparatos eléctricos y electrónicos, este símbolo estampado en el producto o en el embalaje advierte que no debe eliminarse como residuo doméstico. En lugar de ello, debe depositarse en un punto de recogida de reciclaje de aparatos eléctricos y electrónicos. Una gestión adecuada de estos residuos previene consecuencias potencialmente negativas para el medio ambiente y la salud de las personas. Puede consultar más información sobre el reciclaje y la eliminación de este producto contactando con su administración local o con su servicio de recogida de residuos.

Este producto contiene baterías. Si en su país existe una disposición legal relativa a la eliminación de baterías, estas no deben eliminarse como residuo doméstico. Infórmese sobre la normativa vigente relacionada con la eliminación de baterías. Una gestión adecuada de estos residuos previene consecuencias potencialmente negativas para el medio ambiente y la salud de las personas.

---

## DECLARACIÓN DE CONFORMIDAD

---

**Fabricante:**

Chal-Tec GmbH, Wallstraße 16, 10179 Berlín, Alemania.

**Importador para Gran Bretaña:**

Berlin Brands Group UK Ltd  
PO Box 1145  
Oxford, OX1 9UW  
United Kingdom

Por la presente, Chal-Tec GmbH declara que el tipo de equipo radioeléctrico Harvard es conforme con la Directiva 2014/53/UE. El texto completo de la declaración UE de conformidad está disponible en la dirección Internet siguiente: [use.berlin/10031949](http://use.berlin/10031949)



**Cher client,**

Toutes nos félicitations pour l'acquisition de ce nouvel appareil. Veuillez lire attentivement les instructions suivantes de branchement et d'utilisation afin d'éviter d'éventuels dommages. Le fabricant ne saurait être tenu pour responsable des dommages dus au non-respect des consignes de sécurité et à la mauvaise utilisation de l'appareil. Scannez le QR-Code pour accéder à la dernière version du mode d'emploi et à d'autres informations concernant le produit:



---

## SOMMAIRE

---

Consignes de sécurité	72
Aperçu de l'appareil	73
Avant la première utilisation	75
Fonctions et réglages	76
Fonctionnement DAB+	79
Fonctionnement de la FM	83
Utilisation DES CD	85
Fonctionnement BT	87
Fonctionnement USB	88
Autres fonctions	89
Entretien et maintenance	90
Informations sur le recyclage	91
Déclaration de conformité	91

---

## FICHE TECHNIQUE

---

Numéro d'article	10031949, 10031950, 10038354
Alimentation	220-240 V ~ 50/60 Hz
DAB fréquence	174-240 MHz
FM fréquence	87.5-108 MHz
WiFi fréquence	2402-2480 MHz
WiFi puissance de radiofréquence (max.)	4 dBm

---

## CONSIGNES DE SÉCURITÉ

---

### Protection contre les rayons laser

- N'essayez pas de démonter le boîtier car le rayon laser de ce lecteur de CD est dangereux pour les yeux.
- Cessez immédiatement d'utiliser l'appareil si des liquides ou des corps étrangers pénètrent dans le boîtier.
- Ne touchez pas à la lentille. Cela peut l'endommager et empêcher le lecteur de fonctionner correctement à l'avenir.
- N'insérez rien dans la fente de sécurité car la diode laser est sur "ON" si le clapet est resté ouvert.
- Assurez-vous que l'appareil ne reçoit plus de courant lorsque vous ne vous en servez plus. Débranchez la fiche de la prise. Pour cela prenez toujours sur la fiche et non sur le câble.
- Cet appareil utilise un laser. Utilisez les commandes et les réglages uniquement aux fins prévues et décrites ici, pour ne pas vous exposer à des rayonnements dangereux.

### Emplacement

- N'utilisez pas cet appareil dans des lieux extrêmement chauds, froids, poussiéreux ou mal aérés.
- Installez l'appareil sur une surface lisse et horizontale.
- Ne gênez pas la ventilation de l'appareil en l'installant dans un endroit mal ventilé, en le couvrant avec un chiffon ou en l'installant sur un tapis.
- Utilisez l'appareil uniquement avec un chariot, une étagère, un trépied, support ou table recommandés par le fabricant ou acheté en même temps. Si vous utilisez un chariot, déplacez l'ensemble chariot /appareil avec précaution, pour éviter de vous blesser en renversant l'appareil.

### Condensation

- Si vous laissez l'appareil dans une pièce chaude et humide, des gouttes d'eau ou de la condensation peuvent se former dans le boîtier.
- Si de la condensation se forme dans le boîtier, il se peut que l'appareil ne fonctionne pas correctement.
- Laissez-le reposer 1 à 2 heures avant de rallumer, ou bien réchauffez doucement la pièce et laissez l'appareil sécher avant de l'allumer. Si un problème apparaît, débranchez l'appareil de son alimentation et consultez un spécialiste qualifié.



## APERÇU DE L'APPAREIL

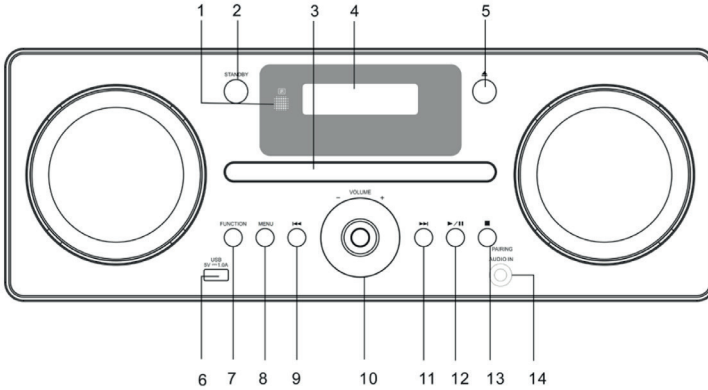

1 TOUCHE TÉLÉCOMMANDE	8 TOUCHE MENU
2 TOUCHE VEILLE	9 TOUCHE CD/BT SAUT DE TITRE ARRIÈRE /TUNE-
3 LECTEUR CD	10 RÉGLAGE DU VOLUME
4 ÉCRAN LCD	11 TOUCHE CD/BT SAUT DE TITRE AVANT / TUNE+
5 TOUCHE POUR OUVRIR/ FERMER LE LECTEUR CD	12 CD/BT PLAY/PAUSE
6 PORT USB	13 TOUCHE CD STOP/APPARIEMENT
7 TOUCHE DE FONCTION	14 PRISE AUX IN

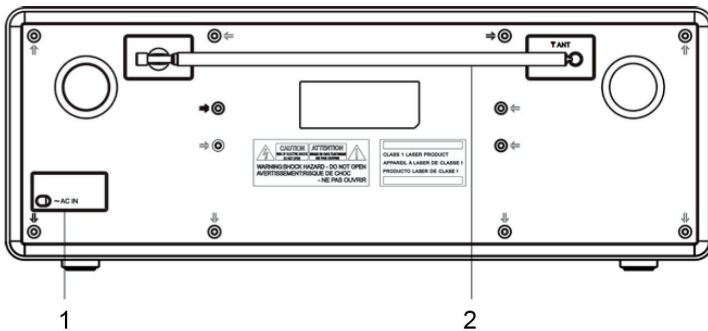

1 CÂBLE SECTEUR	2 ANTENNE DAB/FM
-----------------	------------------

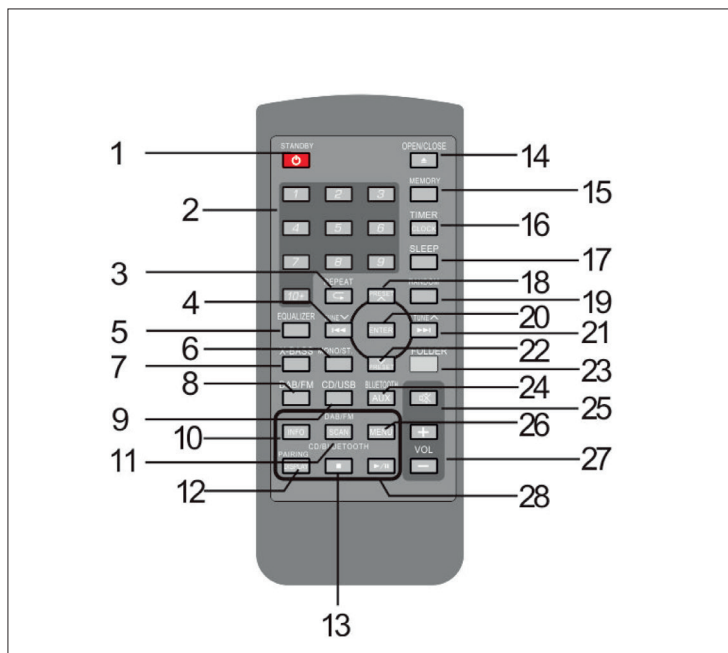

1 TOUCHE VEILLE	15 TOUCHE MEMORY
2 TOUCHE RECHERCHE DIRECTE	16 TOUCHE TIME/CLOCK SET
3 TOUCHE REPEAT	17 TOUCHE SLEEP
4 TOUCHE CD/USB TRACK DOWN OU TOUCHE TIME DOWN / TOUCHE TUNER DOWN	18 TOUCHE FOLDER UP / TOUCHE TUNER PRESET
5 TOUCHE EQ	19 TOUCHE RANDOM
6 TOUCHE FM MONO/ST	20 TOUCHE ENTER
7 TOUCHE X-BASS	21 TOUCHE CD/USB TRACK UP OU TIME UP/ TUNER UP
8 TOUCHE DAB/FM SELECT	22 TOUCHE FOLDER DOWN /TUNER PRESET DOWN
9 TOUCHE CD/USB SELECT	23 TOUCHE FOLDER ON/OFF
10 TOUCHE DAB INFO	24 TOUCHE BT/AUX SELECT
11 TOUCHE DAB/FM SCAN	25 TOUCHE MUTE
12 TOUCHE CD/USB DISPLAY/ APPARIEMENT BT	26 TOUCHE DAB/ MENU FM
13 TOUCHE CD/USB/BT STOP	27 MENU VOLUME UP AND DOWN
14 TOUCHE OPEN/CLOSE	28 TOUCHE CD/USB/BT PLAY/PAUSE

---

## AVANT LA PREMIÈRE UTILISATION

---

Cet appareil fonctionne sur le courant domestique 100-240VAC ~ 50/60 Hz AC et utilise une pile au lithium CR2025 3 V (fournie) pour la télécommande. N'essayez jamais de brancher l'appareil sur une autre alimentation électrique. Vous pourriez endommager l'appareil et vous perdriez la garantie.

### Branchement sur le secteur

Branchez le câble secteur dans une prise 100-240VAC ~ 50/60 Hz. Vérifiez que la fiche est bien insérée dans la prise.

### Télécommande

La télécommande utilise une pile au lithium CR2025 3 V (fournie). Pour activer la télécommande, retirez la bande isolante dans le compartiment à piles. Si la télécommande s'éteint ou ne fonctionne plus correctement, remplacez la pile par une nouvelle pile CR2025 3 V.

- 1 Appuyez doucement vers le bas sur le cache du compartiment à pile et retirez le support des piles du boîtier de la télécommande.
- 2 Remplacez la pile et assurez-vous qu'elle est installée correctement en respectant la polarité. La télécommande ne fonctionne pas si la pile est installée à l'envers.

### Brancher l'appareil

Déroulez entièrement le câble secteur. Branchez le câble secteur à l'arrière de l'appareil sur la prise d'alimentation. L'appareil est maintenant branché et prêt à l'utilisation.

---

## FONCTIONS ET RÉGLAGES

---

### Allumer/ éteindre l'appareil

Lorsque vous branchez l'appareil pour la première fois dans une prise, l'écran affiche "00:00:00". Si vous captez un signal DAB+ -, l'appareil se met tout seul à l'heure locale. Au bout d'une minute environ, il passe automatiquement en mode STANDBY.

- Appuyez la touche STANDBY de l'appareil ou de la télécommande pour mettre l'appareil en mode ON.
- Appuyez sur STANDBY sur l'appareil ou la télécommande, pour remettre l'appareil en mode STANDBY.
- Débranchez le câble secteur de la prise d'alimentation si vous voulez éteindre complètement l'appareil.

Remarque :

- Si l'appareil est resté inactif pendant environ 15 minutes, il passe automatiquement mode Standby.
- Veuillez éteindre complètement l'appareil lorsque vous ne l'utilisez pas, pour économiser de l'énergie.

### Réglage du volume

- Tournez le bouton VOLUME+/- de l'appareil ou appuyez sur l VOLUME +/- sur la télécommande pour augmenter ou réduire le volume.
- Si vous voulez couper le son, appuyez sur MUTE. Appuyez de nouveau sur MUTE ou les touches VOLUME+/- de la télécommande, ou bien tournez le bouton VOLUME+/- de l'appareil pour rétablir le son.

### Réglage de l'heure

- 1 En mode Standby, appuyez sur la touche CLOCK de la télécommande. Les chiffres de l'heure clignotent à l'écran.
- 2 Appuyez sur la touche |<< ou >>| pour régler les heures, et appuyez sur la touche CLOCK pour confirmer. Les chiffres des minutes clignotent à l'écran.
- 3 Appuyez sur la touche |<< ou >>| pour régler les minutes, puis appuyez sur la touche CLOCK pour confirmer.
- 4 L'heure est maintenant réglée.

Remarque : si l'appareil ne capte aucun signal DAB+, vous pouvez régler l'heure manuellement. Dès qu'un signal DAB+ sera reçu, l'heure s'actualisera automatiquement.

### Réglage de la minuterie

- 1 Appuyez et maintenez la touche TIMER de la télécommande jusqu'à ce que l'écran affiche "ON TIMER" et que les chiffres des heures clignotent.
- 2 Appuyez sur la touche |<< ou >>| pour régler les heures et appuyez sur la touche TIMER pour confirmer. Les chiffres des minutes clignotent à l'écran.
- 3 Appuyez sur la touche |<< ou >>| pour régler les chiffres des minutes, puis appuyez sur la touche TIMER pour confirmer.
- 4 Si la touche |<< ou >>| est réglée sur ON Timer Clock set, l'écran affiche "Off Timer" et les chiffres des heures clignotent.
- 5 Appuyez sur la touche |<< ou >>| pour régler les heures puis appuyez sur la touche TIMER pour confirmer. Les chiffres des minutes clignotent à l'écran.
- 6 Appuyez sur la touche |<< ou >>| de la télécommande pour régler les chiffres des minutes, puis appuyez sur la touche TIMER pour confirmer.
- 7 Appuyez sur les touches pour choisir les modes DAB, FM, DISC ou USB, puis appuyez sur la touche TIMER pour confirmer. L'écran affiche "VOL#" et clignote. Appuyez sur la touche |<< ou >>| pour régler le volume, puis appuyez sur la touche TIMER pour confirmer.
- 8 Appuyez sur la touche TIMER pour sélectionner "Timer On". La minuterie est maintenant réglée.
- 9 En mode Standby, le symbole HEURE est affiché à l'écran pour signaler que la minuterie est activée.

### Désactiver la minuterie

Appuyez plusieurs fois sur la touche Timer de la télécommande pour choisir le mode Time Off. Le symbole HEURE disparaît de l'écran.

## Programmation de l'arrêt automatique

Utilisez la minuterie d'arrêt automatique pour éteindre l'appareil après une durée de fonctionnement déterminée en mode lecture. Le réglage de la minuterie d'arrêt automatique vous permet de vous endormir en écoutant de la musique tout en sachant que votre appareil s'éteindra tout seul plutôt que de rester allumé toute la nuit.

- 1 Pour programmer l'arrêt automatique, appuyez plusieurs fois sur la touche SLEEP de la télécommande et choisissez l'une des durées proposées avant l'arrêt de l'appareil, dans l'ordre suivant : 90 > 80 > 70 > 60 > 50 > 40 > 30 > 20 > 10 > OFF
- 2 L'arrêt automatique est maintenant activé.
- 3 Appuyez sur la touche SLEEP pour afficher la durée restante avant l'arrêt automatique.
- 4 Pour désactiver l'arrêt automatique, appuyez plusieurs fois sur la touche SLEEP pour sélectionner "SLEEP OFF".

## Réglage de l'égaliseur

Ce système comporte un grand nombre de choix d'égaliseurs et d'effet sonores. Pendant la lecture, appuyez sur la touche EQ de la télécommande pour choisir un mode de musique. A chaque appui sur la touche EQ le mode de musique change dans l'ordre suivant :

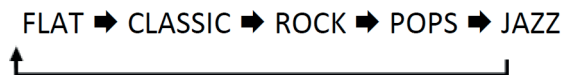

## Réinitialisation du système

Il peut arriver que vous ayez besoin de réinitialiser votre appareil aux paramètres d'usine, surtout en cas de déménagement. Si vous avez des difficultés de réception, il peut être utile de réinitialiser le système et d'essayer à nouveau. Si vous déménagez dans une nouvelle région et que vous recevez les signaux DAB+ locaux et nationaux de cette région, il se peut que vos réglages précédents et stations enregistrées ne soient plus disponibles.

- 1 En mode DAB, ouvrez le lecteur CD et appuyez et maintenez la touche STOP de l'appareil, jusqu'à ce que l'écran affiche "Restarting... FACTORY RESET".
- 2 Après avoir réinitialisé l'appareil, il retourne en mode DAB.

Remarque : lors d'une réinitialisation du système, toutes les stations réglées et les stations FM/DAB+ sont effacées.

---

## FONTIONNEMENT DAB+

---

Lorsque vous branchez l'appareil sur le secteur et que vous l'allumez pour la première fois à partir du mode Standby, l'appareil se met automatiquement en mode DAB et effectue un Auto-Scan. Pendant le scan, l'écran affiche à côté de "Scanning..." une barre de progression qui représente l'avancement du scan et le nombre de stations trouvées jusqu'ici. A la fin du scan, l'appareil choisit la première station dans l'ordre alphanumérique. Pour découvrir les stations trouvées, appuyez sur la touche |<< ou >>|.

### Full Scan

Le Full Scan parcourt tous les canaux DAB+ Band II. A la fin du scan, la première station de l'ordre alphanumérique est choisie automatiquement.

- 1 Pour activer l'auto-scan, appuyez sur la touche SCAN, l'écran affiche alors "Scanning..." ainsi qu'une barre de progression.
- 2 Toutes les stations trouvées sont automatiquement enregistrées. Pour connaître les stations trouvées et les écouter, appuyez sur la touche |<< ou >>| pour les sélectionner. Pour mémoriser des stations en accès direct, appuyez sur la touche "ENTER".

### Tuner manuel

Outre la fonction Auto-Tune vous pouvez aussi régler manuellement le récepteur. Cela est utile lorsque vous orientez votre antenne ou lorsque vous ajoutez des stations qui n'ont pas été trouvées par la recherche automatique Auto-Tuning.

- 1 Appuyez sur la touche MENU de la télécommande pour afficher le menu.
- 2 Appuyez sur la touche ENTER pour choisir Manual tune.
- 3 Appuyez sur la touche |<< ou >>| pour parcourir les canaux DAB+ numérotés de 5A à 13F.
- 4 Une fois que vous avez choisi votre canal, appuyez sur la touche Enter pour confirmer. L'écran affiche le Multiplex.
- 5 Appuyez de nouveau sur la touche ENTER pour confirmer le choix du canal comme station Pre- Set.

## Drc (Dynamic Range Compression)

Lorsque vous écoutez de la musique avec beaucoup d'amplitude sonore dans un environnement bruyant, vous souhaitez peut-être réduire cette amplitude audio dynamique.

- 1 Appuyez sur la touche MENU de la télécommande pour afficher le menu.
- 2 Appuyez sur la touche |<< ou >>| pour choisir "DRC" puis confirmez en appuyant sur la touche ENTER de la télécommande.
- 3 Appuyez sur la touche |<< ou >>| pour choisir parmi off/ high/ low.
- 4 Confirmez en appuyant sur la touche ENTER de la télécommande.

## Prune

Vous pouvez supprimer de la liste toutes les stations indisponibles.

- 1 En mode DAB, appuyez sur la touche MENU de la télécommande pour afficher le menu.
- 2 Appuyez sur la touche |<< ou >>| pour choisir "Prune" et confirmez en appuyant sur la touche ENTER.
- 3 Appuyez sur la touche |<< ou >>| pour faire votre sélection, puis appuyez sur la touche ENTER de la télécommande pour supprimer les stations indisponibles.
- 4 Vous pouvez appuyer sur la touche |<< ou >>| pour faire votre sélection et terminer en appuyant sur la touche ENTER de la télécommande pour supprimer.

## Information sur le logiciel

- 1 En mode DAB, appuyez sur la touche MENU de la télécommande pour afficher le menu.
- 2 Appuyez sur la touche |<< ou >>| pour choisir "SW version".
- 3 Appuyez sur la touche ENTER de la télécommande pour afficher la version de Software.



## Sous-menus et fonctions

Vous voyez probablement un symbole " > " qui suit le nom de la station. Cela signifie que des services complémentaires sont disponibles sur cette station. Les services complémentaires comprennent des extras qui sont en lien avec les stations primaires. Ainsi par exemple, une station sportive qui veut ajouter des reportages complémentaires. Les services complémentaires sont ajoutés dans la liste des stations directement derrière l'émetteur primaire. Pour choisir l'émetteur secondaire, appuyez sur la touche MENU lorsque le signe " > " est affiché sur l'écran devant le nom de la station. A la fin du service complémentaire, l'appareil retourne automatiquement à l'émetteur primaire.

### Station pré-réglée (Télécommande uniquement)

- 1 Appuyez et maintenez la touche die MEMORY-Taste. L'écran affiche "<Save to P # >".
- 2 Appuyez sur la touche PRESET < ou > pour sélectionner le numéro de la station pré-réglée souhaitée. Confirmez ensuite en appuyant sur la touche ENTER.
- 3 La station est mémorisée au bout de quelques secondes et l'écran affiche ensuite „Preset #Stored“.

### Lecture d'une station mémorisée (Télécommande uniquement)

- 1 Lorsque vous avez associé une station à une touche d'accès rapide, vous pouvez la sélectionner en appuyant sur la touche MEMORY.
- 2 Appuyez et maintenez la touche PRESET jusqu'à ce que la station voulue apparaisse à l'écran ; confirmez ensuite en appuyant sur la touche ENTER pour écouter la station.

### Modes d'affichage Dab

Appuyez sur la touche DISPLAY de la télécommande. L'écran affiche les uns après les autres les modes d'affichage. Les informations de chaque mode d'affichage sont indiquées dans la partie basse de l'écran.

### Signal Strength (Force du signal)

L'écran affiche une barre de progression pour traduire la force du signal ; plus le signal est fort, plus la barre est longue de gauche à droite.

**Programme Type (Genre de programme)**

Indique le genre ou le style de programme diffusé.

**Ensemble**

Indique le nom du multiplex dans lequel se trouve la station que vous écoutez. Un multiplex est un ensemble de stations émettrices regroupées et diffusées sur une fréquence. Il existe des multiplexes nationaux et locaux. Les locaux hébergent les stations qui appartiennent à une région spécifique.

**Frequency (Fréquence)**

Indique la fréquence de la station préréglée, par exemple "11C 220.352MHz".

**Signal Error (Erreur de signal)**

Indique un nombre qui correspond au taux d'erreur. Un chiffre de 0 signifie que le signal reçu est sans erreur et que la force du signal est bonne. Si le taux d'erreurs est élevé, il est recommandé de réorienter l'antenne ou de déplacer l'appareil.

**Audio Bit Rate**

L'écran indique le taux d'échantillonnage de la radio numérique reçue.

**Time/ Date**

Indique l'heure et la date actuelles mises à disposition automatiquement par les entreprises de radiodiffusion E10.

**DLS (Dynamic Label Segment)**

Dynamic Label Segment est un texte déroulant qui accompagne les émissions de la société de radiodiffusion. Le texte contient en principe des informations telles que le détail des programmes.

---

## FONCTIONNEMENT DE LA FM

---

### Passer du mode DAB à FM

Pour mettre l'appareil en mode FM, appuyez plusieurs fois sur la touche **FUNCTION** ou appuyez sur la touche **DAB/FM** de la télécommande. L'écran affiche alors la fréquence.

### Auto Scan (recherche automatique)

Appuyez sur la touche **SCAN** jusqu'à ce que le Tuner commence la recherche des stations. Pour parcourir toute la gamme de fréquences, appuyez et maintenez la touche **SCAN**. Lorsqu'une station est découverte, la recherche s'arrête automatiquement.

### Manual Scan (recherche manuelle)

Pour effectuer une recherche manuelle de stations FM, appuyez plusieurs fois sur la touche **|<< ou >>|** jusqu'à atteindre la fréquence souhaitée.

### Scan Setting (réglage du scan)

Il s'agit d'une option de recherche qui permet de rechercher soit toutes les stations, soit celles qui ont un bon signal uniquement.

- 1 Appuyez sur la touche **MENU**, puis appuyez sur la touche **|<< ou >>|** pour choisir "Scan Setting". Confirmez en appuyant sur la touche **ENTER**.
- 2 Appuyez sur la touche **|<< ou >>|** pour choisir "All stations" (toutes les stations) ou bien "Strong stations only" (uniquement les stations avec un bon signal). Confirmez en appuyant sur la touche **ENTER**.

### Audio Setting (réglages audio)

Cet appareil passe automatiquement du mode stéréo au mode mono, mais vous pouvez désactiver cette fonction et basculer manuellement entre les modes. Cela peut être utile en cas de signal de mauvaise qualité.

- 1 Appuyez sur la touche **MENU**, puis appuyez sur la touche **|<< ou >>|** pour choisir "Audio Settings". Confirmez en appuyant sur la touche **ENTER-Taste**.
- 2 Appuyez sur la touche **|<< ou >>|** pour choisir "Stereo allowed" (Stéréo autorisé) ou "Forced mono" (mono uniquement), puis confirmez en appuyant sur la touche **ENTER**.

### Mode audio

Appuyez sur la touche MONO/STEREO-Taste de la télécommande, pour changer de mode entre stéréo et mono.

### Preset Stations (stations prééglées)

Vous pouvez mémoriser jusqu'à 20 stations parmi vos préférées dans l'emplacement mémoire. Vous pouvez ainsi accéder rapidement et facilement à vos stations préférées.

- 1 Pour enregistrer une présélection, vous devez être en train d'écouter la station que vous voulez mémoriser. Appuyez ret maintenez la touche MEMORY. L'écran indique maintenant "Save to P#" an.
- 2 Appuyez sur la touche PRESET pour sélectionner votre présélection ou numéro d'accès direct. Confirmez en appuyant sur la touche ENTER.
- 3 La station est mémorisée en quelques secondes, puis l'écran affiche "Preset # Stored" (préréglage # mémorisé).

### Lecture d'une station mémorisée

- 1 Une fois que vous avez enregistré un accès direct associé à une touche, vous pouvez le rappeler en appuyant sur la touche MEMORY.
- 2 Appuyez sur la touche PRESET jusqu'à ce que la station choisie soit affichée à l'écran ; puis confirmez en appuyant sur la touche ENTER-Taste.

### Modes d'affichage FM

Appuyez sur la touche DISPLAY de la télécommande. L'écran affiche maintenant les uns après les autres les modes d'affichage. Les informations de chaque mode d'affichage sont indiquées en bas de l'écran.

### Texte Radio

Comme pour la DAB, la société de radiodiffusion peut ajouter un texte déroulant qui affiche des informations concernant le programme en cours.

## Type de programme

Indique le style ou le genre du programme diffusé.

## Fréquence

Indique la fréquence de la station en cours, par exemple "87.50MHz".

## Qualité audio

Indique si le signal reçu est en stéréo ou en mono.

## Time / Date (heure / date)

La société de diffusion (station) met automatiquement à disposition l'heure et la date, de sorte que vous n'avez pas besoin de régler manuellement ces données.

---

## UTILISATION DES CD

---

Appuyez plusieurs fois sur la touche **FUNCTION** de l'appareil, ou bien appuyez sur **CD** sur la télécommande pour choisir le mode CD.

### Playback (lecture)

- 1 Appuyez sur la touche **OPEN/CLOSE** pour ouvrir le lecteur CD.
- 2 Insérez le CD avec la face imprimée vers le haut dans le lecteur CD puis appuyez sur la touche **OPEN/CLOSE** pour refermer le lecteur CD.
- 3 Si aucun CD n'a été inséré, ou si le CD ne peut être lu, l'écran affiche "NO DISC" ou "UNKNOWN DISC".
- 4 L'écran affiche le nombre total de titres. Appuyez maintenant sur la touche **SCAN/ > II** pour lire automatiquement le premier titre du CD/MP3.

### Interrompre la lecture

- 1 Appuyez sur la touche **SCAN/ > II** pour interrompre la lecture.
- 2 Pour poursuivre la lecture, appuyez de nouveau sur la touche **SCAN/ > II**.

### Arrêter la lecture

Appuyez sur la touche STOP pour stopper la lecture.

### Passer à un autre titre

- Appuyez sur la touche |<< ou >>| pour retourner au début du titre ou au titre précédent, ou passer au titre suivant.
- Appuyez et maintenez la touche |<< ou >>| pour parcourir vers l'avant ou l'arrière.

### Lecture répétée

- 1 En mode Stop ou Playback, appuyez une fois sur la touche REPEAT de la télécommande. L'écran affiche "REP\_ONE". Le CD répète le titre en cours.
- 2 Appuyez deux fois sur la touche REPEAT. L'écran affiche "REP\_ALL". Le CD répètera tous les titres.
- 3 Appuyez une fois encore sur la touche REPEAT pour quitter la lecture répétée.

### Lecture aléatoire

Vous pouvez lire tous les titres du CD dans un ordre aléatoire.

- 1 En mode Playback, appuyez sur la touche RANDOM de la télécommande. L'écran affiche le témoin "RANDOM". Tous les titres sont lus dans le désordre.
- 2 Appuyez sur la touche |<< ou >>| pour le titre aléatoire suivant.
- 3 Lorsque tous les titres ont été lus une fois, la lecture s'arrête automatiquement.
- 4 Pour quitter la lecture aléatoire, appuyez sur la touche RANDOM pendant la lecture aléatoire (RANDOM Playback). La lecture normale se poursuit.

## Réglage d'un programme (télécommande uniquement)

Vous pouvez programmer dans l'ordre de votre choix jusqu'à 32 titres en mode CD ou 64 titres en mode MP3. Vous pouvez aussi activer le mode Programme à partir du mode Stop.

- 1 Appuyez sur la touche MEMORY pour accéder au mode Programme.
- 2 Appuyez sur la touche |<< ou >>| pour rechercher et sélectionner le titre que vous voulez programmer.
- 3 Appuyez sur la touche MEMORY pour confirmer le titre.
- 4 Répétez les étapes 2 et 3 pour programmer d'autres titres. Lorsque vous avez terminé la programmation, appuyez sur la touche SCAN/ > Il pour démarrer la lecture des titres programmés.

## Arrêter le programme

Pour arrêter le programme de lecture, ouvrez et refermez le lecteur CD.

---

## FONCTIONNEMENT BT

---

L'appareil dispose d'une fonction BT capable de capter un signal dans un rayon de 8 mètres. Appariez l'appareil avec un lecteur BT pour écouter de la musique :

- 1 En mode STANDBY, appuyez plusieurs fois sur la touche FUNCTION de l'appareil, ou bien appuyez sur la touche BT de la télécommande pour choisir le mode BT.
- 2 Si l'appareil n'est pas encore apparié avec un appareil BT, le message "BT CONNECTED" clignote à l'écran.
- 3 Activez votre appareil BT et choisissez SEARCH MODE (mode recherche).
- 4 "Harvard" apparaît maintenant dans votre liste d'appareils BT.
- 5 Sélectionnez "Harvard" et saisissez si besoin "0000" comme mot de passe.
- 6 Pour quitter la fonction BT, appuyez sur la touche FUNCTION pour passer dans un autre mode ou bien quittez la fonction depuis votre appareil BT.

Remarque :

- Lorsque le signal est faible, il se peut que votre récepteur BT interrompe le signal, et réactive automatiquement le mode appariement.
- Pour garantir le meilleur signal de retransmission, éloignez tous les facteurs d'interférence entre l'appareil et l'appareil BT.
- Cet appareil est compatible A2DP (Advanced Audio Distribution Profile) et AVRCP (Audio Video Remote Control Profile). Ces fonctions ne peuvent à chaque fois être utilisées qu'avec un seul appareil BT connecté.
- La compatibilité entre tous les appareils et les types de médias n'est pas garantie.
- Il se peut que certains téléphones mobiles BT interrompent la connexion et la recherchent à nouveau, lorsque vous émettez un appel ou raccrochez. Cela n'est aucunement un signe de problème de votre appareil.

---

## FONCTIONNEMENT USB

---

- 1 Sur la face avant de l'appareil se trouve un port USB. Lorsqu'un appareil USB est branché sur l'appareil, appuyez plusieurs fois sur la touche FUNCTION de l'appareil ou bien appuyez sur la touche USB/AUX de la télécommande pour régler le mode USB.
- 2 L'appareil affiche automatiquement le nombre total de titres.
- 3 Toutes les fonctions de lecture sont les mêmes que pour la lecture d'un CD MP3.

REP\_ONE : appuyez une fois sur la touche REPEAT. L'écran affiche "REP\_ONE". Le titre en cours sera répété.

REP\_ALBUM : appuyez deux fois sur la touche REPEAT. L'écran affiche "REP\_ALBUM". Le dossier en cours sera relu.

REP\_ALL : Appuyez trois fois sur la touche REPEAT. L'écran affiche "REP\_ALL". Tous les fichiers seront relus.

REP\_OFF : Appuyez encore une fois sur la touche REPEAT. Vous quittez la fonction lecture à répétition.



Remarque :

- En mode USB, l'appareil ne peut lire que les fichiers MP3.
- Si votre appareil USB contient des fichiers MP3 mais que l'écran affiche "NO", alors le format de votre appareil USB est probablement incompatible avec celui de l'appareil.
- Cet appareil est compatible avec les versions USB 1.1 et 2.0.
- L'appareil est compatible avec les appareils USB jusqu'à 32 GB de mémoire.
- L'appareil n'est probablement pas compatible avec tous les appareils USB et cartes mémoires. Ce n'est pas un signe de dysfonctionnement de votre appareil.

---

## AUTRES FONCTIONS

---

### Recharge de l'appareil

Vous pouvez recharger votre appareil via le port USB intégré avec un câble de recharge USB (non fourni).

### Fonctionnement de l'AUDIO-IN

1. Sur la face avant de l'appareil se trouve une prise AUDIO IN. Les signaux audio analogiques des autres sources audio peuvent être retransmis par la prise AUDIO-IN de cet appareil.
  2. Branchez un autre appareil audio avec un câble AUX (non fourni) dans la prise AUDIO-IN de l'appareil.
  3. Appuyez plusieurs fois sur la touche FUNCTION de l'appareil, ou bien appuyez sur la touche AUDIO-IN de la télécommande pour choisir le mode AUX.
  4. Tournez le bouton VOLUME+/- de l'appareil ou appuyez sur la touche VOLUME+/- de la télécommande pour régler le volume selon vos préférences.
  5. Utilisez les fonctions de lecture de votre appareil audio branché directement depuis le mode AUX.
- Lors du branchement de votre appareil externe, suivez les indications de son mode d'emploi.
  - Voici des exemples d'appareils audio externes que vous pouvez brancher sur cet appareil : lecteur portable MP3, enregistreur de cassettes, lecteur mini Disc, lecteur DVD, etc.

### Arrêt automatique

- Lorsque l'appareil est resté plus de 4 heures en mode AUX, il passe automatiquement en mode STANDBY.
- 10 minutes avant de s'arrêter, l'écran fait clignoter le message "AUTO-OFF".
- Appuyez sur la touche RANDOM pour quitter la fonction AUTO-OFF.

---

## ENTRETIEN ET MAINTENANCE

---

- Nettoyez votre appareil avec un chiffon humide (jamais mouillé). N'utilisez jamais de solvant ni de savon.
- Evitez de laisser l'appareil dans les endroits chauds, mal ventilés ou poussiéreux.
- Tenez l'appareil à distance des radiateurs et des interférences électriques, telles que les lampes fluorescentes ou les moteurs.

### Manipulation des CD

- Pendant la lecture de CD, si sauts ou des interruptions de la musique se produisent, ou si le CD ne peut être lu, il se peut que la surface inférieure du CD ait besoin d'être nettoyée. Avant de lire un CD, vous pouvez nettoyer délicatement le CD avec un chiffon humide pour en retirer les empreintes de doigts et la poussière.
- N'utilisez jamais de produit chimique comme par exemple des sprays nettoyants pour disques vinyles, sprays antistatiques ou liquides, benzène ou diluants pour nettoyer les CD. Ces produits endommagent irrémédiablement la surface en plastique du CD.
- Posez toujours les CD sur le support avec la face imprimée vers le haut. Les CD ne peuvent être lus que d'un côté.
- Pour retirer un CD de son boîtier, appuyez sur le centre du boîtier et sortez le disque en le prenant avec précaution sur les bords.
- Les disques doivent toujours être remis dans leur pochette après utilisation pour les protéger contre la poussière et les rayures.
- Pour éviter la déformation des disques, ne les exposez pas longtemps à l'ensoleillement direct, à une forte humidité ou à de fortes températures élevées.
- Ne fixe aucune étiquette autocollante et n'écrivez pas sur le CD. L'encre de certains marqueurs pourrait endommager la surface du disque.

---

## CONSEILS POUR LE RECYCLAGE

---



S'il existe une réglementation pour l'élimination ou le recyclage des appareils électriques et électroniques dans votre pays, ce symbole sur le produit ou sur l'emballage indique que cet appareil ne doit pas être jeté avec les ordures ménagères. Vous devez le déposer dans un point de collecte pour le recyclage des équipements électriques et électroniques.

La mise au rebut conforme aux règles protège l'environnement et la santé de vos semblables des conséquences négatives. Pour plus d'informations sur le recyclage et l'élimination de ce produit, veuillez contacter votre autorité locale ou votre service de recyclage des déchets ménagers.

Ce produit contient des piles. S'il existe une réglementation pour l'élimination ou le recyclage des piles dans votre pays, vous ne devez pas les jeter avec les ordures ménagères. Renseignez-vous sur les dispositions locales relatives à la collecte des piles usagées. La mise au rebut conforme aux règles protège l'environnement et la santé de vos semblables des conséquences négatives.

---

## DÉCLARATION DE CONFORMITÉ

---



**Fabricant :**

Chal-Tec GmbH, Wallstraße 16, 10179 Berlin, Allemagne.

**Importateur pour la Grande Bretagne :**

Berlin Brands Group UK Ltd  
PO Box 1145  
Oxford, OX1 9UW  
United Kingdom

Le soussigné, Chal-Tec GmbH, déclare que l'équipement radioélectrique du type Harvard est conforme à la directive 2014/53/UE. Le texte complet de la déclaration UE de conformité est disponible à l'adresse internet suivante : [use.berlin/10031949](http://use.berlin/10031949)



**Gentile cliente,**

La ringraziamo per aver acquistato il dispositivo. La preghiamo di leggere attentamente le seguenti istruzioni per l'uso e di seguirle per evitare possibili danni tecnici. Non ci assumiamo alcuna responsabilità per danni scaturiti da una mancata osservazione delle avvertenze di sicurezza e da un uso improprio del dispositivo. Scansionare il codice QR seguente, per accedere al manuale d'uso più attuale e per ricevere informazioni sul prodotto.



---

## INDICE

---

Avvertenze di sicurezza	94
Descrizione del prodotto	95
Avvertenze per il primo utilizzo	97
Funzioni e impostazioni	98
Funzione DAB+	101
Modalità FM	105
Funzione CD	107
Funzione BT	109
Funzione USB	110
Altre funzioni	111
Pulizia e manutenzione	112
Avviso di smaltimento	113
Dichiarazione di conformità	113

---

## DATI TECNICI

---

Numero articolo	10031949, 10031950, 10038354
Alimentazione	220-240 V ~ 50/60 Hz
DAB frequenza	174-240 MHz
FM frequenza	87.5-108 MHz
BT frequenza	2402-2480 MHz
BT potenza a radiofrequenza (max.)	4 dBm

---

## AVVERTENZE DI SICUREZZA

---

### Protezione dai raggi Laser

- Non tentare di smontare l'alloggiamento poiché il fascio laser presente in questo lettore CD è dannoso per gli occhi.
- Non utilizzare il dispositivo se corpi estranei liquidi o solidi penetrano nell'alloggiamento.
- Non toccare la lente. Ciò può danneggiarla e causare il malfunzionamento del lettore.
- Non inserire oggetti nella fessura di sicurezza, altrimenti il diodo laser è impostato su „ON“ quando lo sportello è ancora aperto.
- Assicurarsi che il dispositivo non sia collegato alla corrente in caso di inutilizzo. Staccare la spina dalla presa. Afferrare sempre la spina alla base, non il cavo di alimentazione.
- Questo dispositivo utilizza un laser. Utilizzare i comandi e le impostazioni solo per gli scopi indicati in questo manuale per evitare di esporsi a radiazioni pericolose.

### Collocamento

- Non utilizzare questo dispositivo in un luoghi caldi, freddi, polverosi o umidi.
- Posizionare il dispositivo su una superficie piana e stabile.
- Non ostruire il flusso di aria collocando il dispositivo in un luogo poco ventilato, coprendolo con un panno o collocandolo su un tappeto.
- Utilizzare il dispositivo solo con un carrello, un treppiede, un supporto o un tavolo raccomandato dal produttore. Se si utilizza un carrello, spostare attentamente il dispositivo / carrello per evitare infortuni causati da eventuali ribaltamenti.

### Condensa

- Se il dispositivo è collocato in una stanza riscaldata, nell'alloggiamento possono formarsi gocce d'acqua o condensa.
- Se sull'alloggiamento si forma la condensa, il dispositivo potrebbe non funzionare correttamente.
- Attendere 1 o 2 ore prima di accendere il dispositivo oppure riscaldare gradualmente la stanza e lasciare asciugare il dispositivo prima di accenderlo. In caso di problemi, staccare la spina dalla presa e consultare un tecnico qualificato.

## DESCRIZIONE DEL PRODOTTO

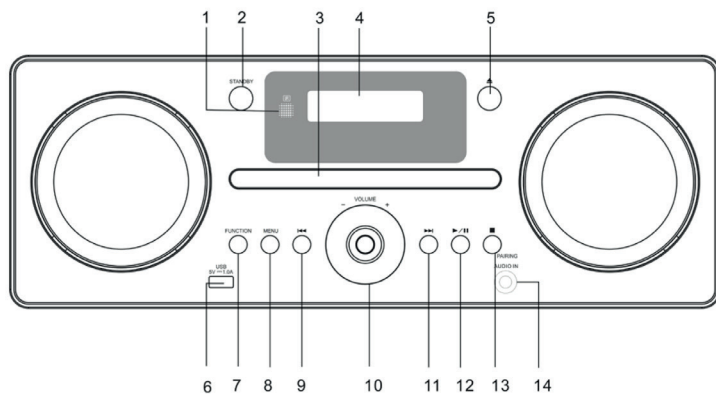

1 TASTO TELECOMANDO	8 TASTO MENU
2 TASTO STANDBY	9 SALTARE CD/BT / TASTO TUNE
3 SCOMPARTO CD	10 MANOPOLA VOLUME
4 DISPLAY LCD	11 SALTARE CD/BT / TASTO TUNE +-
5 TASTO APERTURA/ CHIUSURA SCOMPARTO CD	12 CD/BT PLAY/PAUSE
6 ATTACCO USB	13 CD STOP/PAIRING
7 TASTO FUNZIONE	14 ATTACCO AUX IN

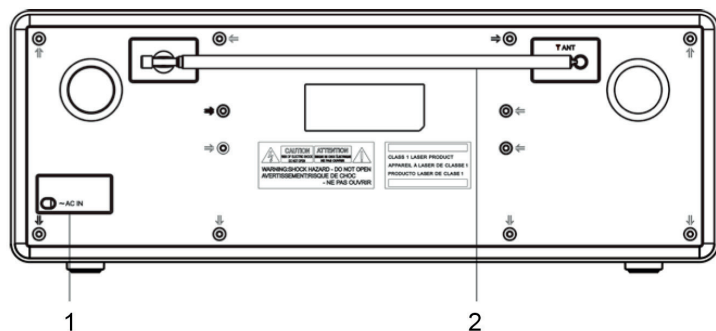

1 CAVO DI ALIMENTAZIONE	2 DAB/FM ANT
-------------------------	--------------

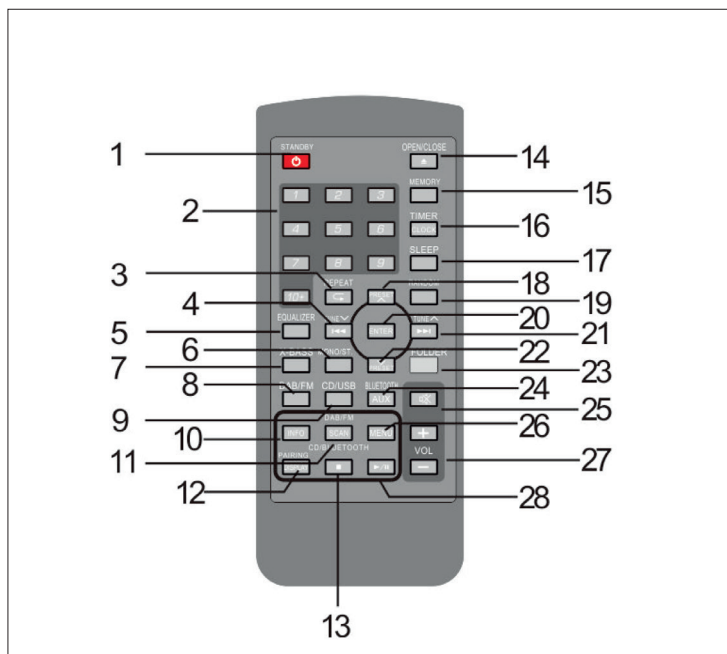

1 TASTO STANDBY	15 TASTO MEMORY
2 TASTO RICERCA DIRETTA	16 TASTO TIME/CLOCK SET
3 TASTO REPEAT	17 TASTO SLEEP
4 CD/USB TRACK DOWN OPPURE TASTO TIME DOWN / TUNER DOWN TASTE	18 TASTO FOLDER UP / TASTO TUNER PRESET
5 TASTO EQ	19 TASTO RANDOM
6 FM MONO/ TASTO ST	20 TASTO ENTER
7 TASTO X-BASS	21 CD/USB TRACK UP OPPURE TASTO TIME UP/ TUNER UP
8 TASTO DAB/FM SELECT	22 TASTO FOLDER DOWN/TUNER PRESET DOWN
9 TASTO CD/USB SELECT	23 FOLDER ON/ TASTO OFF
10 TASTO DAB INFO	24 TASTO BT/AUX SELECT
11 TASTO DAB/FM SCAN	25 TASTO MUTE
12 CD/USB DISPLAY / BT PAIRING	26 TASTO DAB/FM MENU
13 TASTO CD/USB/BT STOP	27 TASTO VOLUME UP / DOWN
14 TASTO OPEN/CLOSE	28 TASTO CD/USB/BT PLAY/PAUSE



---

## AVVERTENZE PER IL PRIMO UTILIZZO

---

Questo dispositivo è alimentato da una potenza di 100-240VAC ~ 50 / 60Hz e richiede una batteria al litio CR2025 3V (inclusa) per il telecomando. Non tentare mai di collegare il dispositivo ad un'altra fonte di corrente. Ciò potrebbe danneggiare il dispositivo e comportare la perdita della garanzia.

### Collegamento alla corrente

Inserire il cavo di alimentazione in una presa 100-240VAC ~ 50/60 Hz. Controllare che la spina sia correttamente inserita nella presa.

### Telecomando

Il telecomando necessita di una batteria al litio CR2025 3V (inclusa). Per attivare il telecomando, rimuovere la striscia isolante inserita nel vano. Se il telecomando non funziona più correttamente, sostituire la batteria con una nuova batteria al litio CR2025 3V.

- 1 Premere il coperchio del vano batteria leggermente verso il basso e rimuovere il vano dall'alloggiamento del telecomando.
- 2 Sostituire la batteria e assicurarsi che sia inserita correttamente. Il telecomando non funziona se la batteria viene inserita con la polarità opposta.

Nota: se la batteria non viene sostituita correttamente, il telecomando potrebbe danneggiarsi. Sostituire la batteria solo con la stessa batteria o con una equivalente.

### Collegare il dispositivo alla corrente

Srotolare completamente il cavo di alimentazione. Collegare il cavo di alimentazione sul retro del dispositivo all'apposito attacco. Il dispositivo è ora collegato e pronto per l'uso.

---

## FUNZIONI E IMPOSTAZIONI

---

### Accendere / spegnere il dispositivo

Quando si collega il dispositivo alla presa per la prima volta, sul display appare „00:00:00“. Se si riceve un segnale DAB+, il dispositivo passa all'ora locale. Dopo circa un minuto, si passa alla modalità STANDBY.

- Premere STANDBY sul dispositivo o sul telecomando per attivare il dispositivo in modalità ON.
- Premere STANDBY sul dispositivo o sul telecomando per riportare il dispositivo in modalità STANDBY.
- Scollegare il cavo di alimentazione dalla presa per spegnere completamente il dispositivo.

Nota:

- In caso di inattività superiore a 15 minuti, passa automaticamente in modalità standby.
- Spegnerne completamente il dispositivo in caso di inutilizzo per risparmiare energia.

### Regolare il volume

- Ruotare la manopola VOLUME +/- sul dispositivo oppure premere VOLUME +/- sul telecomando per aumentare / diminuire il volume.
- Per disattivare l'audio, premere MUTE. Premere di nuovo MUTE o i tasti VOLUME +/- sul telecomando oppure ruotare la manopola VOLUME +/- sul dispositivo per continuare la riproduzione normale.

### Impostare l'ora

- 1 In modalità standby, premere il tasto CLOCK sul telecomando. L'ora lampeggia sul display.
- 2 Premere il tasto | << o >> | per impostare l'ora e premere il tasto CLOCK per confermare. I minuti lampeggiano sul display.
- 3 Premere il tasto | << o >> | per impostare i minuti e premere il tasto CLOCK per confermare.
- 4 Il tempo ora è impostato.

Nota: se il dispositivo non è in grado di ricevere un segnale DAB+, è possibile impostare l'ora manualmente. Non appena viene ricevuto un segnale DAB+, l'ora viene aggiornata automaticamente.

### Impostare il timer

- 1 Tenere premuto il tasto TIMER sul telecomando fino a quando sul display non appare „ON TIMER” e l'ora lampeggia sul display.
- 2 Premere il tasto | << o >> | per impostare l'ora e premere il tasto TIMER per confermare. I minuti lampeggiano sul display.
- 3 Premere il tasto | << o >> | per impostare i minuti e premere il tasto TIMER per confermare.
- 4 Quando il tasto | << o >> | è impostato su ON, il display visualizza „Off Timer” e l'ora lampeggia.
- 5 Premere il tasto | << o >> | per impostare l'ora e premere il tasto TIMER per confermare. I minuti lampeggiano sul display.
- 6 Premere il tasto | << o >> | sul telecomando per impostare i minuti e premere il tasto TIMER per confermare.
- 7 Premere i tasti per selezionare la modalità DAB, FM, DISC o USB e premere il tasto TIMER per confermare. Il display visualizza „VOL #” e lampeggia. Premere il tasto | << o >> | per regolare il volume e premere il tasto TIMER per confermare.
- 8 Premere il tasto TIMER per selezionare „Timer On”. Il timer ora è impostato.
- 9 In modalità standby, sul display appare il simbolo CLOCK ed indica che il timer è attivo.

### Disattivare il timer

Premere ripetutamente il tasto timer del telecomando per selezionare la modalità di spegnimento. Il simbolo CLOCK scompare dal display.

## Impostare il timer di spegnimento

Utilizzare il timer di spegnimento per spegnere il dispositivo dopo un determinato tempo. Impostando il timer di spegnimento è possibile addormentarsi mentre la musica è in esecuzione, sapendo che il dispositivo si spegnerà automaticamente.

- 1 Per impostare il timer di spegnimento, premere ripetutamente il tasto SLEEP sul telecomando per selezionare il timer desiderato: 90> 80> 70> 60> 50> 40> 30> 20> 10> OFF.
- 2 Il timer di spegnimento ora è attivato.
- 3 Premere il tasto SLEEP per visualizzare il tempo rimanente prima che il dispositivo si spenga automaticamente.
- 4 Per disattivare il timer di spegnimento, premere più volte il tasto SLEEP per selezionare „SLEEP OFF“.

## Manopola EQ

Questo sistema supporta una serie di equalizzatori ed effetti sonori. Durante la riproduzione, premere il tasto EQ sul telecomando per selezionare la modalità musicale desiderata. Ogni volta che si preme il tasto EQ, la modalità musicale cambia nel modo seguente come segue:

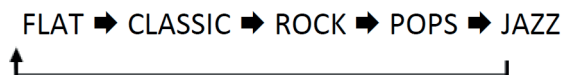

## Resettare il sistema

Potrebbe essere necessario riportare il dispositivo alle impostazioni di fabbrica, soprattutto in caso di trasloco. Se si verificano problemi con la ricezione, è utile reimpostare il sistema e riprovare. Se ci si sposta in un'altra regione del paese e si ricevono i segnali DAB + locali e nazionali di quella regione, le stazioni impostate in precedenza potrebbero non essere più disponibili.

- 1 In modalità DAB, aprire lo scomparto CD, tenere premuto il tasto STOP sul dispositivo fino a quando sul display non appare „Restarting ... FACTORY RESET“.
- 2 Dopo che il dispositivo è stato resettato, ritorna in modalità DAB.

Nota: quando il sistema viene resettato, tutte le stazioni impostate e le stazioni FM/DAB+ memorizzate vengono eliminate.

---

## FUNZIONE DAB+

---

Dopo aver collegato il dispositivo alla corrente e averlo acceso per la prima volta, il dispositivo passa automaticamente in modalità DAB ed esegue la funzione di scansione automatica. Durante la scansione, appare un diagramma accanto a „Scanning...” che mostra l'avanzamento della scansione ed il numero di stazioni trovate. Quando la scansione è terminata, il dispositivo seleziona la prima stazione alfanumerica trovata. Per visualizzare le stazioni rilevate, premere il tasto | << o >> |.

### Scansione completa

La scansione completa cerca tutti i canali DAB + Band II. Dopo la scansione, il primo canale alfanumerico viene selezionato automaticamente.

- 1 Per attivare la scansione automatica, premere il tasto SCAN e sul display compare „Scanning ...” e un diagramma.
- 2 Tutte le stazioni trovate vengono salvate automaticamente. Per trovare e ascoltare le stazioni trovate, premere il tasto | << oppure >> |. Per memorizzare le stazioni come predefinite, premere il tasto „ENTER”.

### Sintonizzazione manuale

Oltre alla funzione Auto-Tuning, è possibile impostare manualmente il ricevitore. Ciò è utile se si orienta l'antenna o se si aggiungono stazioni non trovate durante la sintonizzazione automatica.

- 1 Premere il tasto MENU sul telecomando per visualizzare il menu.
- 2 Premere il tasto ENTER per selezionare la sintonizzazione manuale.
- 3 Premere il tasto | << oppure >> | per navigare attraverso i canali DAB + numerati da 5A a 13F.
- 4 Dopo aver selezionato il canale desiderato, premere il tasto Invio per confermare. Il display mostra il multiplex.
- 5 Premere nuovamente il tasto ENTER per confermare i canali selezionati come stazioni predefinite.

### **Drc (Dynamic Range Compression)**

Se si ascolta la musica con un'elevata gamma dinamica in un ambiente rumoroso, è possibile limitare la gamma dinamica audio.

- 1 Premere il tasto MENU sul telecomando per visualizzare il menu.
- 2 Premere il tasto | << o >> | per selezionare „DRC“ e premere il tasto ENTER sul telecomando per confermare.
- 3 Premere il tasto | << o >> | per selezionare off / high / low.
- 4 Premere il tasto ENTER sul telecomando per confermare.

### **Prune**

È possibile rimuovere tutte le stazioni non disponibili dall'elenco.

- 1 In modalità DAB, premere il tasto MENU del telecomando per visualizzare il menu.
- 2 Premere il tasto | << o >> | per selezionare „Prune“ e premere il tasto ENTER per confermare.
- 3 Premere il tasto | << o >> | per selezionare e premere infine il tasto ENTER sul telecomando per eliminare le stazioni non disponibili.
- 4 È possibile utilizzare il tasto | << o >> | per selezionare e poi premere il tasto ENTER sul telecomando per cancellare.

### **Informazioni sul software**

- 1 In modalità DAB, premere il tasto MENU del telecomando per visualizzare il menu.
- 2 Premere il tasto | << o >> | per selezionare „versione SW“.
- 3 Premere il tasto ENTER sul telecomando per visualizzare la versione del software.

## Sottomenu e funzioni

È possibile visualizzare il simbolo „>” dopo il nome della stazione. Ciò indica che sono disponibili servizi ulteriori per questa stazione. I servizi ulteriori includono servizi aggiuntivi che hanno a che fare con la stazione principale. Ad esempio, una stazione sportiva desidera aggiungere ulteriori report. I servizi ulteriori vengono inseriti direttamente nell'elenco delle stazioni direttamente dopo la stazione principale. Per selezionare la stazione secondaria, premere il tasto MENU quando appare „>” di fronte al nome della stazione sul display. Al termine del servizio ulteriore, il dispositivo passa automaticamente alla stazione principale.

### Stazioni preimpostate (solo con telecomando)

- 1 Tenere premuto il tasto MEMORY. Il display visualizza „<Save to P #>”.
- 2 Premere il tasto PRESET <oppure il tasto >- per selezionare il numero della stazione predefinita desiderata e premere il tasto ENTER per confermare.
- 3 La stazione verrà memorizzata in pochi secondi e sul display compare „Preset#Stored”.

### Richiamare una stazione memorizzata (solo con telecomando)

- 1 Se è stata memorizzata una stazione su un tasto Preset, è possibile accedervi premendo il tasto MEMORY.
- 2 Tenere premuto il tasto PRESET fino a visualizzare la stazione desiderata sul display; quindi premere ENTER per confermare.

### Modalità di visualizzazione Dab

Premere il tasto DISPLAY sul telecomando. Il display mostra le modalità di visualizzazione. Le informazioni di ciascuna modalità di visualizzazione appaiono nella parte inferiore del display.

### Signal strength (forza segnale)

Il display visualizza un diagramma per indicare la potenza del segnale; più forte è il segnale, più lungo sarà il diagramma da sinistra a destra.

## Tipo di programma

Descrive lo stile o il genere del programma.

## Ensemble

Viene visualizzato il nome del multiplex in cui si trova la stazione che si sta ascoltando. Un multiplex è una raccolta di stazioni radio trasmesse su una frequenza. Ci sono multiplex nazionali e locali.

Nota: il segnale DAB, diversamente dalla normale radio, raggruppa diverse stazioni radio e le trasmette su una frequenza.

## Frequenza

Indica la frequenza della stazione preselezionata, ad esempio „11C 220.352MHz”.

## Signal errore (Errore del segnale)

Indica un numero che elabora il tasso di errore. Se il numero è 0, significa che il segnale ricevuto è privo di errori e la potenza del segnale è molto buona. Se il tasso di errore è alto, è consigliabile riorientare o riposizionare l'antenna.

## Audio Bit Rate

Il display indica il bitrate audio digitale che viene ricevuto.

## Ora/data

Indica l'ora e la data correnti forniti automaticamente dalla stazione.

## DLS (Dynamic Label Segment)

Il Dynamic Label Segment è un testo scorrevole che la stazione aggiunge alle sue trasmissioni. Il testo contiene normalmente informazioni, ad esempio i dettagli del programma.



---

## MODALITÀ FM

---

### Passare dalla modalità DAB a FM

Per passare in modalità FM, premere ripetutamente il tasto FUNCTION o premere il tasto DAB/FM sul telecomando. Il display visualizza la frequenza.

### Auto scan (scansione automatica)

Premere il tasto SCAN fino a quando il sintonizzatore inizia a cercare le stazioni. Per cercare nell'intervallo di frequenza, tenere premuto il tasto SCAN. Se è stata trovata una stazione, la ricerca si interrompe automaticamente.

### Manual Scan (scansione manuale)

Per cercare manualmente le stazioni FM, premere il tasto | << o >> | fino a raggiungere la frequenza desiderata.

### Scan setting (impostazione scansione)

Questa è un'opzione di ricerca con la quale è possibile cercare tutte le stazioni o solo le stazioni con un segnale molto buono.

- 1 Premere il tasto MENU, premere il tasto | << o >> | per selezionare „Scan Setting ...”. Premere il tasto ENTER per confermare.
- 2 Premere il tasto | << o >> | per selezionare „All stations” o „Strong stations only”. Premere il tasto ENTER per confermare.

### Impostazione audio

Questo dispositivo passa automaticamente dalla modalità Stereo a Mono, ma è possibile annullare e passare manualmente a questa funzione. Ciò può essere utile in caso di bassa ricezione del segnale.

- 1 Premere il tasto MENU, poi premere il tasto | << oppure >> | per selezionare „Audio Settings”. Premere il tasto ENTER per confermare.
- 2 Premere il tasto | << oppure >> | per selezionare „Stereo allowed” o „Forced mono”, quindi premere il tasto ENTER per confermare.

### **Modalità audio**

Premere il tasto MONO / STEREO sul telecomando per passare dalla modalità stereo alla modalità mono.

### **Stazioni memorizzate**

È possibile memorizzare fino a 20 stazioni preferite. Ciò consente di accedere rapidamente e facilmente ai programmi preferiti.

- 1 Per salvare una stazione, sintonizzarsi sulla stazione che si desidera memorizzare. Tenere premuto il tasto MEMORY. Sul display appare „Save to P #“.
- 2 Premere il tasto PRESET UP o PRESET DOWN per selezionare il numero desiderato. Quindi premere il tasto ENTER per confermare.
- 3 La stazione verrà memorizzata in pochi secondi e sul display compare „Preset # Stored“ (Preset # memorizzato).

### **Accedere ad una stazione memorizzata**

- 1 Dopo aver salvato una stazione in uno dei tasti Preset (Preset), è possibile accedervi premendo il tasto MEMORY.
- 2 Premere il tasto PRESET-up o PRESET-down fino a visualizzare la stazione desiderata sul display.

### **Modalità display FM**

Premere il tasto INFO sul telecomando. Il display visualizza alternativamente le modalità di visualizzazione. Le informazioni relative a ciascuna modalità di visualizzazione vengono visualizzate nella parte inferiore del display.

### **Radio text**

Come per la funzione DAB, la stazione può aggiungere un testo scorrevole che visualizza informazioni sul programma.

### Tipo di programma

Descrive lo stile o il genere del programma.

### Frequenza

Indica la frequenza della stazione, ad esempio „87.50MHz“.

### Tipo audio

Indica se la stazione ricevuta è mono o stereo.

### Ora / data

La stazione fornisce automaticamente l'ora e la data, quindi non è necessario impostare manualmente queste informazioni.

---

## FUNZIONE CD

---

Premere ripetutamente il tasto FUNCTION sul dispositivo o premere CD sul telecomando per selezionare la modalità CD.

### Playback (riproduzione)

- 1 Premere il tasto OPEN/CLOSE per aprire il vano CD.
- 2 Posizionare il disco con il lato stampato rivolto verso l'alto nel vano CD e premere il tasto OPEN/CLOSE per chiudere il vano CD.
- 3 Se non è stato inserito alcun CD oppure non è possibile leggere il CD, viene visualizzato „NO DISC“ o „UNKNOWN DISC“.
- 4 Sul display viene visualizzato il numero totale di tracce. Premere il tasto SCAN /> II per riprodurre automaticamente la prima traccia del CD/MP3.

Nota: questo dispositivo può riprodurre CD, CD-R, CD-RW, 8 cm.

### Interrompere la riproduzione

- 1 Premere il tasto SCAN /> II per mettere in pausa la riproduzione.
- 2 Per riprendere la riproduzione, premere di nuovo il tasto SCAN /> II.

## Interrompere la riproduzione

Premere il tasto STOP per fermare la riproduzione.

## Passare ad un altro brano

- Premere il tasto | << oppure >> | per tornare all'inizio del brano o al brano precedente oppure per passare al brano successivo.
- Tenere premuto il tasto | << o >> | per andare avanti o tornare indietro.

## Ripetizione

- 1 In modalità Stop o Playback, premere una volta il tasto REPEAT sul telecomando. Sul display appare „REP\_ONE“. Il CD riproduce ripetutamente il brano corrente.
- 2 Premere il tasto REPEAT due volte. Sul display appare „REP\_ALL“. Il CD ripete il brano attuale.
- 3 Premere il tasto REPEAT ancora una volta per annullare la funzione di ripetizione.

## Riproduzione casuale

Tutti i brani del CD possono essere riprodotti in ordine casuale.

- 1 In modalità Playback, premere, il tasto RANDOM sul telecomando. La spia „RANDOM“ appare sul display. Tutti i brani vengono riprodotti in modo casuale.
- 2 Premere il tasto | << o >> | per riprodurre il brano successivo selezionato in modo casuale.
- 3 Una volta che tutti i brani sono stati riprodotti, la riproduzione termina automaticamente.
- 4 Per annullare la riproduzione casuale, premere il tasto RANDOM durante la riproduzione casuale (RANDOM Playback). La riproduzione normale continua.

## Impostazione del programma (solo tramite telecomando)

È possibile programmare fino a 32 tracce in modalità CD o 64 tracce in modalità MP3 in qualsiasi ordine. La modalità di programmazione può essere attivata dalla modalità Stop.

- 1 Premere il tasto MEMORY per accedere alla modalità di programmazione.
- 2 Premere il tasto | << oppure >> | per cercare il brano da programmare.
- 3 Premere il tasto MEMORY per confermare il brano.
- 4 Ripetere i passaggi 2 e 3 per programmare più brani. Una volta terminata la programmazione, premere il tasto SCAN /> II per avviare la riproduzione dei brani programmati.

## Uscire dal programma

Per terminare la riproduzione, aprire e chiudere il vano CD.

---

## FUNZIONE BT

---

Il dispositivo ha una funzione BT che può ricevere un segnale entro un raggio di 8 metri. Collegare il dispositivo a un dispositivo BT per ascoltare la musica:

- 1 Dalla modalità STANDBY, premere ripetutamente il tasto FUNCTION sul dispositivo o premere il tasto BT sul telecomando per selezionare la modalità BT.
- 2 Se il dispositivo non è già collegato con un dispositivo BT, sul display viene visualizzato „BT CONNECTED“.
- 3 Attivare il proprio dispositivo BT e selezionare SEARCH MODE (modalità di ricerca).
- 4 „Harvard“ apparirà nell'elenco dei dispositivi BT.
- 5 Selezionare „Harvard“ e inserire „0000“ se richiesto.
- 6 Per annullare la funzione BT, premere il tasto FUNCTION per passare a un'altra modalità o disconnettere la funzione dal proprio dispositivo BT.

Nota:

- Se il segnale è debole, il ricevitore BT interrompa la ricezione, ma la modalità Pairing si riattiva.
- Per garantire una migliore ricezione del segnale, rimuovere le interferenze tra il dispositivo e il dispositivo BT.
- Questo dispositivo supporta le funzioni A2DP (Advanced Audio Distribution Profile) e AVRCP (Audio Video Remote Control Profile). Queste possono essere collegate esclusivamente ad un singolo dispositivo BT.
- Non è garantita la compatibilità con tutti i dispositivi e con tutti i tipi di supporti.
- È possibile che alcuni telefoni cellulari con funzione BT possano disconnettersi e ricollegarsi quando effettuano e terminano le chiamate. Ciò non indica un problema con il dispositivo.

---

## FUNZIONE USB

---

- 1 Sulla parte anteriore del dispositivo c'è una porta USB. Quando un dispositivo USB è collegato al dispositivo, premere ripetutamente il tasto FUNCTION sul dispositivo o premere il tasto USB/CD del telecomando per impostare la modalità USB.
- 2 Il dispositivo mostra automaticamente il numero totale di tutti i brani.
- 3 Tutte le funzioni di riproduzione sono le stesse di quando si riproduce un CD MP3.

REP\_ONE: premere una volta il tasto REPEAT. „REP\_ONE“ appare sul display. Il brano corrente viene riprodotto ripetutamente.

REP\_ALBUM: premere due volte il tasto REPEAT. Sul display viene visualizzato „REP\_ALBUM“. La cartella corrente (cartella) viene riprodotta ripetutamente.

REP\_ALL: premere tre volte il tasto REPEAT. Sul display appare „REP\_ALL“. Tutti i file vengono riprodotti ripetutamente.

REP\_OFF: premere di nuovo il tasto REPEAT. La funzione di ripetizione viene annullata.

Nota:

- In modalità USB il dispositivo può riprodurre solo file MP3.
- Se il dispositivo USB è caricato con MP3, ma sul display appare „NO“, il formato del dispositivo USB potrebbe non essere compatibile con il dispositivo.
- Questo dispositivo supporta le versioni USB 1.1 e 2.0.
- Il dispositivo può supportare dispositivi USB con massimo 32 GB di memoria.
- Il dispositivo potrebbe non essere compatibile con tutti i dispositivi USB e con le schede di memoria. Questo non indica un problema con il dispositivo.

---

## ALTRE FUNZIONI

---

### Caricare il dispositivo

È possibile caricare il dispositivo con un cavo di ricarica USB (non incluso) tramite la porta USB integrata.

Nota: la corrente massima per la carica USB è 1A. Non vi è alcuna garanzia che tutti i cavi di ricarica USB siano compatibili con il dispositivo.

### Funzionamento AUDIO-IN

1. Sulla parte anteriore del dispositivo vi è un attacco AUDIO IN. I segnali audio analogici provenienti da altre sorgenti audio possono essere trasferiti a questo dispositivo tramite l'attacco AUDIO IN.
  2. Collegare un altro dispositivo audio al dispositivo con un cavo AUX (non incluso) tramite l'attacco AUDIO IN.
  3. Premere ripetutamente il tasto FUNCTION sul dispositivo oppure premere il tasto AUDIO-IN sul telecomando per selezionare la modalità AUX.
  4. Ruotare la manopola VOLUME +/- sul dispositivo oppure premere il tasto VOLUME +/- sul telecomando per impostare il controllo del volume per il livello di uscita desiderato.
  5. Utilizzare le funzioni di riproduzione del dispositivo audio collegato direttamente tramite la modalità AUX.
- Seguire le istruzioni contenute nel manuale quando si collega il dispositivo esterno.
  - Esempi di dispositivi audio esterni collegabili a questo dispositivo sono: lettori MP3 portatili, registratori, lettori DVD, lettori DVD, ecc.

### Spegnimento automatico

- Quando il dispositivo è impostato sulla modalità AUX per più di 4 ore, si passa automaticamente in modalità STANDBY.
- „AUTO-OFF“ lampeggia sul display 10 minuti prima dello spegnimento.
- Premere il tasto RANDOM per annullare la funzione AUTO-OFF.

---

## PULIZIA E MANUTENZIONE

---

- Pulire il dispositivo con un panno umido (non bagnato). Non usare mai solventi o saponi.
- Evitare di posizionare il dispositivo in luoghi caldi, umidi o polverosi.
- Tenere il dispositivo lontano da termosifoni e da fonti di interferenze elettriche come lampade fluorescenti o motori.

### Gestione dei CD

- Se durante la riproduzione del CD si verificano interruzioni della musica o se il CD non viene riprodotto, è necessario pulire la superficie del lato inferiore. Prima della riproduzione del CD, utilizzare un panno morbido per pulire delicatamente le impronte digitali e la polvere.
- Non utilizzare mai prodotti chimici per la pulizia del CD come spray o diluenti. Tali sostanze chimiche danneggiano irreversibilmente la superficie plastica del disco.
- Inserire sempre il CD nel vano con il lato stampato rivolto verso l'alto. I CD possono essere riprodotti solo su un lato.
- Per rimuovere un disco dal vano, premere il centro del vano e rimuovere il disco afferrandolo delicatamente ai bordi.
- I dischi devono essere posizionati di nuovo nella custodia dopo l'uso per proteggerli da polvere e graffi.
- Per evitare che il disco si danneggi, non esporlo alla luce diretta del sole, all'umidità elevata o ad alte temperature per lunghi periodi di tempo.
- Non apporre etichette adesive sul disco e non scrivere sul disco. L'inchiostro potrebbe danneggiare la superficie del disco.



---

## SMALTIMENTO

---



Se nel proprio paese si applicano le regolamentazioni inerenti lo smaltimento di dispositivi elettrici ed elettronici, questo simbolo sul prodotto o sulla confezione segnala che questi prodotti non possono essere smaltiti con i rifiuti normali e devono essere portati a un punto di raccolta di dispositivi elettrici ed elettronici. Grazie al corretto smaltimento dei vecchi dispositivi si tutela il pianeta e la salute delle persone da possibili conseguenze negative. Informazioni riguardanti il riciclo e lo smaltimento di questi prodotti si ottengono presso l'amministrazione locale oppure il servizio di gestione dei rifiuti domestici.

Il prodotto contiene batterie. Se nel proprio paese si applicano le regolamentazioni inerenti lo smaltimento di batterie, non possono essere smaltite con i normali rifiuti domestici. Preghiamo di informarvi sulle regolamentazioni vigenti sullo smaltimento delle batterie. Grazie al corretto smaltimento dei vecchi dispositivi si tutela l'ambiente e la salute delle persone da conseguenze negative.

---

## DICHIARAZIONE DI CONFORMITÀ

---

**Produttore:**

Chal-Tec GmbH, Wallstraße 16, 10179 Berlino, Germania.

**Importatore per la Gran Bretagna:**

Berlin Brands Group UK Ltd  
PO Box 1145  
Oxford, OX1 9UW  
United Kingdom

Il fabbricante, Chal-Tec GmbH, dichiara che il tipo di apparecchiatura radio Harvard è conforme alla direttiva 2014/53/UE. Il testo completo della dichiarazione di conformità UE è disponibile al seguente indirizzo Internet: [use.berlin/10031949](http://use.berlin/10031949)





