

10031917

W A L D B E C K

Nemesis T25

Teichpumpe

Pond Pump

Pompe de bassin

Bomba para estanque

Pompa per stagno

Sehr geehrter Kunde,

wir gratulieren Ihnen zum Erwerb Ihres Gerätes. Lesen Sie die folgenden Hinweise sorgfältig durch und befolgen Sie diese, um möglichen Schäden vorzubeugen. Für Schäden, die durch Missachtung der Hinweise und unsachgemäßen Gebrauch entstehen, übernehmen wir keine Haftung. Scannen Sie den QR-Code, um Zugriff auf die aktuellste Bedienungsanleitung und weitere Informationen rund um das Produkt zu erhalten.



INHALTSVERZEICHNIS

Sicherheitshinweise	4
Geräteübersicht	5
Inbetriebnahme	6
Reinigung und Pflege	6
Fehlerbehebung	7
Spezielle Entsorgungshinweise für Verbraucher in Deutschland	8
Hinweise zur Entsorgung	10
Hersteller & Importeur (UK)	10

TECHNISCHE DATEN

Artikel	10031917
Stromversorgung	220 V ~ 50 Hz
Leistung	25 W
Maximale Förderhöhe	1,8 m
Durchsatz	1500 L/h

SICHERHEITSHINWEISE

- Kinder ab 8 Jahren, psychisch, sensorisch und körperlich eingeschränkte Menschen dürfen das Gerät nur benutzen, wenn sie vorher von einer für sie verantwortlichen Aufsichtsperson ausführlich mit den Funktionen und den Sicherheitsvorkehrungen vertraut gemacht wurden und die damit verbundenen Risiken verstehen.
- Um die Gefahr von Stromschlägen zu reduzieren entfernen Sie keine der Abdeckungen. Das Gerät enthält Teile, die dem Benutzer nicht zugänglich sind.
- Die Gerätekennzeichnung befindet sich auf der Rückseite des Geräts.
- Stellen Sie keine mit Flüssigkeiten gefüllten Gefäße, wie Vasen oder Gießkannen, darauf ab.
- Lassen Sie keine Gegenstände aus Metall auf dieses Gerät fallen.
- Stellen Sie keine schweren Gegenstände auf dieses Gerät.
- Benutzen Sie nur Zubehör und Anbauteile, die vom Hersteller zugelassen sind.
- Ziehen Sie den Stecker aus der Steckdose wenn es gewittert, stürmt oder Sie das Gerät längere Zeit nicht benutzen. So können Sie Schäden vorbeugen.
- Lassen Sie Reparaturen nur von qualifizierten Fachkräften durchführen.
- Eine Reparatur ist dann erforderlich, wenn das Gerät auf irgendeine Weise beschädigt wurde, das heißt wenn Gegenstände darauf gefallen sind, wenn es nicht ordnungsgemäß funktioniert oder fallengelassen wurde. Versuchen Sie nicht das Gerät selbst zu reparieren. Durch Öffnen der Abdeckung setzen Sie sich der Gefahr von Stromschlägen und anderen Verletzungen aus.
- Ziehen Sie nicht am Kabel, knicken Sie es nicht und stellen Sie keine schweren Gegenstände darauf.
- Fassen Sie den Stecker nicht mit nassen Händen an.
- Stellen Sie keine Quellen offener Flammen, z.B. brennende Kerzen, auf das Gerät.
- Lassen Sie die Pumpe nie leer laufen.
- Verbinden Sie das Gerät niemals mit einer Wechselstrom. Es ist nur für den Betrieb mit Gleichstrom ausgelegt.
- Betreiben Sie die Pumpe nur in Süßwasserteichen bei Temperaturen bis maximal 50 °C.
- Die Pumpe ist geeignet um Teichfilter, Wasserfälle, Springbrunnen oder Aquarienfilter zu betreiben.



WARNUNG

Verletzungsgefahr! Öffnen Sie niemals das Motorgehäuse, andernfalls besteht Lebensgefahr.

GERÄTEÜBERSICHT

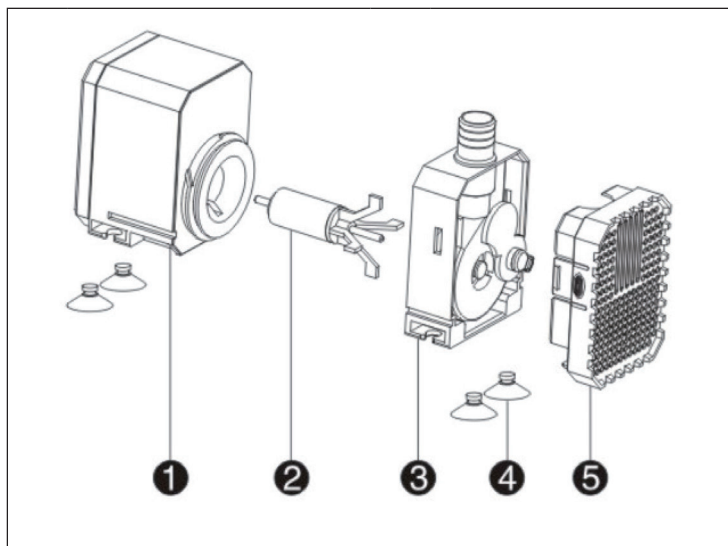

1	Motorgehäuse	4	Saugnapfe
2	Rotor-Baugruppe	5	Filterkorb
3	Pumpen-Gehäuse		

INBETRIEBNAHME

Vor dem Betrieb

- Befestigen Sie zunächst eine Art Schleppseil (Nylonschnur o. ä.) an der Pumpe, mit dem sie diese bei Bedarf aus dem Wasser ziehen können.
- Schließen Sie die entsprechenden Schläuche Ihres Aquariums/Teichs/Springbrunnens etc. an der Pumpe an. Stellen Sie sicher, dass sich keine Luftblasen im Rohrsystem befinden.
- Stellen Sie die Pumpe nicht in den Schmutz/Bodensatz auf dem Grund des Wasser, sondern in eine etwas erhöhte Position.
- Schützen Sie das Stromkabel vor Beschädigungen durch Knicken und/oder scharfe Kanten, wenn Sie es verlegen.

Hinweis: Betreiben Sie die Pumpe nie ohne den Filterkorb. Der Filter schützt die Pumpe vor Verschmutzungen und Verstopfungen durch Bodensatz, Staub und Schmutz. Betreiben Sie die Pumpe nicht im Trockenen.

Inbetriebnahme

1. Schließen Sie die Pumpe an die Stromversorgung an.
2. Stellen Sie an dem Ventil die Fließgeschwindigkeit ein.

Nach dem Betrieb

Nehmen Sie die Pumpe im Winter aus dem Wasser und lagern Sie sie in frostfreier Umgebung, wenn möglich in einem mit Wasser gefüllten Behälter, um den O-Ring vor Austrocknung und . Säubern Sie die Pumpe sorgfältig und prüfen Sie nach erneutem Zusammenbau auf etwaige Schäden.

REINIGUNG UND PFLEGE

Reinigung der Pumpe

Reinigen Sie das Filtergehäuse und den Filterschwamm einmal im Monat und auch, wenn die Pumpenleistung sich reduziert. Reinigen Sie die Pumpe bei häufiger Benutzung.

1. Ziehen Sie den Netzstecker.
2. Nehmen Sie die Springbrunnengruppe auseinander.
3. Zerlegen Sie das Pumpengehäuse.
4. Reinigen Sie Pumpe und den Filter mit einer weichen Bürste.
5. Entfernen Sie den Schmutz vom Rotor.

Einlagerung im Winter

1. Nehmen Sie die Pumpe aus dem Wasser.
2. Überprüfen Sie die Pumpe auf Schäden.
3. Lagern Sie die Pumpe in frostfreier Umgebung, wenn möglich in einem mit Wasser gefüllten Behälter.

FEHLERBEHEBUNG

Problem	Mögliche Ursache	Lösungsansatz
Pumpe funktioniert nicht.	Kein Strom.	Mit Steckdose verbinden.
	Überhitzung.	Gerät abkühlen lassen.
	Rotor blockiert.	Blockaden beseitigen.
	Kein Wasser.	Wasser hinzufügen.
Pumpe gibt störende/ laute Geräusche ab.	Filtergehäuse blockiert oder Schaft beschädigt.	Blockaden beseitigen.
	Keramischer Schaft oder Aufnahme haben starke Gebrauchsspuren.	Schaft oder Aufnahme ersetzen.
Ungenügende Wasser- Förderleistung	Ventil geschlossen oder verstopft	Ventil öffnen / reinigen
	Filterkorb verstopft/ blockiert.	Filterkorb reinigen.
	Impeller beschädigt..	Impeller auswechseln.
	Zu niedrige Spannung	An passender Spannung anschließen.

SPEZIELLE ENTSORGUNGSHINWEISE FÜR VERBRAUCHER IN DEUTSCHLAND

Entsorgen Sie Ihre Altgeräte fachgerecht. Dadurch wird gewährleistet, dass die Altgeräte umweltgerecht verwertet und negative Auswirkungen auf die Umwelt und menschliche Gesundheit vermieden werden. Bei der Entsorgung sind folgende Regeln zu beachten:

- Jeder Verbraucher ist gesetzlich verpflichtet, Elektro- und Elektronikaltgeräte (Altgeräte) sowie Batterien und Akkus getrennt vom Hausmüll zu entsorgen. Sie erkennen die entsprechenden Altgeräte durch folgendes Symbol der durchgestrichene Mülltonne (WEEE Symbol). 
- Sie haben Altbatterien und Altakkumulatoren, die nicht vom Altgerät umschlossen sind, sowie Lampen, die zerstörungsfrei aus dem Altgerät entnommen werden können, vor der Abgabe an einer Entsorgungsstelle vom Altgerät zerstörungsfrei zu trennen.
- Bestimmte Lampen und Leuchtmittel fallen ebenso unter das Elektro- und Elektronikgesetz und sind dementsprechend wie Altgeräte zu behandeln. Ausgenommen sind Glühlampen und Halogenlampen. Entsorgen Sie Glühlampen und Halogenlampen bitte über den Hausmüll, sofern Sie nicht das WEEE Symbol tragen.
- Jeder Verbraucher ist für das Löschen von personenbezogenen Daten auf dem Elektro- bzw. Elektronikgerät selbst verantwortlich.

Rücknahmepflicht der Vertreiber

Vertreiber mit einer Verkaufsfläche für Elektro- und Elektronikgeräte von mindestens 400 Quadratmetern sowie Vertreiber von Lebensmitteln mit einer Gesamtverkauffläche von mindestens 800 Quadratmetern, die mehrmals im Kalenderjahr oder dauerhaft Elektro- und Elektronikgeräte anbieten und auf dem Markt bereitstellen, sind verpflichtet,

1. bei der Abgabe eines neuen Elektro- oder Elektronikgerätes an einen Endnutzer ein Altgerät des Endnutzers der gleichen Geräteart, das im Wesentlichen die gleichen Funktionen wie das neue Gerät erfüllt, am Ort der Abgabe oder in unmittelbarer Nähe hierzu unentgeltlich zurückzunehmen und
2. auf Verlangen des Endnutzers Altgeräte, die in keiner äußeren Abmessung größer als 25 Zentimeter sind, im Einzelhandelsgeschäft oder in unmittelbarer Nähe hierzu unentgeltlich zurückzunehmen; die Rücknahme darf nicht an den Kauf eines Elektro- oder Elektronikgerätes geknüpft werden und ist auf drei Altgeräte pro Geräteart beschränkt.

- Bei einem Vertrieb unter Verwendung von Fernkommunikationsmitteln ist die unentgeltliche Abholung am Ort der Abgabe auf Elektro- und Elektronikgeräte der Kategorien 1, 2 und 4 gemäß § 2 Abs. 1 ElektroG, nämlich „Wärmeüberträger“, „Bildschirmgeräte“ (Oberfläche von mehr als 100 cm²) oder „Großgeräte“ (letztere mit mindestens einer äußeren Abmessung über 50 Zentimeter) beschränkt. Für andere Elektro- und Elektronikgeräte (Kategorien 3, 5, 6) ist eine Rückgabemöglichkeit in zumutbarer Entfernung zum jeweiligen Endnutzer zu gewährleisten.
- Altgeräte dürfen kostenlos auf dem lokalen Wertstoffhof oder in folgenden Sammelstellen in Ihrer Nähe abgegeben werden: www.take-e-back.de
- Für Elektro- und Elektronikgeräte der Kategorien 1, 2 und 4 an bieten wir auch die Möglichkeit einer unentgeltlichen Abholung am Ort der Abgabe. Beim Kauf eines Neugeräts haben sie die Möglichkeit eine Altgerätabholung über die Webseite auszuwählen.
- Batterien können überall dort kostenfrei zurückgegeben werden, wo sie verkauft werden (z. B. Super-, Bau-, Drogeriemarkt). Auch Wertstoff- und Recyclinghöfe nehmen Batterien zurück. Sie können Batterien auch per Post an uns zurücksenden. Altbatterien in haushaltsüblichen Mengen können Sie direkt bei uns von Montag bis Freitag zwischen 07:30 und 15:30 Uhr unter der folgenden Adresse unentgeltlich zurückgeben:

Chal-Tec GmbH
Member of Berlin Brands Group
Handwerkerstr. 11
15366 Dahlewitz-Hoppegarten
Deutschland

- Wichtig zu beachten ist, dass Lithiumbatterien aus Sicherheitsgründen vor der Rückgabe gegen Kurzschluss gesichert werden müssen (z. B. durch Abkleben der Pole).
- Finden sich unter der durchgestrichenen Mülltonne auf der Batterie zusätzlich die Zeichen Cd, Hg oder Pb ist das ein Hinweis darauf, dass die Batterie gefährliche Schadstoffe enthält. (»Cd« steht für Cadmium, »Pb« für Blei und »Hg« für Quecksilber).

Hinweis zur Abfallvermeidung

Indem Sie die Lebensdauer Ihrer Altgeräte verlängern, tragen Sie dazu bei, Ressourcen effizient zu nutzen und zusätzlichen Müll zu vermeiden. Die Lebensdauer Ihrer Altgeräte können Sie verlängern indem Sie defekte Altgeräte reparieren lassen. Wenn sich Ihr Altgerät in gutem Zustand befindet, könnten Sie es spenden, verschenken oder verkaufen.

HINWEISE ZUR ENTSORGUNG



Wenn es in Ihrem Land eine gesetzliche Regelung zur Entsorgung von elektrischen und elektronischen Geräten gibt, weist dieses Symbol auf dem Produkt oder auf der Verpackung darauf hin, dass dieses Produkt nicht im Hausmüll entsorgt werden darf. Stattdessen muss es zu einer Sammelstelle für das Recycling von elektrischen und elektronischen Geräten gebracht werden. Durch regelkonforme Entsorgung schützen Sie die Umwelt und die Gesundheit Ihrer Mitmenschen vor negativen Konsequenzen. Informationen zum Recycling und zur Entsorgung dieses Produkts, erhalten Sie von Ihrer örtlichen Verwaltung oder Ihrem Hausmüllentsorgungsdienst.

HERSTELLER & IMPORTEUR (UK)

Hersteller:

Chal-Tec GmbH, Wallstraße 16, 10179 Berlin, Deutschland.

Importeur für Großbritannien:

Berlin Brands Group UK Ltd
PO Box 1145
Oxford, OX1 9UW
United Kingdom

Dear customer,

Congratulations on the purchase of your appliance. Please read the following instructions carefully and follow them to prevent potential damage. We accept no liability for damage caused by disregarding the instructions and improper use. Please scan the QR code to access the latest operating instructions and further information about the product.



CONTENTS

Safety Instructions	12
Device Overview	13
Commissioning	14
Cleaning and Care	14
Troubleshooting	15
Disposal Considerations	16
Manufacturer & Importer (UK)	16

TECHNICAL DATA

Article	10031917
Power supply	220 V ~ 50 Hz
Power	25 W
Maximum delivery head	1.8 m
Throughput	1500 L/h

SAFETY INSTRUCTIONS

- Children over 8 years as well as mentally, sensory and physically impaired persons may only use the device if they have been informed in detail about the functions and safety precautions by a supervisor responsible for them beforehand and understand the associated risks.
- To reduce the risk of electric shock, do not remove any of the covers. This device contains parts that are not accessible to the user.
- The appliance identification is provided on the back of the appliance.
- Do not place vessels filled with liquids, such as vases or watering cans, on the device.
- Do not drop metal objects on this appliance.
- Do not place any heavy objects on the device.
- Only use accessories and add-on parts that have been approved by the manufacturer.
- Pull the plug out of the socket if there is a thunderstorm, a storm or if you are not going to use the device for a long period of time. This way, you can prevent damage.
- Have repairs carried out by qualified specialists only.
- Repair is required if the device has been damaged in any way, i.e. if objects have fallen on it, if it is not working properly or if it has been dropped. Do not try to repair the device yourself. Opening the cover exposes you to the risk of electric shock and other personal injury.
- Do not pull, bend or place heavy objects on the cord.
- Do not touch the plug with wet hands.
- Do not place sources of open flames, e.g. burning candles, on the device.
- Never let the pump run empty.
- Never connect the appliance to an AC power supply. It is only designed for operation with direct current.
- Only operate the pump in freshwater ponds at temperatures up to a maximum of 50 °C.
- The pump is suitable for operating pond filters, waterfalls, fountains or aquarium filters.



WARNING

Danger of injury! Never open the motor housing, otherwise there is a danger to life.

DEVICE OVERVIEW

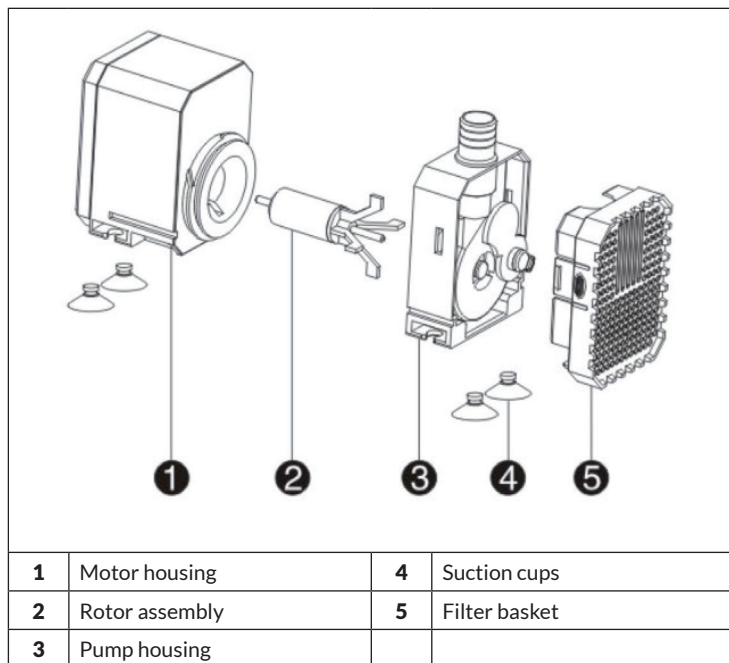

COMMISSIONING

Before operation

- First, attach a kind of tow rope (nylon line or similar) to the pump with which you can pull it out of the water if necessary.
- Connect the appropriate hoses of your aquarium/pond/jumping fountain etc. to the pump. Make sure that there are no air bubbles in the pipe system.
- Do not place the pump in the dirt/bottom set at the bottom of the water, but in a slightly elevated position.
- Protect the power cable from damage caused by kinks and/or sharp edges when installing it.

Note: Never operate the pump without the filter basket. The filter protects the pump from contamination and blockages caused by sediment, dust and dirt. Do not operate the pump in dry conditions.

Commissioning

1. Connect the pump to the power supply.
2. Adjust the flow rate on the valve.

After operation

In winter, remove the pump from the water and store it in a frost-free environment, if possible in a container filled with water, to protect the O-ring from drying out and . Clean the pump carefully and check for any damage after reassembly.

CLEANING AND CARE

Cleaning the pump

Clean the filter housing and the filter sponge once a month and also when the pump performance reduces. Clean the pump if it is used frequently.

1. Unplug the power cord.
2. Take the fountain set apart.
3. Disassemble the pump casing.
4. Clean the pump and the filter with a soft brush.
5. Remove the dirt from the rotor.

Storage during winter

1. Remove the pump from the water.
2. Check the pump for damage.
3. Store the pump in a frost-free environment, if possible in a container filled with water.

TROUBLESHOOTING

Problem	Possible cause	Method of solution
Pump is not working.	No power.	Connect to power socket.
	Overheating.	Allow the appliance to cool down.
	Rotor is blocked.	Remove blockages.
	No water.	Add water.
Pump emits disturbing/ loud noises.	Filter housing blocked or shaft damaged.	Remove blockages.
	Ceramic shaft or receptacle show strong signs of use.	Replace shaft or receptacle.
Insufficient water flow rate	Valve closed or blocked	Open / clean valve
	Filter basket clogged/ blocked.	Clean the filter basket.
	Impeller damaged...	Replace the impeller.
	Voltage too low	Connect to appropriate voltage.

DISPOSAL CONSIDERATIONS



If there is a legal regulation in your country regarding the disposal of electrical and electronic equipment, this symbol on the product or on the packaging indicates that this product must not be disposed of with household waste. Instead, it must be taken to a collection point for the recycling of electrical and electronic equipment. By disposing of this product in accordance with the regulations, you protect the environment and the health of those around you from negative consequences. For information on recycling and disposal of this product, contact your local government or household waste disposal service.

MANUFACTURER & IMPORTER (UK)

Manufacturer:

Chal-Tec GmbH, Wallstraße 16, 10179 Berlin, Germany.

Importer for Great Britain:

Berlin Brands Group UK Ltd

PO Box 1145

Oxford, OX1 9UW

United Kingdom

Cher client, chère cliente,

Toutes nos félicitations pour l'acquisition de ce nouvel appareil. Lisez attentivement les indications suivantes et suivez-les pour éviter d'éventuels dommages. Nous ne saurions être tenus pour responsables des dommages dus au non-respect des consignes et à la mauvaise utilisation de l'appareil. Scannez le QR-Code pour obtenir la dernière version du mode d'emploi ainsi que d'autres informations concernant le produit



SOMMAIRE

Consignes de sécurité	18
Aperçu de l'appareil	19
Mise en marche	20
Nettoyage et entretien	20
Résolution des problèmes	21
Informations sur le recyclage	22
Fabricant et importateur (GB)	22

FICHE TECHNIQUE

Article	10031917
Alimentation	220 V ~ 50 Hz
Puissance	25 W
Hauteur de refoulement maximale	1,8 m
Débit	1500 L/h

CONSIGNES DE SÉCURITÉ

- Les enfants à partir de 8 ans et les personnes souffrant de handicaps mentaux, sensoriels et physiques ne peuvent utiliser l'appareil que s'ils ont été parfaitement familiarisés avec les fonctions et les précautions de sécurité par une personne responsable et s'ils comprennent les risques associés.
- Pour réduire le risque de choc électrique, ne retirez aucun des caches. L'appareil contient des pièces qui ne sont pas accessibles à l'utilisateur.
- Le marquage de l'appareil se trouve à l'arrière de l'appareil.
- Ne mettez aucun objet rempli d'eau sur l'appareil, comme un vase ou un arrosoir par exemple.
- Ne faites tomber aucun objet en métal dans cet appareil.
- Ne posez aucun objet lourd sur cet appareil.
- N'utilisez que des accessoires et des pièces supplémentaires approuvés par le fabricant.
- Si vous ne comptez pas utiliser l'appareil pendant une longue période, et en cas d'orage, débranchez la fiche de la prise. Vous éviterez des dégâts.
- Les réparations ne peuvent être effectuées que par des spécialistes qualifiés.
- Une réparation est nécessaire si l'appareil a été endommagé de quelque manière que ce soit, c'est-à-dire si des objets sont tombés dessus, s'il ne fonctionne pas correctement ou s'il a fait une chute. N'essayez pas de réparer l'appareil vous-même. L'ouverture du couvercle vous expose au risque de choc électrique et à d'autres blessures.
- Ne tirez pas, ne pliez pas et ne placez pas d'objets lourds sur le cordon.
- Ne touchez pas la fiche avec les mains mouillées.
- Ne placez pas de sources de flammes nues, par exemple des bougies allumées, sur l'appareil.
- Ne faites pas fonctionner la pompe à vide.
- Ne connectez jamais l'appareil à une source de courant alternatif. Il est uniquement conçu pour fonctionner en courant continu.
- Ne faites fonctionner la pompe que dans des bassins d'eau douce à des températures allant jusqu'à 50 °C maximum.
- La pompe convient pour alimenter des filtres de bassin, des cascades, des fontaines ou des filtres d'aquarium.



MISE EN GARDE :

Risque de blessure ! N'ouvrez jamais le boîtier du moteur, il y a danger de mort.

APERÇU DE L'APPAREIL

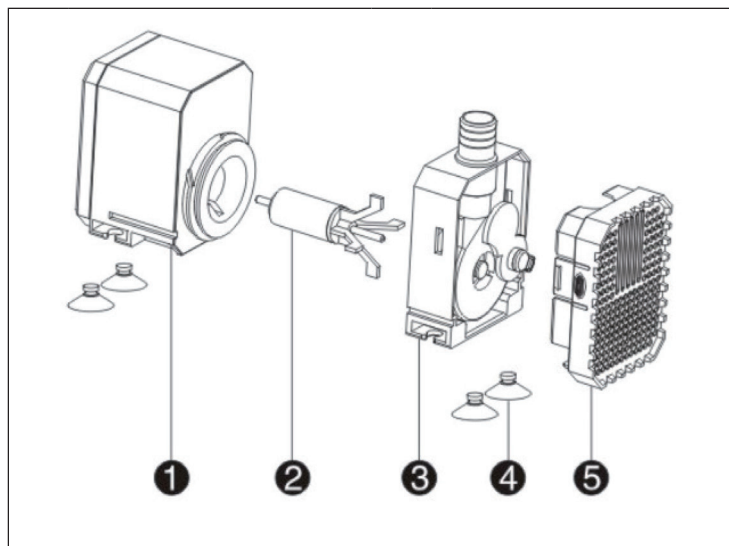

1	Boîtier du moteur	4	Ventouse
2	Ensemble du rotor	5	Panier de filtration
3	Corps de pompe		

MISE EN MARCHÉ

Avant utilisation

- Fixez d'abord une sorte de câble de remorquage (fil de nylon ou autre) à la pompe, avec lequel vous pourrez la sortir de l'eau si nécessaire.
- Raccordez les tuyaux correspondants de votre aquarium/étang/fontaine, etc. à la pompe. Assurez-vous qu'il n'y a pas de bulles d'air dans la tuyauterie.
- Ne placez pas la pompe dans la saleté/le dépôt au fond de l'eau mais dans une position légèrement surélevée.
- Protégez le câble d'alimentation contre les dommages causés par les pliures et/ou les bords tranchants lorsque vous le posez.

Remarque : Ne faites jamais fonctionner la pompe sans le panier-filtre. Le filtre protège la pompe contre l'encrassement et l'obstruction par les sédiments, la poussière et la saleté. Ne faites pas fonctionner la pompe à sec.

Mise en marche

1. Branchez la pompe à l'alimentation.
2. Réglez la vitesse d'écoulement sur la vanne.

Après l'exploitation

En hiver, sortez la pompe de l'eau et stockez-la dans un environnement hors gel, si possible dans un récipient rempli d'eau, afin de protéger le joint torique du dessèchement et Nettoyez soigneusement la pompe et vérifiez qu'elle n'est pas endommagée après l'avoir remontée.

NETTOYAGE ET ENTRETIEN

Nettoyage de la pompe

Nettoyez le boîtier du filtre et l'éponge du filtre une fois par mois et également lorsque la puissance de la pompe diminue. Nettoyez la pompe en cas d'utilisation fréquente.

1. Débranchez la fiche.
2. Démontez l'ensemble de la fontaine.
3. Démontez le corps de la pompe.
4. Nettoyez la pompe et le filtre avec une brosse douce.
5. Enlevez la saleté du rotor.

Entreposage en hiver

1. Retirez la pompe de l'eau.
2. Vérifiez que la pompe n'est pas endommagée.
3. Stockez la pompe dans un environnement hors gel, si possible dans un récipient rempli d'eau.

RÉSOLUTION DES PROBLÈMES

Problème	Cause possible	Solution
La pompe ne fonctionne pas.	Pas de courant.	Connecter à la prise de courant.
	Surchauffe	Laissez l'appareil refroidir.
	Rotor bloqué.	Éliminer les blocages.
	Pas d'eau.	Ajouter de l'eau.
La pompe émet des bruits gênants/forts.	Boîtier du filtre bloqué ou tige endommagée.	Éliminer les blocages.
	L'arbre ou le support en céramique présente de fortes traces d'usure.	Remplacer la tige ou le support.
Débit d'eau insuffisant	Soupape fermée ou obstruée	Ouvrir / nettoyer la valve
	Panier filtre bouché/ bloqué.	Nettoyer le panier filtre.
	Turbine endommagée..	Remplacer la turbine.
	Tension trop basse	Raccorder à la tension appropriée.

INFORMATIONS SUR LE RECYCLAGE



Si la mise en rebut des appareils électriques et électroniques est réglementée dans votre pays, ce symbole sur le produit ou sur l'emballage indique qu'il ne doit pas être éliminé avec les ordures ménagères. Vous devez l'acheminer vers un point de collecte pour le recyclage des appareils électriques et électroniques. En respectant des règles de recyclage, vous protégez l'environnement et la santé de vos semblables des conséquences négatives. Pour plus d'informations sur le recyclage et la mise au rebut de ce produit, contactez votre autorité locale ou votre service d'élimination des déchets ménagers.

FABRICANT ET IMPORTATEUR (GB)

Fabricant :

Chal-Tec GmbH, Wallstraße 16, 10179 Berlin, Allemagne.

Importateur pour la Grande Bretagne :

Berlin Brands Group UK Ltd

PO Box 1145

Oxford, OX1 9UW

United Kingdom

Estimado cliente:

Le felicitamos por la adquisición de este producto. Lea atentamente el siguiente manual y siga cuidadosamente las instrucciones de uso con el fin de evitar posibles daños. La empresa no se hace responsable por los daños causados por el incumplimiento de las instrucciones y el uso indebido. Escanee el siguiente código QR para acceder al último manual de usuario y a más información sobre el producto.



ÍNDICE

Indicaciones de seguridad	24
Descripción general del aparato	25
Puesta en funcionamiento	26
Limpieza y cuidado	26
Reparación de anomalías	27
Indicaciones sobre la retirada del aparato	28
Fabricante e importador (Reino Unido)	28

DATOS TÉCNICOS

Artículo	10031917
Suministro eléctrico	220 V ~ 50 Hz
Potencia	25 W
Altura máxima	1,8 m
Rendimiento	1500 L/h

INDICACIONES DE SEGURIDAD

- Los niños mayores de 8 años y las personas con discapacidad física, sensorial o psíquica no deberán emplear el aparato antes de haber sido instruidos por su tutor o supervisor sobre su funcionamiento y funciones, indicaciones de seguridad y riesgos asociados.
- Para reducir el riesgo de descarga eléctrica, no retire ninguna de las cubiertas. El aparato contiene piezas que no son accesibles para el usuario.
- La identificación del aparato se encuentra en la parte posterior.
- No coloque recipientes llenos de líquido, como jarrones o regaderas, encima del aparato.
- No deje que ningún objeto metálico caiga sobre el aparato.
- No coloque objetos pesados encima del aparato.
- Utilice únicamente los accesorios y complementos aprobados por el fabricante.
- Desenchufe el aparato durante las tormentas eléctricas, los relámpagos o cuando no lo utilice durante mucho tiempo. Así, puede prevenir daños.
- Encargue las reparaciones únicamente a especialistas cualificados.
- Será necesaria una reparación si el aparato ha sufrido algún tipo de daño, por ejemplo, si han caído objetos sobre él, si no funciona correctamente o si se ha caído. No intente reparar el dispositivo por su cuenta. Al abrir la cubierta se corre el riesgo de sufrir una descarga eléctrica entre otras lesiones.
- No tire del cable, no lo pise ni coloque objetos pesados encima.
- No toque el enchufe con las manos mojadas.
- No coloque fuentes de llamas abiertas, como velas encendidas, sobre el aparato.
- Nunca deje que la bomba funcione en seco.
- Nunca conecte la unidad a una fuente de alimentación de CA. Este dispositivo está diseñado para funcionar sólo con corriente continua.
- Utilice la bomba sólo en estanques de agua dulce a temperaturas de hasta un máximo de 50 °C.
- La bomba es apta para filtros de estanque, cascadas, fuentes o filtros de acuario.



ADVERTENCIA

¡Riesgo de lesiones! No abra nunca la carcasa del motor, de lo contrario existe peligro de muerte.

DESCRIPCIÓN GENERAL DEL APARATO

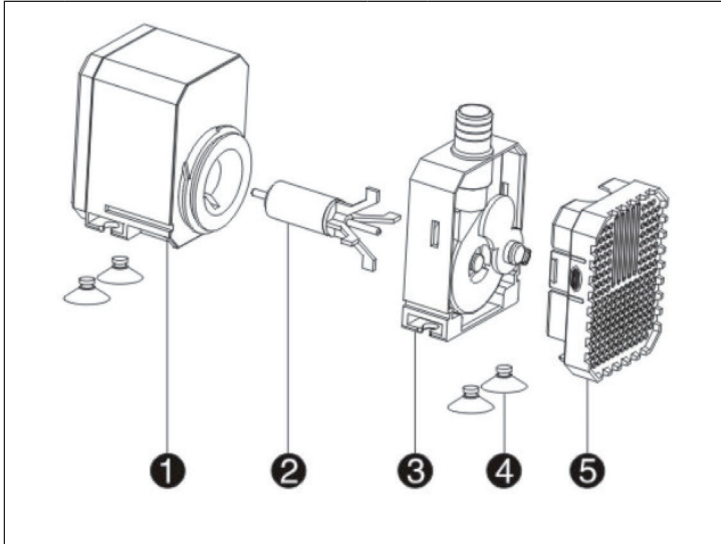

1	Carcasa del motor	4	Ventosas
2	Montaje del rotor	5	Cesta del filtro
3	Carcasa de la bomba		

PUESTA EN FUNCIONAMIENTO

Antes del uso

- En primer lugar, ate una especie de cuerda de remolque (línea de nailon o similar) a la bomba para poder sacarla del agua de ser necesario.
- Conecte las mangueras correspondientes de su acuario/estanque/fuente de salto, etc. a la bomba. Asegúrese de que no hay burbujas de aire en el sistema de tuberías.
- No coloque la bomba en la suciedad/el fondo del agua, sino en una posición ligeramente elevada.
- Al colocarlo, proteja el cable de alimentación para que no se pliegue o se dañe con bordes afilados.

Nota: nunca ponga en marcha la bomba sin la cesta del filtro. El filtro protege a la bomba de la contaminación y de los bloqueos causados por los sedimentos, el polvo y la suciedad. No active la bomba en seco.

Puesta en funcionamiento

1. Conecte la bomba a la red eléctrica.
2. Ajuste el caudal en la válvula.

Tras desactivarla

En invierno, saque la bomba del agua y guárdela en un entorno protegido de las heladas, de ser posible en un recipiente lleno de agua, para proteger la junta tórica de la desecación y evitar que se seque. Limpie la bomba con cuidado y compruebe si hay daños después de volver a montarla.

LIMPIEZA Y CUIDADO

Limpieza de la bomba

Limpie la carcasa del filtro y la esponja filtrante una vez al mes, así como cuando disminuya el rendimiento de la bomba. Limpie la bomba si se utiliza con frecuencia.

1. Desconecte el enchufe.
2. Desmonte las piezas de la fuente.
3. Desmonte la carcasa de la bomba.
4. Limpie la bomba y el filtro con un cepillo suave.
5. Retire la suciedad del rotor.

Almacenamiento en invierno

1. Extraiga la bomba del agua.
2. Compruebe si la bomba está dañada.
3. Guarde la bomba en un entorno protegido de las heladas, de ser posible en un recipiente lleno de agua.

REPARACIÓN DE ANOMALÍAS

Anomalia	Posible causa	Posible solución
La bomba no funciona.	No hay electricidad.	Conectar a la toma de corriente.
	Sobrecalentamiento.	Dejar que el aparato se enfríe.
	Rotor bloqueado.	Eliminar las obstrucciones.
	Sin agua.	Añadir agua.
La bomba emite ruidos molestos o fuertes.	Carcasa del filtro bloqueada o eje dañado.	Eliminar las obstrucciones.
	El eje o el receptáculo de cerámica están muy desgastados.	Sustituir el eje o el receptáculo.
Caudal de agua insuficiente.	Válvula cerrada o bloqueada.	Abrir / limpiar la válvula.
	Cesta del filtro obstruida/bloqueada.	Limpiar la cesta del filtro.
	Rodete dañado.	Sustituir el rodete.
	Tensión muy baja.	Conectar a la tensión adecuada.

INDICACIONES SOBRE LA RETIRADA DEL APARATO



Si en su país existe una disposición legal relativa a la eliminación de aparatos eléctricos y electrónicos, este símbolo estampado en el producto o en el embalaje advierte de que no debe eliminarse como residuo doméstico. En lugar de ello, debe depositarse en un punto de recogida de reciclaje de aparatos eléctricos y electrónicos. Una retirada de aparatos conforme a las leyes contribuye a proteger el medio ambiente y a las personas a su alrededor frente a posibles consecuencias perjudiciales para la salud. Para obtener información más detallada sobre el reciclaje de este producto, póngase en contacto con su ayuntamiento o con el servicio de eliminación de residuos domésticos.

FABRICANTE E IMPORTADOR (REINO UNIDO)

Fabricante:

Chal-Tec GmbH, Wallstraße 16, 10179 Berlín, Alemania.

Importador para el Reino Unido:

Berlin Brands Group UK Ltd
PO Box 1145
Oxford, OX1 9UW
United Kingdom

Gentile cliente,

La ringraziamo per l'acquisto del dispositivo. La preghiamo di leggere attentamente le seguenti indicazioni e di seguirle per prevenire eventuali danni. Non ci assumiamo alcuna responsabilità per danni scaturiti da una mancata osservanza delle avvertenze di sicurezza e da un uso improprio del dispositivo. Scansionare il codice QR seguente per accedere al manuale d'uso più attuale e per ricevere informazioni sul prodotto.



INDICE

Avvertenze di sicurezza	30
Descrizione del dispositivo	31
Messa in funzione	32
Pulizia e manutenzione	32
Risoluzione dei problemi	33
Indicazioni per lo smaltimento.	34
Produttore e importatore (UK)	34

DATI TECNICI

Articolo	10031917
Alimentazione	220 V ~ 50 Hz
Potenza	25 W
Altezza massima di estrazione	1,8 m
Portata	1500 L/h

AVVERTENZE DI SICUREZZA

- I bambini a partire dagli 8 anni e le persone dalle limitate capacità fisiche, psichiche e sensoriali possono utilizzare il dispositivo solo in seguito a istruzioni offerte da una persona responsabile per la loro sicurezza, che ne abbia evidenziato le modalità d'uso e le procedure di sicurezza, facendo loro comprendere i rischi associati.
- Per ridurre il rischio di scosse elettriche, non rimuovere le coperture. Il dispositivo contiene componenti che non sono accessibili all'utente.
- Il contrassegno del dispositivo si trova sul lato posteriore.
- Non poggiare sopra al dispositivo contenitori pieni di liquidi, come vasi o innaffiatoi.
- Non far cadere oggetti metallici su questo dispositivo.
- Non poggiare oggetti pesanti sopra al dispositivo.
- Utilizzare solo accessori e componenti approvati dal produttore.
- In caso di inutilizzo, di tempoale o pioggia, estrarre la spina dalla presa. In questo modo si evitano danni.
- Le riparazioni devono essere eseguite solo da personale qualificato.
- Una riparazione è necessaria se il dispositivo è stato danneggiato, ovvero se gli sono caduti sopra oggetti, se non funziona correttamente o se è stato lasciato cadere. Non cercare di riparare autonomamente il dispositivo. Aprendo il coperchio ci si espone al rischio di scosse elettriche e altre lesioni.
- Non tirare il cavo, non piegarlo e non poggiarci sopra oggetti pesanti.
- Non toccare la spina con le mani bagnate.
- Non poggiare fiamme libere sopra al dispositivo, come candele accese.
- Non far funzionare la pompa a vuoto.
- Non collegare mai il dispositivo a una fonte di alimentazione a corrente alternata. È progettato solo per il funzionamento con corrente continua.
- Far funzionare la pompa solo in laghetti d'acqua dolce, a temperature massime di 50 °C.
- La pompa è adatta per il funzionamento di filtri per laghetti, cascate, fontane o filtri per acquari.



ATTENZIONE

pericolo! Non aprire mai l'alloggiamento del motore:
pericolo morte!

DESCRIZIONE DEL DISPOSITIVO

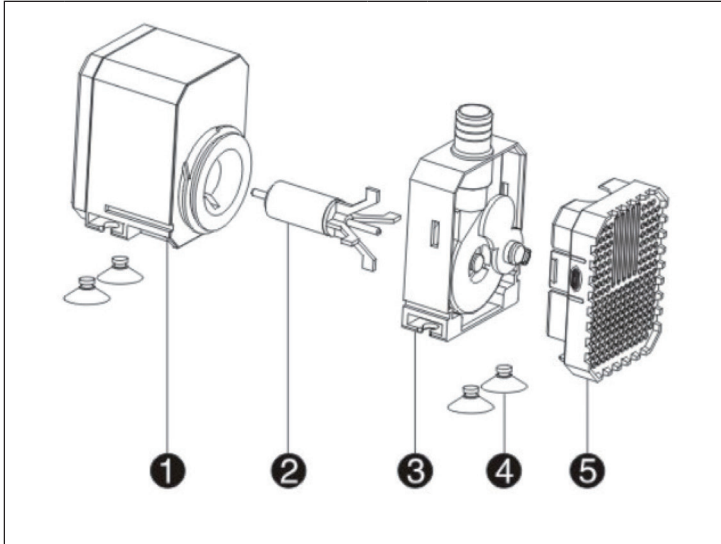

1	Base del motore	4	Ventose
2	Montaggio del rotore	5	Cestello del filtro
3	Alloggiamento della pompa		

MESSA IN FUNZIONE

Operazioni preliminari

- Per cominciare fissare una sorta di corda da traino (filo di nylon o simile) alla pompa in modo da poterla estrarre dall'acqua se necessario.
- Collegare alla pompa i tubi appropriati dell'acquario/stagno/fontana ecc. Assicurarsi che non ci siano bolle d'aria nel sistema di tubi.
- Non posizionare la pompa direttamente sul fondale ma in una posizione leggermente rialzata.
- Proteggete il cavo di alimentazione da danni dovuti a piegature e/o bordi taglienti quando lo posate.

Nota: Non mettere mai in funzione la pompa senza il cestello del filtro. Il filtro protegge la pompa dalla contaminazione e dai blocchi causati da sedimenti, polvere e sporcizia. Non far funzionare la pompa in condizioni di siccità.

Messa in funzione

1. Collegare il dispositivo all'alimentazione.
2. Impostare la portata sulla valvola.

Dopo l'uso

In inverno, rimuovere la pompa dall'acqua e conservarla in un ambiente privo di gelo, se possibile in un contenitore pieno d'acqua, per proteggere la guarnizione ad anello ed evitare una riduzione del suo volume. Pulire accuratamente la pompa e controllare eventuali danni dopo il rimontaggio.

PULIZIA E MANUTENZIONE

Pulizia della pompa

Pulire l'alloggiamento del filtro e la spugna del filtro una volta al mese e anche in caso di diminuzione dell'utilizzo della pompa. Pulire la pompa se viene usata frequentemente.

1. Estrarre la spina.
2. Smontare il gruppo della fontana.
3. Smontare il corpo della pompa.
4. Pulire la pompa e il filtro con una spazzola morbida.
5. Rimuovere lo sporco dal rotore.

Deposito invernale

1. Rimuovere la pompa dall'acqua.
2. Controllare che la pompa non sia danneggiata.
3. Conservare la pompa in un ambiente senza gelo, se possibile in un contenitore pieno d'acqua.

RISOLUZIONE DEI PROBLEMI

Problema	Possibile causa	Soluzione
La pompa non funziona.	Non c'è corrente.	Collegare alla presa.
	Surriscaldamento	Permettere al dispositivo di raffreddarsi.
	Rotore bloccato.	Rimuovere i blocchi.
	Manca l'acqua.	Riempire d'acqua.
La pompa emette forti rumori fastidiosi.	Alloggiamento del filtro bloccato o albero danneggiato.	Rimuovere i blocchi.
	L'albero o il ricettacolo di ceramica hanno forti segni d'uso.	Sostituire l'albero o il ricettacolo.
Portata d'acqua insufficiente	Valvola chiusa o bloccata	Aprire / pulire la valvola
	Cestello del filtro intasato/bloccato.	Pulire il cestello del filtro.
	Girante danneggiata.	Sostituire la girante.
	Tensione troppo bassa	Collegare alla tensione appropriata.

INDICAZIONI PER LO SMALTIMENTO.



Se nel tuo Paese sono vigenti regolamenti legislativi relativi allo smaltimento di dispositivi elettrici ed elettronici, questo simbolo sul prodotto o sull'imballaggio indica che non è consentito smaltire questo prodotto insieme ai rifiuti domestici. Il dispositivo deve invece essere portato in un centro di raccolta per il riciclaggio di dispositivi elettrici ed elettronici. Lo smaltimento conforme tutela l'ambiente e salvaguarda la salute del prossimo da conseguenze negative. Informazioni riguardanti il riciclaggio e lo smaltimento di questo prodotto sono disponibili presso l'amministrazione locale o il servizio di smaltimento dei rifiuti.

PRODUTTORE E IMPORTATORE (UK)

Produttore:

Chal-Tec GmbH, Wallstraße 16, 10179 Berlino, Germania.

Importatore per la Gran Bretagna:

Berlin Brands Group UK Ltd
PO Box 1145
Oxford, OX1 9UW
United Kingdom

