



## Standmixer

10012876 10021688 10021689

# KLARSTEIN

## Sehr geehrter Kunde,

wir gratulieren Ihnen zum Erwerb Ihres Gerätes. Lesen Sie die folgenden Hinweise sorgfältig durch und befolgen Sie diese, um möglichen Schäden vorzubeugen. Für Schäden, die durch Missachtung der Hinweise und unsachgemäßen Gebrauch entstehen, übernehmen wir keine Haftung.

# Sicherheitshinweise

## Gerät

- Setzen Sie dieses Gerät nicht dem Regen aus.
- Stellen Sie keine mit Flüssigkeiten gefüllten Gefäße, wie Vasen, auf dieses Gerät.
- Ausschließlich das empfohlene Zubehör verwenden.
- Reparieren Sie dieses Gerät nicht selbst. Wenden Sie sich zur Wartung an qualifiziertes Kundendienstpersonal.
- Lassen Sie keine Gegenstände aus Metall in dieses Gerät fallen.
- Stellen Sie keine schweren Gegenstände auf dieses Gerät.

## Netzkabel/Netzteil

- Gewährleisten Sie, dass die Spannung der Stromversorgung dem auf diesem Gerät angegebenen Wert entspricht.
- Stecken Sie den Netzstecker vollständig in die Steckdose ein.
- Ziehen Sie nicht am Kabel, knicken Sie es nicht und stellen Sie keine schweren Gegenstände darauf.
- Fassen Sie den Stecker nicht mit nassen Händen an.
- Fassen Sie den Stecker beim Herausziehen an seinem Korpus an.
- Verwenden Sie keinen beschädigten Netzstecker oder eine beschädigte Steckdose.
- Installieren Sie dieses Gerät so, dass das Netzkabel sofort aus der Steckdose gezogen werden kann, wenn Störungen auftreten.

## Kleine Objekte/Verpackungsteile

- Bewahren Sie die kleine Objekte (z.B. Schrauben und anderes Montagematerial, Speicherkarten) und Verpackungsteile außerhalb der Reichweite von Kindern auf, damit sie nicht von diesen verschluckt werden kann. Lassen Sie kleine Kinder nicht mit Folie spielen. Es besteht Erstickungsgefahr!

## Achtung

- Stellen Sie keine Quellen offener Flammen, z.B. brennende Kerzen, auf das Gerät.

## Aufstellung

- Stellen Sie das Gerät auf eine trockene, ebene, wasserfeste und hitzebeständige Oberfläche.
- Die Steckdose muss leicht zugänglich sein, um im Notfall das Gerät schnell vom Stromkreis trennen zu können.
- Installieren oder positionieren Sie dieses Gerät nicht in einem Bücherregal, Einbauschränk oder einem sonstigen engen Raum. Stellen Sie eine gute Belüftung des Gerätes sicher.
- Stellen Sie das Gerät nicht auf Verstärker oder andere Geräte, die heiß werden können. Diese Hitze könnte das Gerät beschädigen.
- Setzen Sie dieses Gerät keinem direkten Sonnenlicht, hohen Temperaturen, starker Feuchtigkeit und übermäßigen Erschütterungen aus.

## Netzadapter

- Der Netzadapter kann mit Wechselstrom von 220 - 240 V betrieben werden.
- Verwenden Sie aber einen geeigneten Steckeradapter, wenn der Stecker nicht in die Netzsteckdose passt.

## Bestimmungsgemäßer Gebrauch

Dieses Gerät dient dem **Zerkleiner von Lebensmitteln**. Es ist ausschließlich für diesen Zweck bestimmt und darf nur zu diesem Zweck verwendet werden. Es darf nur in der Art und Weise benutzt werden, wie es in dieser Gebrauchsanleitung beschrieben ist.

Dieses Gerät ist nicht dafür bestimmt, durch Personen (einschließlich Kinder) mit eingeschränkten physischen, sensorischen oder geistigen Fähigkeiten oder mangels Erfahrung und/oder mangels Wissen benutzt zu werden, es sei denn, sie werden durch eine für ihre Sicherheit zuständige Person beaufsichtigt oder erhalten von ihr Anweisungen, wie das Gerät zu benutzen ist. Kinder sollten beaufsichtigt werden, um sicherzustellen, dass sie nicht mit dem Gerät spielen.

## Transport des Gerätes

Bitte bewahren Sie die Originalverpackung auf. Um einen ausreichenden Schutz beim Transport des Gerätes zu erreichen, verpacken Sie das Gerät in der Originalverpackung.

## Reinigung

Verwenden Sie keine flüchtigen Flüssigkeiten, wie Insektensprays. Durch zu starken Druck beim Abwischen können die Oberflächen beschädigt werden. Gummi- oder Plastikteile sollten nicht über einen längeren Zeitraum mit dem Gerät in Kontakt sein.

- Reinigen Sie das Gerät nicht in einer Spülmaschine und tauchen Sie es nie unter Wasser
- Reinigen Sie das Innere des Mixbehälters lediglich im ausgeschalteten Zustand.

## Geräteübersicht

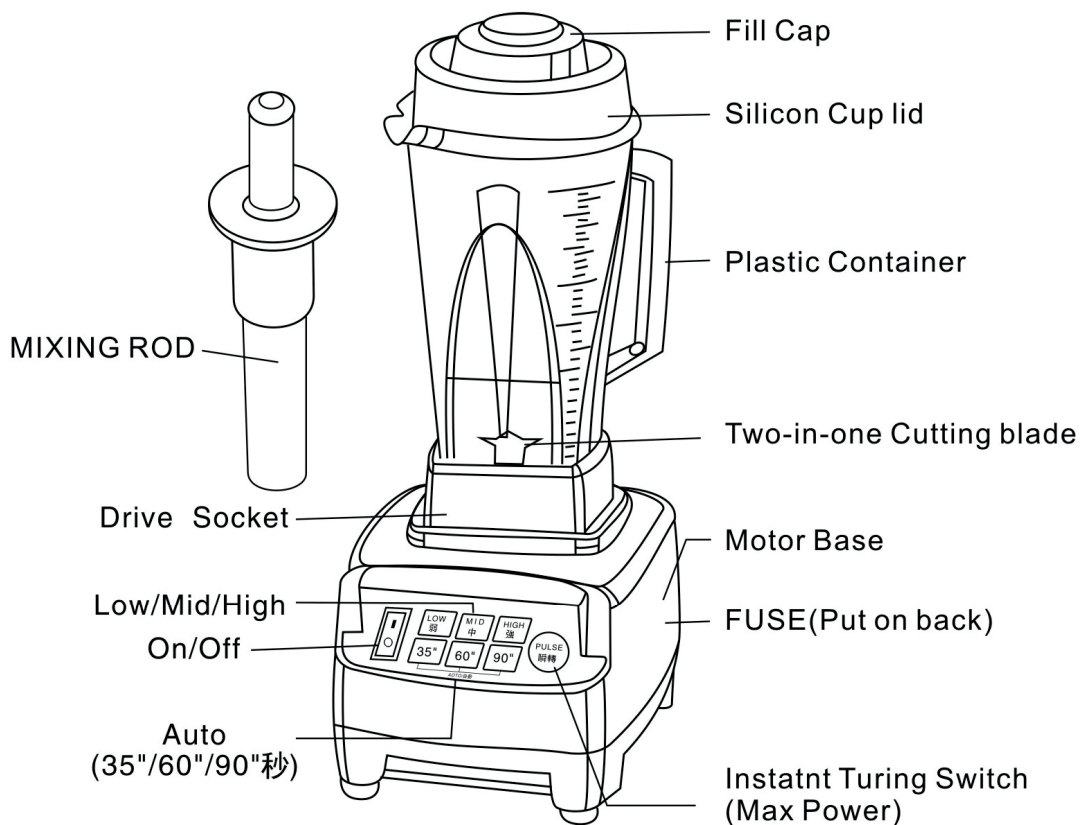

## Übersetzung der Geräteteile

Fill Cap	Einfüllöffnung
Silicon Cup Lid	Mixbecherabdeckung aus Silikon
Plastic Container	Mixbehälter
Two-in-one Cutting Blade	Schneidmesser
Motor Base	Motorgehäuse
Fuse	Sicherung
Instant Turing Switch	Pulse-Knopf (kurzzeitige Höchstleistung)
Auto (35, 60, 90 Sek.)	Timer-Knöpfe (30, 60, 90 Sekunden)
On-Off	An-/Ausschalter
Low/Mid/High	Geschwindigkeitsauswahl-Knöpfe (niedrig, mittel, hoch)
Drive Socket	Getriebe
Mixing Rod	Stopfstab

## Reparaturen

- Reparaturen am Gerät sollten nur von einer autorisierten Fachwerkstatt durchgeführt werden.
- Ein Umbauen oder Verändern des Produktes beeinträchtigt die Produktsicherheit. Achtung Verletzungsgefahr!
- Öffnen Sie das Produkt niemals eigenmächtig und führen Sie Reparaturen nie selber aus!
- Falscher Zusammenbau führt möglicherweise zu Fehlfunktionen oder dem Totalausfall.
- Öffnen Sie in keinem Fall das Gerät.

### **ACHTUNG:**

**Es wird keine Haftung für Folgeschäden übernommen. Technische Änderungen und Irrtümer vorbehalten! Die Gewährleistung verfällt bei Fremdeingriffen in das Gerät.**

## Bedienung

1. Stellen Sie sicher, dass sich das Gerät im Aus-Zustand befindet.
2. Verbinden Sie das Gerät mit der Steckdose.
3. Setzen Sie den Mixbehälter sicher auf das Getriebe
4. Befüllen Sie den Container mit Lebensmittel.

**HINWEIS:** Handelt es sich um feste Lebensmittel, geben Sie etwas Flüssigkeit (Saft, Wasser, Milch, Honig etc.) hinzu.

5. Decken Sie den Mixbehälter mit den Silikonabdeckung ab.
6. Halten Sie den Mixbehälter sicher fest.
7. Schalten Sie das Gerät mit dem An-/Ausschalter ein.
8. Im Betrieb stehen Ihnen 3 wählbare Geschwindigkeitsstufen (niedrig, mittel, hoch), 3 Timer-Stufen (39, 60 und 90 Sekunden) sowie eine Pulse-Funktion zur Verfügung. Wählen Sie die passenden Einstellungen.

## HINWEIS

Die Einstellung „low“ (niedrig) eignet sich für weiche Lebensmittel wie weiche Gemüse (Gurken, Tomaten etc.) und weiche Obst (Bananen, Orangen etc.).

Die Einstellung „medium“ (mittel) eignet sich für harte Lebensmittel wie harte Gemüse (Karotte, Sellerie etc.) und harte Obst.

Die Einstellung „high“ (hoch) eignet sich für sehr harte Lebensmittel wie Kaffeebohnen, Nüsse oder Eis.

- Schalten Sie das Gerät nach der Nutzung aus und ziehen Sie den Stromstecker.
- Nehmen Sie den Mixbehälter ab.



### WARNUNG:

Verletzungsgefahr! Stecken Sie niemals Ihre Finger im betriebsfertigen Zustand in den Mixbehälter. Nutzen Sie ggf. den Stopfstab, um den Mixvorgang zu beschleunigen.

## Antriebssockel wechseln

Schrauben Sie den alten Antriebssockel mit einem Schraubenzieher ab und ersetzen Sie ihn durch den



Antriebs-  
sockel

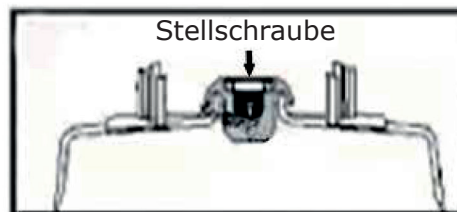

Stellschraube

## Hinweise zur Entsorgung



Befindet sich die linke Abbildung (durchgestrichene Mülltonne auf Rädern) auf dem Produkt, gilt die Europäische Richtlinie 2002/96/EG. Diese Produkte dürfen nicht mit dem normalen Hausmüll entsorgt werden. Informieren Sie sich über die örtlichen Regelungen zur getrennten Sammlung elektrischer und elektronischer Gerätschaften. Richten Sie sich nach den örtlichen Regelungen und entsorgen Sie Altgeräte nicht über den Hausmüll. Durch die regelkonforme Entsorgung der Altgeräte werden Umwelt und die Gesundheit ihrer Mitmenschen vor möglichen negativen Konsequenzen geschützt. Materialrecycling hilft, den Verbrauch von Rohstoffen zu verringern.

## Konformitätserklärung

**Hersteller:** Chal-Tec GmbH, Wallstraße 16, 10179 Berlin, Deutschland.



Dieses Produkt entspricht den folgenden Europäischen Richtlinien:  
2014/30/EU (EMV)  
2014/35/EU (LVD)  
2011/65/EU (RoHS)

## Parts Description

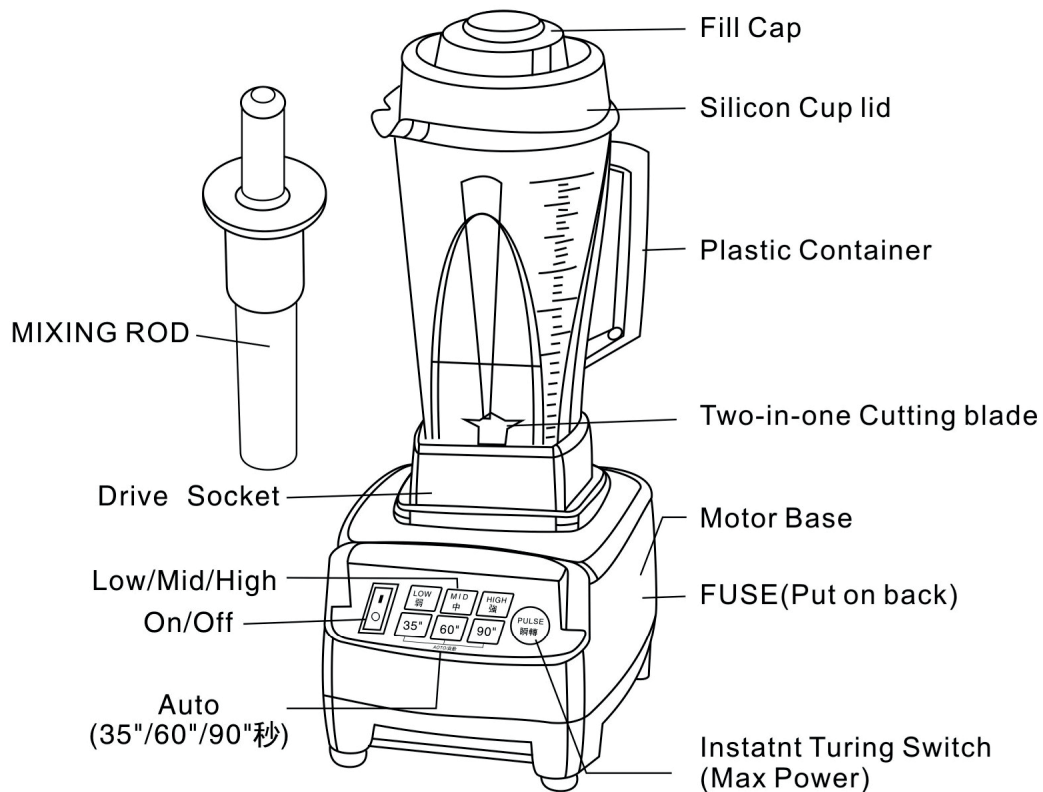

## Cautions

1. Ensure that the container is securely placed on the motorized base before using the blender.
2. Hold the container before starting as the motor is powerful, also ensure that the clutch is in place.
3. Do not place your fingers inside the jug at anytime, whether on or off the base, due to the sharpness of the blade.
4. Remove the jug from the base before pouring blended produce.
5. Be sure not to touch the switch when the machine has started.

## Operation

1. Place the container on the motorized base securely
2. Make sure that the "ON/OFF" switch indicate to "OFF" position
3. Put the food in the container. Please inpouring some fluidity(such as water, milk, honey, fruit juice... ) if it is solid food.
4. Cover the robber lid, then put the mixing rod or fill cap.
5. Plug and hold the container, put the "ON/OFF" switch to "ON" position, then you can choose:
  - a. **LOW**: suitable for soft good, such as vegetable. Fruit...
  - b. **MED**: suitable for normal rigidity food, such as carrot, celery...
  - c. **HIGH** or **PULSE**: suitable for hard food, such as coffee bean, ice...
  - d. **30' 60' 90'** automatic timer control: user can choose them according to request.
6. Completed blending, put switch to "OFF" position.

## Safeguards

1. Unplug from wall when blender is not in use.
2. The cover can only be opened when the blade has completely stopped rotating.
3. When cleaning, ensure that you unplug the appliance, the jug can be washed separately.
4. Do not submerge the motorized blender base in water or place in the dishwasher.
5. When in use, keep children away to prevent accidents.
6. Do not put the metal matter in the container. Such as knife, fork, scoop...

## Maintenance tips

1. When cleaning or maintaining, unplug appliance and ensure main switch is turned to off position.
2. Clean the blender body and the cover with a sponge or cloth
3. Do not clean inside the jug by hand unless the blade is already removed.
4. Clean the rotary shaft and the motor base with a dry rag.
5. If required use a clean cloth with a mild-ph detergent to clean

## Troubleshooting

Check if the current protector button is turned off, press it and then reset. If the blender still doesn't work. Check the following:

1. Whether the appliance is plugged in
2. If there is a power cut
3. If none of the above applies, please do not attempt to fix the blender yourself and instead, ask specialized personnel for repair or approved supplier for replacement.

## How to replace a new drive socket

Take off old drive socket by using screwdriver, then replace it by new socket.

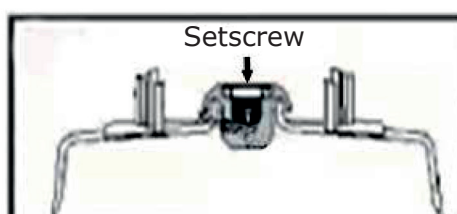

## Hints on Disposal



According to the European waste regulation 2002/96/EG this symbol on the product or on its packaging indicates that this product may not be treated as household waste. Instead it should be taken to the appropriate collection point for the recycling of electrical and electronic equipment. By ensuring this product is disposed of correctly, you will help prevent potential negative consequences for the environment and human health, which could otherwise be caused by inappropriate waste handling of this product. For more detailed information about recycling of this product, please contact your local council or your household waste disposal service.

## Declaration of Conformity

Producer: Chal-Tec GmbH, Wallstraße 16, 10179 Berlin, Germany.



This product is conform to the following European Directives:  
2014/30/EU (EMC)  
2014/35/EU (LVD)  
2011/65/EU (RoHS)



**Cher client,**

Toutes nos félicitations pour l'acquisition de ce nouvel appareil. Veuillez lire attentivement les instructions suivantes de branchement et d'utilisation afin d'éviter d'éventuels dommages. Le fabricant ne saurait être tenu pour responsable des dommages dus au non-respect des consignes de sécurité et à la mauvaise utilisation de l'appareil.

## Consignes de sécurité

**Appareil**

- N'exposez pas cet appareil à la pluie.
- Ne posez aucun récipient contenant un liquide sur l'appareil, comme des vases par exemple.
- Utilisez exclusivement les accessoires recommandés.
- Ne réparez pas l'appareil vous-même. Pour la maintenance, adressez-vous au personnel qualifié du service clients.
- Ne laissez entrer aucun objet métallique dans cet appareil.
- Ne posez aucun objet lourd sur cet appareil.

**Câble secteur/adaptateur secteur**

- Assurez-vous que la tension de l'alimentation correspond aux valeurs indiquées sur cet appareil.
- Branchez correctement la fiche dans la prise.
- Ne tirez pas sur le câble, ne le tordez pas et ne posez aucun objet lourd dessus.
- Ne prenez pas la fiche avec les mains mouillées.
- Pour débrancher le câble, saisissez toujours le corps de la fiche.
- N'utilisez pas de prise secteur ou de fiche endommagée.
- Installez l'appareil de manière à pouvoir débrancher le câble secteur immédiatement si des dysfonctionnements se produisent.

**Petits éléments / éléments d'emballage**

S'assurer que les petits éléments (par exemple vis, matériel de montage) et éléments d'emballage soient conservés hors de la portée des enfants pour éviter les risques d'étouffement. Ne pas laisser les enfants jouer avec les emballages plastiques, ils peuvent s'asphyxier !

**Attention**

- Ne posez aucune source de flamme libre sur l'appareil, comme des bougies allumées par exemple.

**Installation**

- Posez l'appareil sur une surface sèche, horizontale, étanche et résistante à la chaleur.
- La prise de secteur doit rester accessible pour pouvoir débrancher rapidement l'appareil en cas d'urgence.
- N'installez pas cet appareil sur une étagère à livres, dans un placard ou autre endroit confiné. Assurez-vous que l'appareil soit toujours bien ventilé.
- Ne posez pas l'appareil sur un amplificateur ou d'autres appareils qui dégagent de la chaleur. Cette chaleur peut endommager l'appareil.
- N'exposez pas cet appareil à l'ensoleillement direct, à des températures élevées, à une forte humidité ou à des vibrations excessives.

**Adaptateur secteur**

- L'adaptateur secteur peut être utilisé avec un courant alternatif de tension 220 - 240 V.
- Utilisez un adaptateur pour le branchement si la fiche ne correspond pas à votre prise.

## Utilisation prévue

Cet appareil est destiné au hachage d'aliments. Il est exclusivement destiné à cet objectif et ne doit pas être utilisé à d'autres fins. Il ne doit être utilisé que de la façon décrite dans ce mode d'emploi. Cet appareil n'est pas destiné à être utilisé par des personnes (enfants inclus) aux capacités physiques sensorielles ou mentales réduites, ou manquant d'expérience ou/et de connaissances. Ces personnes ne peuvent utiliser l'appareil que sous la surveillance d'une personne responsable de leur sécurité ou après avoir été informé par celle-ci de la façon d'utiliser l'appareil. Les enfants doivent être surveillés afin de vous assurer qu'ils ne jouent pas avec l'appareil.

## Transport de l'appareil

Veuillez conserver l'emballage d'origine. Pour garantir la meilleure protection de l'appareil lors de son transport, veuillez le remettre dans son emballage d'origine.

## Nettoyage

Ne pas utiliser de liquides volatils tels que le spray insecticide. Une pression trop forte lors de l'essuyage peut endommager les surfaces. Les matières en plastique ou en caoutchouc ne doivent pas rester en contact avec l'appareil pendant une période prolongée.

- Ne nettoyez pas l'appareil au lave-vaisselle et ne le plongez pas sous l'eau.
- Nettoyez l'intérieur du bol mixeur seulement lorsqu'il est éteint.

## Aperçu de l'appareil

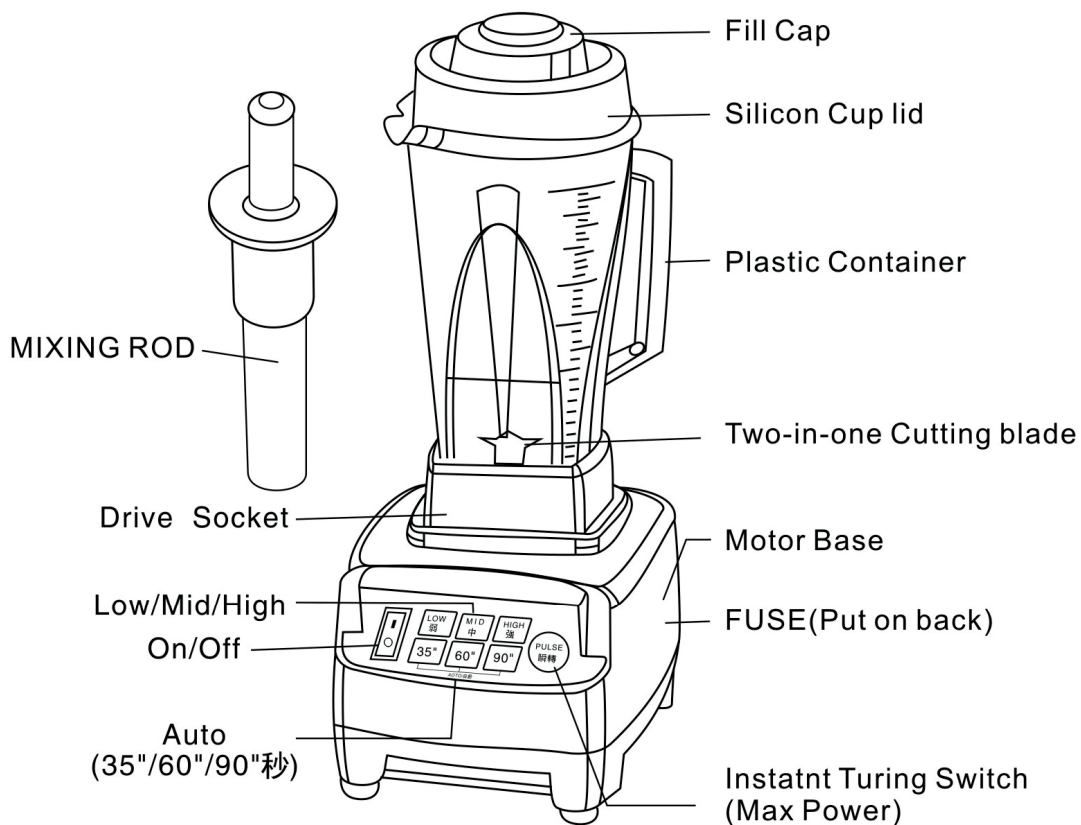

## Traduction des pièces

Fill Cap	Ouverture de remplissage
Silicon Cup Lid	Couvercle de bol mixeur en silicone
Plastic Container	Bol mixeur
Two-in-one Cutting Blade	Couteau mixeur
Motor Base	Boîtier du moteur
Fuse	Fusible
Instant Turing Switch	Bouton Pulse (un bref appui pour une puissance maximale)
Auto (35, 60, 90 Sek.)	Boutons du Timer (30, 60, 90 secondes)
On-Off	Bouton de marche/arrêt
Low/Mid/High	Boutons de choix de la vitesse (petite, moyenne, grande)
Drive Socket	Entraînement
Mixing Rod	Poussoir

## Réparations

- Les réparations de l'appareil ne doivent être effectuées que par un atelier professionnel agréé.
- Tout démontage remet en cause la sécurité de l'appareil. Attention, danger de blessure !
- N'ouvrez jamais le produit de votre propre chef et n'effectuez jamais les réparations vous-même !
- Un mauvais assemblage peut provoquer des dysfonctionnements voire une panne totale de l'appareil.
- N'ouvrez en aucun cas l'appareil.

### ATTENTION :

Le fabricant ne saurait être tenu responsable des dégâts occasionnés par le non-respect de ces consignes. Sous réserves de modifications techniques et d'erreurs ! La garantie expire en cas d'intervention étrangère sur l'appareil.

## Utilisation

### Utilisation

1. Assurez-vous que l'appareil est bien éteint.
2. Branchez l'appareil sur une prise de courant.
3. Installez le bol mixeur sur le mécanisme d'entraînement.
4. Remplissez le bol avec les aliments.

**REMARQUE :** s'il s'agit d'aliments durs et compacts, versez un peu de liquide (jus, eau, lait, miel etc.).

5. Fermez le bol mixeur avec le couvercle en silicone.
6. Maintenez fermement le bol mixeur.
7. Allumez l'appareil avec le bouton de marche/arrêt.
8. Vous disposez de 3 vitesses de fonctionnement au choix (petite, moyenne, grande), 3 valeurs de minuterie (39, 60 et 90 secondes) ainsi que d'une fonction Pulse. Choisissez les réglages adaptés.

## REMARQUE

Le réglage „low“ (petite vitesse) convient pour des aliments mous tels que les légumes à eau (concombres, tomates etc.) et les fruits mous (bananes, oranges, etc.).

Le réglage „medium“ (moyenne) convient pour des aliments durs comme les légumes durs (carotte, cèleri, etc.) et les fruits durs.

Le réglage „high“ (grande) convient pour des aliments très durs tels que les grains de café, les noix ou les glaçons.

9. Eteignez l'appareil après l'utilisation et débranchez la fiche.

10. Retirez le bol mixeur.



### AVERTISSEMENT :

Danger de blessure ! Ne mettez jamais vos doigts dans le bol mixeur pendant le fonctionnement de l'appareil. Utilisez éventuellement le poussoir pour accélérer le mixage.

## Remplacer une nouvelle prise de disque

Retirez l'ancienne prise de courant à l'aide d'un tournevis, puis remplacez-la par une nouvelle prise.

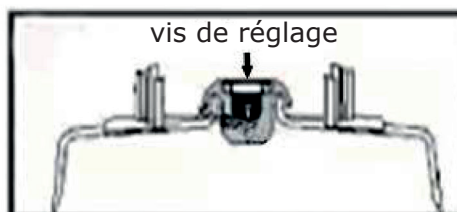

## Conseils pour le recyclage

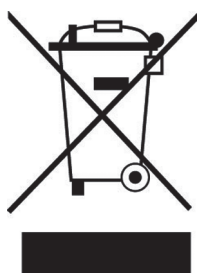

Le pictogramme ci-contre apposé sur le produit signifie que la directive européenne 2002/2006/CE (DEEE) s'applique (poubelle à roulettes rayée). Ces produits ne peuvent être jetés dans les poubelles domestiques courantes. Renseignez-vous concernant les règles appliquées pour la collecte d'appareils électriques et électroniques. Conformez-vous aux réglementations locales et ne jetez pas vos anciens produits avec les ordures ménagères. Le respect des règles de recyclage des vieux produits aide à la protection de l'environnement et de la santé de votre entourage contre les conséquences négatives possibles. Le recyclage des matériaux aide à réduire l'utilisation des matières premières.

## Déclaration de conformité

**Fabricant :** Chal-Tec GmbH, Wallstraße 16, 10179 Berlin, Allemagne.



Ce produit est conforme aux directives européennes suivantes:  
2014/30/UE (CEM)  
2014/35/UE (LVD)  
2011/65/UE (RoHS)